

EW6TN5261FP

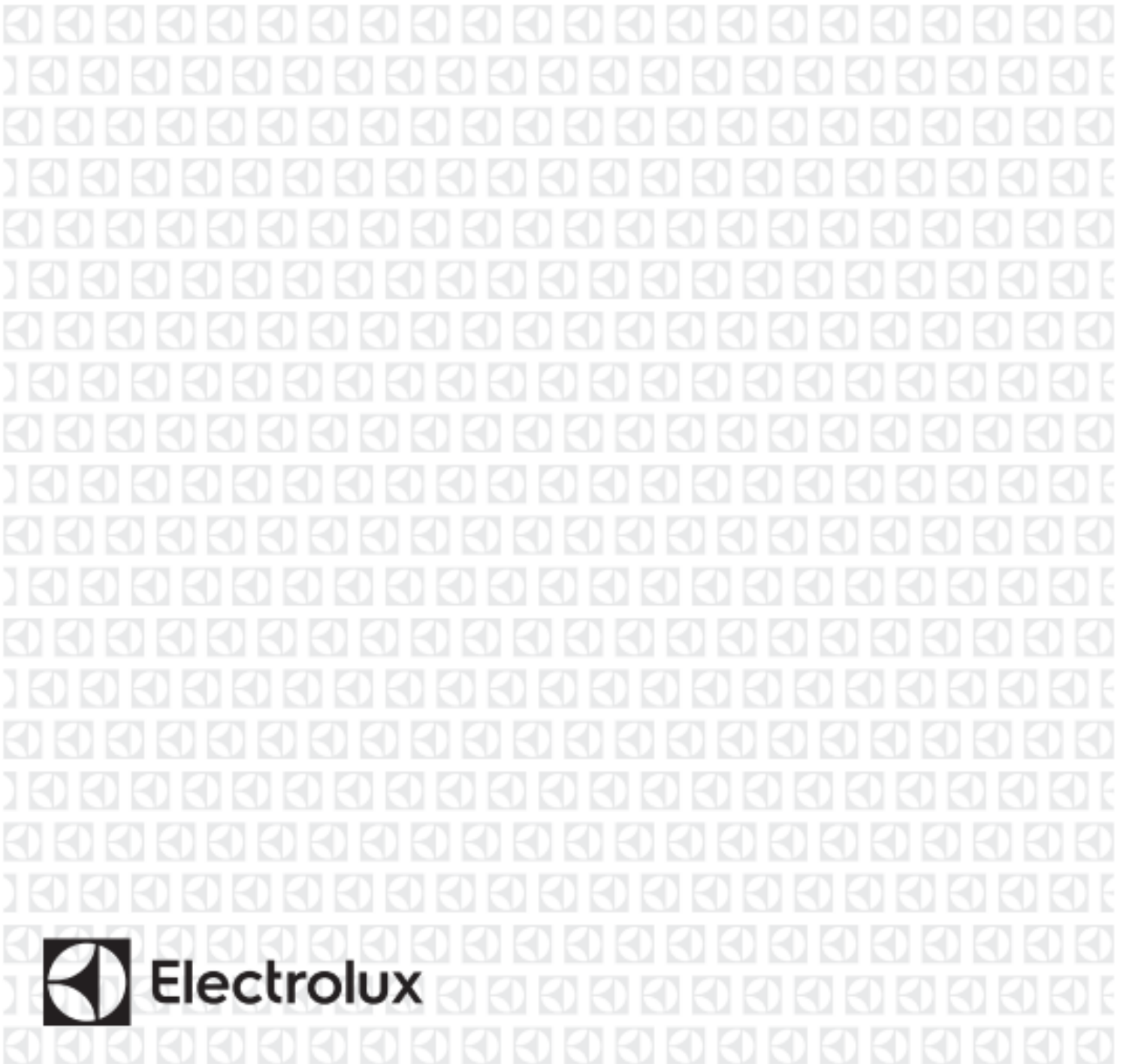

ru Стиральная машина

Инструкция по эксплуатации



Оглавление

1. ИНФОРМАЦИЯ ПО БЕЗОПАСНОСТИ	2
2. ИНСТРУКЦИЯ ПО БЕЗОПАСНОСТИ	3
3. ОПИСАНИЕ УСТРОЙСТВА	5
4. ТЕХНИЧЕСКИЕ ХАРАКТЕРИСТИКИ	6
5. УСТАНОВКА	6
6. ПАНЕЛЬ УПРАВЛЕНИЯ	7
7. РУЧКА И КНОПКИ	8
8. ПРОГРАММЫ	9
9. НАСТРОЙКИ	12
10. ПЕРЕД ПЕРВЫМ ИСПОЛЬЗОВАНИЕМ	12
11. ЕЖЕДНЕВНОЕ ИСПОЛЬЗОВАНИЕ	12
12. СОВЕТЫ И ХИТРОСТИ	15
13. ТЕХНИЧЕСКОЕ ОБСЛУЖИВАНИЕ И ОЧИСТКА	17
14. ПОИСК И УСТРАНЕНИЕ НЕИСПРАВНОСТЕЙ	19
15. РАБОЧИЕ ПАРАМЕТРЫ	21
16. КРАТКОЕ РУКОВОДСТВО	22
17. ЗАЩИТА ОКРУЖАЮЩЕЙ СРЕДЫ	23

МЫ ДУМАЕМ О ВАС

Благодарим вас за приобретение прибора Electrolux. Это плод многолетнего опыта и инноваций. Это интеллектуальное и стильное устройство было разработано специально для вас. Используя их, вы всегда можете быть уверены в получении отличных результатов. Добро пожаловать в мир Electrolux

Перейти на наш сайт:



Советы по использованию, брошюры, помощь в устранении неполадок, а также информация об обслуживании и ремонте: www.electrolux.com/support



Зарегистрируйте свой продукт для лучшего обслуживания: www.registerelectrolux.com





Купить аксессуары, расходные материалы и оригинальные запчасти для вашего устройства: www.electrolux.com/shop

ОБСЛУЖИВАНИЕ КЛИЕНТОВ И СЕРВИС

Всегда используйте оригинальные запасные части. Прежде чем обращаться в авторизованный сервисный центр, подготовьте следующую информацию: модель, номер продукта, серийный номер. Информацию можно найти на заводской табличке.

 Предупреждение/предостережение — информация по технике безопасности

 Общая информация и советы

 Информация об окружающей среде

Производитель оставляет за собой право вносить изменения без предварительного уведомления.

1. ИНФОРМАЦИЯ ПО БЕЗОПАСНОСТИ



Перед установкой и использованием этого устройства внимательно прочтите прилагаемое руководство по эксплуатации. Производитель не несет ответственности за травмы или ущерб, вызванные неправильной установкой или использованием продукта. Храните руководство по эксплуатации в надежном и легкодоступном месте для дальнейшего использования.

1.1 Безопасность детей и людей с ограниченными возможностями передвижения

- Прибором могут пользоваться дети старше восьми лет и лица с ограниченными физическими, сенсорными или умственными способностями, или с недостатком опыта и знаний, если они находятся под присмотром или были проинструктированы по безопасному использованию прибора и понимают связанные с этим опасности.
- Детей в возрасте от 3 до 8 лет и людей с тяжелыми формами инвалидности нельзя подпускать к прибору, если они не находятся под постоянным присмотром.
- Не подпускайте детей младше 3 лет к устройству, если они не находятся под постоянным присмотром.
- Необходимо следить за детьми, чтобы они не играли с устройством.

- Храните упаковку в недоступном для детей месте или утилизируйте ее надлежащим образом.
- Храните моющие средства в недоступном для детей месте.
- Не подпускайте детей и домашних животных к прибору, когда его дверца открыта.
- Дети не должны выполнять очистку и техническое обслуживание без надлежащего присмотра.

1.2 Общие правила безопасности

- Этот прибор предназначен только для некоммерческой стирки вещей, допускающих машинную стирку.
- Прибор предназначен для домашнего использования в закрытых помещениях.
- Прибор можно использовать в офисах, гостиничных номерах, пансионатах, гостевых домах на фермах и других подобных местах, где уровень использования не превышает среднего уровня бытового использования.
- Не изменяйте технические параметры устройства.
- Максимальный вес груза составляет 6 кг. Не превышайте максимальную загрузку программы (см. главу Программы).
- Рабочее давление воды в месте подключения должно быть в пределах от 0,5 бар (0,05 МПа) до 10 бар (1,0 МПа).
- Напольное покрытие, ковер или напольный коврик не должны загоразивать вентиляционные отверстия в основании.
- Прибор следует подсоединять к водопроводу с помощью прилагаемого нового комплекта шлангов или другого нового комплекта шлангов, предоставленного авторизованным сервисным центром.
- Старые шланги нельзя использовать повторно.
- Если шнур питания поврежден, он должен быть заменен производителем, уполномоченным сервисным центром или лицом с аналогичной квалификацией во избежание риска поражения электрическим током.
- Перед проведением технического обслуживания выключите устройство и выньте вилку шнура питания из розетки.
- Не используйте воду под давлением или пар для очистки устройства.
- Протрите устройство влажной тканью. Используйте только нейтральные моющие средства. Не используйте абразивные материалы, губки для мытья посуды, растворители или металлические предметы.

2. ИНСТРУКЦИЯ ПО БЕЗОПАСНОСТИ

2.1 Установка

-  Устройство должно быть установлено в соответствии с соответствующими национальными нормами.
- Снимите все упаковочные и транспортировочные замки, включая резиновый рукав с пластиковой прокладкой.
- Храните транспортировочные замки в надежном месте. Если в будущем машину потребуются снова транспортировать, необходимо установить замки для блокировки барабана во избежание внутренних повреждений.
- Будьте осторожны при перемещении устройства, так как оно тяжелое. Всегда используйте защитные перчатки и надевайте полную обувь.
- Следуйте инструкциям по установке, прилагаемым к устройству.
- Не устанавливайте и не используйте поврежденное устройство.
- Не устанавливайте и не используйте устройство там, где температура может упасть ниже 0°C или где оно может подвергаться воздействию погодных условий.
- Поверхность, на которую будет установлено устройство, должна быть ровной, устойчивой, устойчивой к высоким температурам и чистой.
- Обеспечьте достаточную циркуляцию воздуха между устройством и полом.
- После размещения устройства на его окончательном месте используйте спиртовой уровень, чтобы проверить, правильно ли оно выровнено. В противном случае отрегулируйте его ножки соответствующим образом.
- Не устанавливайте прибор непосредственно над сливом в полу.
- Не брызгайте водой на устройство и не подвергайте его чрезмерному воздействию влаги.
- Не устанавливайте устройство в местах, которые препятствуют полному открытию крышки устройства.
- Не ставьте под устройство закрытые емкости во избежание утечки воды. Обратитесь в авторизованный сервисный центр для получения информации о том, какие аксессуары можно использовать.

2.2 Электрическое подключение

 **ПРЕДУПРЕЖДЕНИЕ!** Опасность возгорания и поражения электрическим током.

- **ПРЕДУПРЕЖДЕНИЕ.** Устройство предназначено для одновременной установки и подключения к заземлению здания.

- Используйте только правильно установленную электрическую розетку с заземлением.
- Убедитесь, что характеристики на паспортной табличке соответствуют номиналам источника питания.
- Не используйте разветвители или удлинители.
- Будьте осторожны, чтобы не повредить вилку или шнур питания. Шнур питания можно заменить только в нашем авторизованном сервисном центре.
- Подключайте вилку к электрической розетке только после завершения установки. Убедитесь, что вилка шнура питания легкодоступна после установки прибора.
- Не прикасайтесь к шнуру питания или вилке мокрыми руками.
- При отключении устройства от сети не тяните за шнур питания. Всегда тяните за сетевую вилку.

2.3 Подключение к водопроводной сети

- Температура воды на входе не должна превышать 25°C.
- Будьте осторожны, чтобы не повредить водяные шланги.
- Перед подключением прибора к новой системе водоснабжения или к системе, которая долгое время не использовалась или ремонтировалась, или к которой подключено новое оборудование (счетчики воды и т. д.), дайте воде стечь до тех пор, пока она не чистый.
- При первом использовании прибора и сразу после него убедитесь в отсутствии видимых утечек воды.
- Если наливной шланг слишком короткий, не используйте удлинительные шланги. Обратитесь в авторизованный сервисный центр, чтобы заказать более длинный наливной шланг.
- При распаковке прибора из сливного шланга может вытекать вода. Это остатки воды после испытаний, проведенных на заводе.
- Сливной шланг можно удлинить максимум до 400 см. Чтобы заказать второй сливной шланг и удлинитель, обратитесь в авторизованный сервисный центр.
- Убедитесь, что водопроводный кран легко доступен после установки прибора.

2.4 Использование

 **ПРЕДУПРЕЖДЕНИЕ!** Опасность травм, поражения электрическим током, возгорания или повреждения устройства.

- Следуйте инструкциям по безопасности на упаковке моющего средства.
- Не размещайте легковоспламеняющиеся продукты или предметы, пропитанные легковоспламеняющимися продуктами, рядом с устройством или на нем.
- Не стирайте одежду, сильно загрязненную маслом, жиром или другими жирными веществами. Они могут повредить резиновые детали стиральной машины. Предварительно постирайте одежду вручную, прежде чем положить ее в стиральную машину.
- Убедитесь, что в белье нет металлических предметов.

2.5 Сервис

- Для ремонта устройства обратитесь в авторизованный сервисный центр. Следует использовать только оригинальные запасные части.
- Обратите внимание, что самообслуживание или непрофессиональный ремонт могут повлиять на безопасность и привести к аннулированию гарантии.
- Следующие запчасти будут доступны в течение 10 лет после выпуска модели: двигатель и щетки двигателя, трансмиссия между двигателем и барабаном, насосы, амортизаторы и пружины, стиральный барабан, крестовина барабана и соответствующие шарикоподшипники, нагреватели и нагревательные элементы, включая трубы насосов и сопутствующие компоненты, включая шланги, клапаны, фильтры и компоненты аквастопа, электронику, электронные дисплеи, реле давления, термостаты и датчики, программное обеспечение и встроенное программное обеспечение, включая программное обеспечение для сброса, двери, дверные петли и уплотнители, другие уплотнения, дверной замок в сборе, пластиковые компоненты, такие как дозаторы моющих средств. Некоторые из этих запасных частей будут доступны только в профессиональных сервисных центрах, и не все запасные части подходят для всех моделей.
- Информация об освещении в устройстве и элементах освещения, продаваемых отдельно в качестве запасных частей: Используемые элементы освещения адаптированы для работы в сложных физических условиях (температура, вибрация, влажность) в бытовых приборах или предназначены для сигнализации о рабочем состоянии устройства. Они не предназначены для других целей и не подходят для бытового освещения.

2.6 Утилизация

⚠ ПРЕДУПРЕЖДЕНИЕ! Опасность травмы или удушья.

- Отключите устройство от источника питания и перекройте подачу воды.
- Отрежьте шнур питания рядом с устройством и утилизируйте его.
- Снимите дверную защелку, чтобы ребенок или домашнее животное не закрылись в барабане.
- Утилизируйте устройство в соответствии с местными правилами утилизации отходов электрического и электронного оборудования (WEEE).

3. ОПИСАНИЕ УСТРОЙСТВА

3.1 Специальные возможности

Приобретенная вами стиральная машина отвечает всем современным требованиям по эффективной стирке с низким расходом воды, электроэнергии и моющих средств, а также уходу за тканями.

- Система **SensiCare** автоматически адаптирует продолжительность цикла к загрузке барабана, чтобы обеспечить идеальные результаты стирки в кратчайшие сроки.

3.2 Внешний вид устройства

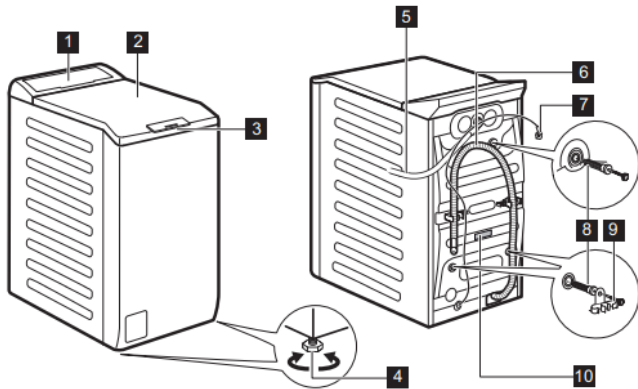

- 1 Панель управления
- 2 Крышка
- 3 Ручка крышки
- 4 Фильтр сливного насоса
- 5 Ножки для выравнивания устройства
- 6 Наливной шланг
- 7 Сливной шланг
- 8 Шнур питания
- 9 Транспортные замки
- 10 Держатель шланга
- 11 Паспортная табличка

Информация, необходимая для регистрации продукта

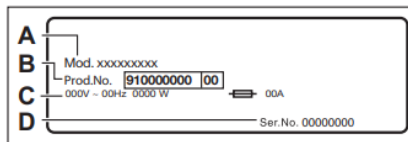

На паспортной табличке указано название модели (A), номер изделия (B), номинальная мощность (C) и серийный номер (D).

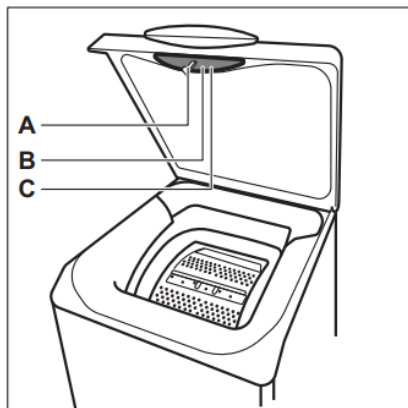

Информационная этикетка содержит название модели (A), номер продукта (B) и серийный номер (C).

4. ТЕХНИЧЕСКИЕ ХАРАКТЕРИСТИКИ

Размер	Ширина/высота/общая глубина	39,7 см / 90,8 см / 59,9 см
Электрическое подключение	Напряжение Общая мощность Предохранитель Частота	230 В 2200 Вт 10 А 50 Гц
Уровень защиты от проникновения твердых частиц и влаги, обеспечиваемый защитным кожухом, за исключением случаев, когда низковольтное оборудование не защищено от влаги.		IPX4
Давление поступающей воды	Минимум Максимум	0,5 бар (0,05 МПа) 10 бар (1,0 МПа)
Подача воды ¹⁾		Холодная вода
Максимальная загрузка	Хлопок	6 кг
Скорость отжима	Максимальная скорость отжима	1151 об/мин

¹⁾ Подсоедините шланг подачи воды к резьбовому клапану 3/4 дюйма.

5. УСТАНОВКА

⚠ ПРЕДУПРЕЖДЕНИЕ! См. раздел безопасности.

5.1 Распаковка и размещение

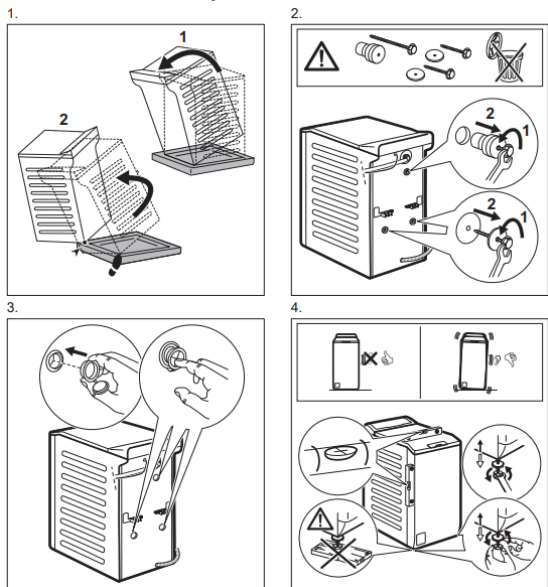

i Рекомендуется сохранить упаковку и транспортировочные замки для дальнейшего использования.

Отрегулируйте устройство надлежащим образом, чтобы предотвратить вибрацию, шум и движение устройства во время работы.

⚠ ПРЕДУПРЕЖДЕНИЕ! Не кладите куски картона, дерева или других материалов под ножки прибора, чтобы выровнять его.

5.2 Наливной шланг

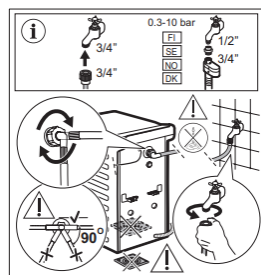

Аксессуары, входящие в комплект поставки устройства, могут различаться в зависимости от его модели.

i Убедитесь, что шланги не повреждены и нет утечек из фитингов. Если наливной шланг слишком короткий, не используйте удлинительные шланги. Для заказа запасного заливного шланга обратитесь в сервисный центр.

5.3 Слив воды

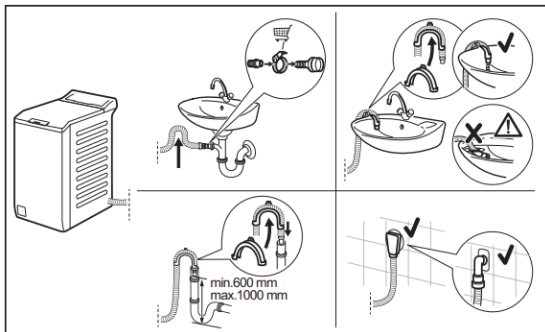

Конец сливного шланга должен находиться на высоте не менее 600 мм и не более 1000 мм от поверхности пола. Сливной шланг можно удлинить максимум до 4000 мм. Для получения информации о других сливных и удлинительных шлангах обратитесь в авторизованный сервисный центр.

5.4 Подключение к электрической сети

После завершения установки можно подключить шнур питания к электрической розетке. Требуемая номинальная мощность указана на паспортной табличке и в разделе «Технические данные». Убедитесь, что они совместимы с параметрами сетевого питания. Убедитесь, что бытовая установка способна выдержать максимальную требуемую нагрузку, также принимая во внимание использование других бытовых приборов.

Подключите устройство к заземленной розетке.

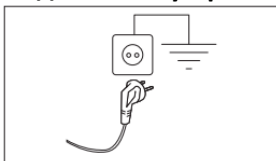

После установки устройства шнур питания должен быть легко доступен. Если установка прибора требует электромонтажных работ, обратитесь в авторизованный сервисный центр. Производитель не несет никакой ответственности за ущерб, вызванный несоблюдением приведенных выше рекомендаций по технике безопасности.

6. ПАНЕЛЬ УПРАВЛЕНИЯ

6.1 Описание панели управления

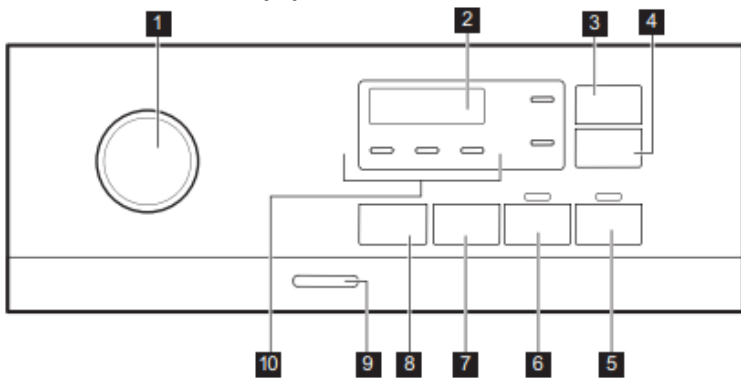

- 1 Ручка выбора программы
- 2 Дисплей
- 3 Сенсорная кнопка Уменьшение времени
- 4 Сенсорная кнопка Отсрочка старта
- 5 Сенсорная кнопка Старт/Пауза
- 6 Сенсорная кнопка Предварительная стирка
- 7 Сенсорная кнопка опции уменьшения скорости вращения
- 8 Сенсорная кнопка Температура
- 9 Кнопка Включения/Выключения
- 10 Индикаторы:
 - Дополнительное полоскание
 - Тихий режим
 - Стоп с водой

6.2 Дисплей

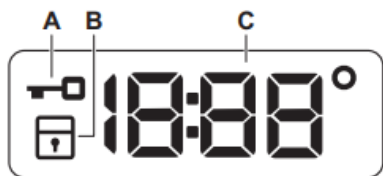

Индикатор блокировки крышки .

Индикатор блокировки запуска .

Цифровой индикатор может показывать:

- Продолжительность программы (например .
- Время отсрочки старта (например .
- Конец цикла (.
- Код предупреждения (например .
- Температура (.
- Скорость отжима (, индикатор отсутствия отжима .

7. РУЧКА И КНОПКИ

7.1 Введение

i Опции/функции доступны не для всех программ стирки. Проверьте совместимость опций/функций с программами стирки в «Таблице программ». Одна опция/функция может исключать другую. В этом случае устройство не позволит вам одновременно выбрать несовместимые опции/функции.

7.2 Сокращение времени (Skrócenie czasu)

Эта опция позволяет сократить продолжительность программы. Используйте его для белья, которое обычно слабо загрязнено или требует освежения. Коснитесь кнопки один раз, чтобы сократить продолжительность. Если загрузка небольшая, дважды коснитесь кнопки, чтобы установить очень быструю программу. При каждом касании кнопки на дисплее будет отображаться новая продолжительность программы. Загорится соответствующий индикатор. Эта опция доступна не во всех программах. Дополнительную информацию см. в таблице «Совместимость программных опций» в главе «Программы».

7.3 Отложенный старт (Opóźniony start)

Эта опция позволяет запустить программу позже, в более удобное время.

Коснитесь кнопки, чтобы установить желаемое время задержки. Значение времени увеличивается с шагом от 1 часа до 1 часа. до 20 часов

При касании кнопки Старт/Пауза ▷|| на дисплее появится соответствующий индикатор, выбранное время задержки и прибор начнет обратный отсчет. Крышка заблокируется.

7.4 Старт/Пауза ▷|| (Start/Pauza)

Коснитесь кнопки Старт/Пауза ▷||, чтобы запустить прибор, активировать режим паузы или прервать программу.

7.5 Предварительная стирка (Pranie wstępne)

Эта опция позволяет добавить в программу стирки фазу предварительной стирки.

Загорится соответствующий индикатор.

- Эта опция позволяет добавить фазу предварительной стирки перед фазой стирки. Этот режим рекомендуется для сильнозагрязненного белья, особенно содержащего песок, пыль, грязь или другие твердые частицы.

i Эта опция может увеличить продолжительность программы.

7.6 Обороты (Obroty)

После установки программы машина автоматически устанавливает максимально допустимую скорость отжима (кроме джинсовой ткани).

Нажмите эту кнопку, чтобы установить дополнительные параметры вращения:

- **Уменьшенная скорость вращения.**

На дисплее отображаются только скорости отжима, доступные для заданной программы.

- **Нет вращения.**

На дисплее появится — — —. Выбор этой опции отключает все фазы отжима. Машина выполняет только фазу слива выбранной программы стирки. Выберите этот режим для стирки очень деликатных тканей. В некоторых программах стирки машина использует больше воды на этапе полоскания.

- **Стоп с водой** □.

Загорится соответствующий индикатор. Окончательный отжим не производится. Машина не сливает воду, оставшуюся после последнего полоскания, чтобы на белье не образовывались складки. По окончании программы стирки в барабане останется вода. Крышка останется запертой, а барабан будет регулярно вращаться, чтобы уменьшить сминание. Воду необходимо выкачать, чтобы открыть крышку. Когда вы нажимаете кнопку Старт/Пауза ▷||, машина выполняет фазу отжима и сливает воду.

- **Тихий режим** □↓.

Загорится соответствующий индикатор. Промежуточные фазы отжима и заключительная фаза приостанавливаются, и программа завершается с водой в баке. Это уменьшает сминание. Крышка останется запертой. Барабан регулярно вращается, чтобы уменьшить сминание. Воду необходимо выкачать, чтобы открыть крышку. Программа очень тихая, ее можно запускать ночью, когда действуют более дешевые тарифы на электроэнергию. В некоторых программах полоскания используется больше воды. При касании кнопки Старт/Пауза ▷|| прибор только сливает воду.

i Машина автоматически сливает воду примерно через 18 часов.

7.7 Температура (Temp.)

При выборе программы стирки машина автоматически предлагает температуру по умолчанию. Касайтесь кнопки до тех пор, пока на дисплее не появится желаемое значение температуры.

Когда на дисплее отображается индикатор – °, прибор не нагревает воду.

7.8 Включение/Выключение (Wł./Wył.)

Нажатие и удерживание этой кнопки в течение нескольких секунд включает или выключает устройство. При включении и выключении устройства издаются два разных звука. В некоторых случаях функция ожидания автоматически выключает устройство через несколько минут для экономии энергии. Затем снова включите устройство.

8. ПРОГРАММЫ

8.1 Таблица программ

Программа температура по умолчанию Диапазон температур	Эталонная скорость отжима Диапазон скорости отжима	Максимальная загрузка	Описание программы (тип загрузки и степень загрязненности белья)
Есо 40-60 40°C ¹⁾	1200 об/мин (1200-400 об/мин)	6 кг	Белые и цветостойкие хлопчатобумажные ткани. Обычно загрязнены. Продолжительность программы увеличивается, а потребление энергии снижается, при этом обеспечивая хорошие результаты стирки.
Хлопок 40°C (Bawełna) 90°C - холодная стирка	1200 об/мин (1200-400 об/мин)	6 кг	Белые и цветные хлопчатобумажные ткани. Средние, сильно и слабозагрязненные.
Синтетика 40°C (Syntetyki) 60°C - холодная стирка	1200 об/мин (1200-400 об/мин)	3 кг	Синтетика или смешанные ткани. Обычно загрязнены.
Тонкие ткани 30°C (Delikatne) 40°C - холодная стирка	1200 об/мин (1200-400 об/мин)	2 кг	Деликатные ткани, такие как акрил, вискоза и смешанные ткани, требующие бережной стирки. От средней до легкой степени загрязнения.
 Быстрая 14 мин (Szybki 14 min) 30°C	800 об/мин (800-400 об/мин)	1,5 кг	Синтетические и смешанные ткани. Очень слабо загрязнены и требуют освежения.
Отжим/Слив (Wirowanie/ Odpompowanie)	1200 об/мин (1200-400 об/мин)	6 кг	Все ткани, кроме шерсти и очень деликатных тканей. Отжимает белье и сливает воду из барабана.
Полоскание (Płukanie)	1200 об/мин (1200-400 об/мин)	6 кг	Все ткани, кроме шерсти и очень деликатных тканей. Программа для полоскания и отжима белья. Скорость отжима по умолчанию используется в программах для хлопка. Уменьшите скорость отжима в зависимости от типа белья. Установите параметр «Дополнительное полоскание», чтобы при необходимости добавить полоскания. При низкой скорости отжима машина выполняет бережное полоскание и короткий цикл отжима.
Противоаллергический  (Antyalergiczny) 60°C	1200 об/мин (1200-400 об/мин)	6 кг	Белые хлопчатобумажные изделия. Программа удаляет микроорганизмы благодаря фазе промывки, при которой температура поддерживается выше 60°C в течение нескольких минут. Это удаляет микробы, бактерии, микроорганизмы и твердые частицы.

Программа температура по умолчанию Диапазон температур	Эталонная скорость отжима Диапазон скорости отжима	Максимальная загрузка	Описание программы (тип загрузки и степень загрязненности белья)
			Дополнительный этап полоскания обеспечивает эффективное удаление остатков моющих средств, а также пыльцы и аллергенов. Это делает стирку более эффективной.
Детская одежда 40°C (Ubrania dziecięce) 40°C - холодная стирка	1200 об/мин (1200-400 об/мин)	1 кг	Нежный цикл, предназначенный для детской одежды. Высокий уровень воды и мягкое движение барабана во время стирки защищают цвета и волокна тканей.
Шелк  (Jedwab) 30°C	800 об/мин (800-400 об/мин)	1 кг	Специальная программа для стирки шелковых тканей и смешанных синтетических тканей.
 Шерсть 40°C (Wełna) 40°C - холодная стирка	1200 об/мин (1200-400 об/мин)	1 кг	Шерсть и другие ткани, допускающие ручную стирку, со знаком «Ручная стирка», пригодные для машинной стирки. ²⁾
Спорт 30°C (Sport) 40°C - холодная стирка	1200 об/мин (1200-400 об/мин)	2,5 кг	Спортивная одежда из различных тканей. Слегка загрязненные вещи или вещи, которые необходимо освежить.
Верхняя одежда 30°C  (Outdoor) 40°C - холодная стирка	1200 об/мин (1200-400 об/мин)	2 кг ³⁾ 1 кг ⁴⁾	<p> Не используйте кондиционер для белья и убедитесь, что в дозаторе моющего средства не осталось жидкости.</p> <p>Синтетическая спортивная одежда. Программа для бережной стирки современной спортивной и верхней одежды, подходит также для занятий гимнастикой, велоспортом, бегом трусцой и т. д. Рекомендуемая загрузка 2 кг. Водонепроницаемые, непромокаемые и дышащие ткани с гидрофобными свойствами. Программа также может быть использована для регенерации водонепроницаемых и дышащих тканей, особенно с гидрофобным покрытием. Чтобы восстановить свойства водонепроницаемых и дышащих тканей, следуйте приведенным ниже рекомендациям:</p> <ul style="list-style-type: none"> • Насыпьте стиральный порошок в отсек . • Налейте специальное регенерирующее средство для непромокаемых тканей в отсек для кондиционера . • Снизьте нагрузку до 1 кг. <p> Чтобы еще больше улучшить водоотталкивающие свойства одежды, сушите ее в сушильном барабане в программе «Вне помещения» (если она доступна и разрешена в инструкциях на этикетке по уходу).</p>
Деним 30°C (Denim) 40°C - холодная стирка	800 об/мин (1200 - 400)	3 кг	Специальная программа для джинсовой одежды с деликатной фазой стирки для предотвращения выцветания и обесцвечивания. Меньшая нагрузка обеспечит лучшую защиту.

¹⁾ В соответствии с Регламентом Комиссии ЕС 2019/2023, эта программа стирки при 40°C позволяет стирать вместе в одном цикле хлопчатобумажные вещи средней степени загрязнения, которые необходимо стирать при 40°C или 60°C.

i Информацию о температуре стирки, продолжительности программы и других параметрах см. в главе «Рабочие параметры». Наиболее эффективными с точки зрения энергопотребления программами, как правило, являются те, которые стирают при более низкой температуре и работают дольше.

²⁾ Во время этого цикла барабан вращается медленно, обеспечивая бережную стирку. Может показаться, что барабан не вращается или вращается неправильно, но для этой программы — это нормально.

³⁾ Программа стирки.

⁴⁾ Программа стирки и этап пропитки.

Совместимость опций программы

Программа	Опции	Обороты	---				Предварительная стирка	Отсрочка старта	Сокращение времени
Есо 40-60		•	•	•		•	•	•	•
Хлопок		•	•	•	•	•	•	•	•
Синтетика		•	•	•	•	•	•	•	•
Тонкие ткани		•	•	•	•	•		•	
Быстрая 14 мин		•	•	•				•	
Полоскание		•	•	•		•		•	
Отжим/Слив		•	•					•	
Противоаллергический		•	•	•		•	•	•	
Детская одежда		•	•	•	•	•	•	•	
Шелк		•	•					•	
Шерсть		•	•	•				•	
Спорт		•	•	•		•	•	•	
Верхняя одежда		•	•	•		•		•	
Деним		•	•	•	•	•		•	

Подходящие моющие средства для программ стирки

Программа	Универсальный стиральный порошок ¹⁾	Универсальная жидкость	Жидкость для цветных тканей	Для деликатных тканей и шерсти	Специальный
Есо 40-60	+	+	+	-	-
Хлопок	+	+	+	-	-
Синтетика	+	+	+	-	-
Тонкие ткани	-	-	-	+	+
Быстрая 14 мин	-	+	+	-	-
Полоскание	+	+	-	-	+
Отжим/Слив	-	+	+	-	+
Противоаллергический	-	-	-	-	+
Детская одежда	-	-	-	-	+
Шелк	-	-	-	+	+
Шерсть	-	-	-	+	+
Спорт	-	+	+	-	+
Верхняя одежда	-	-	-	+	+
Деним	-	-	+	+	+

¹⁾ При температуре выше 60°C рекомендуется использовать стиральный порошок.

+ = рекомендуется

- = Не рекомендуется

8.2 Уход за шерстью Woolmark – Синий



Компания Woolmark одобрила цикл стирки шерсти этой машины как подходящий для стирки шерстяных изделий с этикеткой для ручной стирки при условии, что изделия стираются в соответствии с инструкциями на этикетке изделия и инструкциями производителя стиральной машины. M1145
Во многих странах символ Woolmark является сертифицированным товарным знаком.

9. НАСТРОЙКИ

9.1 Звуковые сигналы

Устройство издает различные звуковые сигналы в следующих случаях:

- Включение устройства (специальный короткий сигнал).
- Выключение устройства (специальный короткий сигнал).
- Прикосновение к кнопке (щелчок).
- Неправильный выбор (3 коротких сигнала).
- Программа завершена (последовательность звуков около 1 минуты).
- Неисправность устройства (последовательность коротких сигналов длительностью около 5 минут).

Чтобы **включить/выключить** звуковые сигналы, установленные для программы, одновременно коснитесь кнопок «Сокращение времени» и «Отсрочка старта» и удерживайте их в течение примерно 2 секунд. На дисплее появится Вкл./Выкл.

 Когда звуковые сигналы отключены, звуковые сигналы будут по-прежнему издаваться в случае неисправности устройства.

9.2 Блокировка запуска

Этот параметр предотвращает вмешательство детей в панель управления.

- Чтобы **активировать/деактивировать** эту опцию, нажмите и удерживайте кнопку Отжим, пока дисплей **не включится/выключится** .

При выключении устройство запомнит выбор этой опции.

Функция блокировки включения недоступна в течение нескольких секунд после включения устройства.

9.3 Постоянное дополнительное полоскание

Эта опция позволяет постоянно добавлять один цикл полоскания при установке новой программы.

- Чтобы **активировать/деактивировать** эту опцию, нажмите и удерживайте кнопку Предварительная стирка, пока дисплей **не включится/выключится** .

10. ПЕРЕД ПЕРВЫМ ИСПОЛЬЗОВАНИЕМ

1. Убедитесь в наличии подключения к сети и в том, что водопроводный кран открыт.
2. Добавьте небольшое количество моющего средства в отсек для моющих средств, помеченный .
3. Установите и запустите программу стирки хлопка с самой высокой температурой без белья в барабане. Это удалит любую возможную грязь из барабана и бака.

11. ЕЖЕДНЕВНОЕ ИСПОЛЬЗОВАНИЕ

 **ПРЕДУПРЕЖДЕНИЕ!** См. раздел безопасности.

11.1 Включение устройства

1. Вставьте шнур питания в электрическую розетку.
2. Откройте водопроводный кран.
3. Нажмите кнопку включения/выключения, чтобы включить устройство. Раздастся короткий звуковой сигнал.

11.2 Загрузка белья

1. Откройте крышку устройства.
2. Нажмите кнопку **A**.

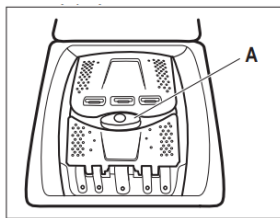

Барабан откроется автоматически.

3. Загрузите белье в барабан (по одному).

4. Встряхивайте предметы перед тем, как положить их в машину. Не загружайте в барабан слишком много белья.

5. Закройте барабан и крышку.

⚠ ВНИМАНИЕ! Прежде чем закрыть крышку машины, убедитесь, что барабан правильно закрыт.

11.3 Отсеки для моющих средств. Использование моющих средств и добавок

1. Отмерьте подходящие моющие средства и кондиционер для белья.

2. Поместите моющее средство и кондиционер для белья в соответствующие отсеки.

i Всегда следуйте инструкциям на упаковке продукта и не превышайте отмеченный максимальный уровень. Это количество гарантирует наилучшие результаты стирки.

i Используемое жидкое моющее средство следует наливать в специальную дозирующую емкость (поставляется производителем моющего средства). Затем поместите контейнер поверх белья в барабане стиральной машины.

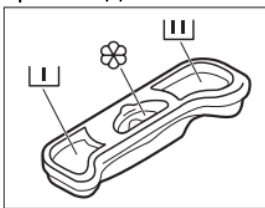

I - Отсек для моющих средств для этапа предварительной стирки.

II - Отсек для моющих средств на этапе стирки.

⊗ - Отсек для жидких добавок (кондиционер, крахмал). Отметка M – это максимальный уровень жидких добавок.

11.4 Настройка программы

1. Поверните ручку выбора программ на желаемую программу стирки. Индикатор кнопки Старт/Пауза начнет мигать. Приблизительная продолжительность программы появится на дисплее.

2. Чтобы изменить температуру и/или скорость отжима, коснитесь соответствующих кнопок.

3. При необходимости вы можете выбрать один или несколько вариантов, коснувшись соответствующих кнопок.

i Если выбор невозможен, прозвучит звуковой сигнал.

11.5 Запуск программы

Коснитесь кнопки Старт/Пауза ▷||, чтобы запустить программу. Программа не может быть запущена, если индикатор кнопки не горит и не мигает (например, селектор программ находится в неправильном положении).

Соответствующий индикатор перестанет мигать и останется включенным. Программа запустится, и крышка будет заблокирована. На дисплее появится индикатор ◀□.

i Когда машина наполняется водой, сливной насос может включиться на короткое время.

11.6 Запуск программы с задержкой

1. Нажимайте кнопку «Отсрочка старта», пока на дисплее не появится желаемое время задержки программы. Загорится соответствующий индикатор.

2. Коснитесь кнопки Старт/Пауза ▷||. Крышка устройства заблокируется, и начнется отсчет времени. На дисплее появится индикатор ◀□. Когда обратный отсчет закончится, программа запустится автоматически.

Отмена отсрочки старта после начала обратного отсчета

Чтобы отменить отсрочку старта:



1. Коснитесь кнопки Старт/Пауза ▷||, чтобы приостановить работу машины. Соответствующий индикатор будет мигать.

2. Несколько раз коснитесь кнопки «Отсрочка старта», пока на дисплее не появится □.

3. Коснитесь кнопки Старт/Пауза  еще раз, чтобы немедленно запустить программу.

Изменение отсрочки старта программы после начала обратного отсчета

Чтобы изменить отсрочку запуска программы:

1. Коснитесь кнопки Старт/Пауза , чтобы приостановить работу машины. Соответствующий индикатор будет мигать.
2. Несколько раз коснитесь кнопки «Отсрочка старта», пока на дисплее не появится желаемое время задержки программы.
3. Коснитесь кнопки Старт/Пауза  еще раз, чтобы запустить новый таймер.

11.7 Обнаружение нагрузки системы SensiCare



После нажатия кнопки Старт/Пауза :

1. Система **SensiCare** начнет определять вес загрузки для расчета фактической продолжительности программы. Во время этой операции мигают две точки, разделяющие часы и минуты.
2. Примерно через 15-20 минут отобразится новая продолжительность цикла. Машина автоматически адаптирует продолжительность программы к размеру загрузки, чтобы обеспечить идеальные результаты стирки в кратчайшие сроки.

 Опция «Система SensiCare» доступна не для всех программ, таких как: Шерсть и программы короткого цикла.

11.8 Прерывание программы и изменение опций

Только **некоторые параметры** могут быть изменены во время работы программы:

1. Коснитесь кнопки Старт/Пауза . Соответствующий индикатор будет мигать.
2. Изменить параметры. Информация на дисплее изменится соответствующим образом.
3. Еще раз коснитесь кнопки Старт/Пауза . Программа стирки продолжится.

11.9 Отмена программы во время ее выполнения

1. Нажмите кнопку включения/выключения, чтобы отменить программу и выключить прибор.
2. Нажмите кнопку включения/выключения, чтобы снова включить устройство.

Если система SensiCare завершила работу и начала наполняться водой, новая программа запустится **без повторения фазы системы SensiCare**. Вода и моющее средство не будут откачиваться, поэтому они не будут потрачены впустую. Возможен и другой способ отмены программы:

1. Поверните ручку выбора программ в положение «Сброс» ●.
2. Подождите 1 секунду. На дисплее отображается индикация . Теперь вы можете установить новую программу стирки.

11.10 Конец программы

По окончании программы устройство автоматически выключится. Вы услышите звуковой сигнал (если включен). На дисплее появится индикация .

Индикатор кнопки Старт/Пауза  гаснет.

Крышка разблокируется, и индикатор  погаснет.

1. Нажмите кнопку включения/выключения, чтобы выключить устройство.



Через пять минут после окончания программы функция энергосбережения автоматически выключит прибор.

 После перезагрузки устройства на дисплее будет показано, что предыдущая программа завершена. Выберите новую программу с помощью ручки выбора программ.

2. Выньте белье из барабана.
3. Убедитесь, что барабан пуст.
4. Оставьте крышку и дозатор моющих средств слегка приоткрытыми, чтобы предотвратить образование плесени и неприятных запахов.
5. Закройте водопроводный кран.

11.11 Слив воды в конце цикла

Если вы выбрали программу или опцию, которая не сливает воду после последнего полоскания, программа завершается, но:



- Отображается область времени , а на дисплее отображается индикатор блокировки крышки .
- Барабан регулярно вращается, чтобы предотвратить образование складок на белье.
- Крышка останется заблокированной.

• Чтобы открыть крышку, необходимо выкачать воду.

1. При необходимости нажмите кнопку Отжим, чтобы уменьшить скорость отжима, предложенную машиной.

2. Нажмите кнопку Старт/Пауза:

• Если выбран параметр Стоп с водой , машина сливает воду и отжимает.

• Если выбран Тихий режим , машина только сливает воду. Индикаторы «Стоп с водой»  и «Тихий режим»  погаснут.

3. По окончании программы, когда индикатор блокировки крышки погаснет , крышку можно открыть.

4. Нажмите и удерживайте кнопку включения/выключения в течение нескольких секунд, чтобы выключить устройство.

11.12 Режим ожидания

Функция спящего режима автоматически выключает устройство для снижения энергопотребления, когда:

• Устройство не использовалось в течение 5 минут. Нажмите кнопку включения/выключения, чтобы снова включить устройство.

• Через 5 минут после окончания программы стирки. Нажмите кнопку включения/выключения, чтобы снова включить устройство. Конец последней программы появится на дисплее. Выберите новую программу с помощью ручки выбора программ. После поворота ручки в положение «Сброс»  устройство автоматически выключится через 30 секунд.

 При выборе программы или опции стирки, которая заканчивается, когда в барабане остается вода, функция ожидания не выключает машину, чтобы напомнить пользователю о необходимости слить воду.

12. СОВЕТЫ И ХИТРОСТИ

 **ПРЕДУПРЕЖДЕНИЕ!** См. раздел безопасности.

12.1 Загрузка белья

• Рассортируйте белье: белое, цветное, синтетическое, тонкое и шерстяное.

• Следуйте инструкциям на этикетках белья.

• Не стирайте вместе белое и цветное белье.

• Некоторые цветные вещи могут красить при первой стирке. Сначала рекомендуется стирать их отдельно несколько раз.

• Выворачивайте многослойные ткани, шерсть и изделия с принтами наизнанку.

• Удаляйте трудновыводимые пятна.

• Удаляйте стойкие пятна специальным моющим средством.

• Будьте осторожны при обращении с занавесками. Отсоедините зажимы/крючки и поместите шторы в мешок для стирки или наволочку.

• Небольшое количество белья может вызвать дисбаланс во время отжима и вызвать чрезмерную вибрацию. В этом случае:

а. прервите программу и откройте дверцу (см. главу «Ежедневное использование»);

б. распределите белье вручную так, чтобы вещи были равномерно распределены в барабане;

в. нажмите кнопку Старт/Пауза. Возобновится фаза вращения.

• Застегните наволочки и кнопки, а также молнии. Закрепите или завяжите ремни, завязки, шнурки, ленты и другие незакрепленные предметы.

• Не стирайте рваные ткани или ткани с необработанными краями. Мелкие и/или деликатные вещи (например, бюстгалтеры на косточках, ремни, колготки, кружева, ленты и т. д.) следует стирать в мешке для стирки.



- Опустошайте карманы и расправляйте вещи.

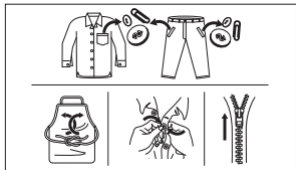

12.2 Стойкие пятна

Воды и моющего средства недостаточно для удаления некоторых пятен. Мы рекомендуем удалять такие пятна перед загрузкой белья в машину. Есть специальные пятновыводители. Используйте специальный пятновыводитель, подходящий для типа пятна и ткани.

12.3 Тип и количество моющего средства

Выбор моющего средства и использование нужного количества моющего средства не только влияет на эффективность стирки, но также предотвращает отходы и помогает защитить окружающую среду:

- Используйте только моющие средства и другие средства, предназначенные для автоматических стиральных машин. В соответствии с общими правилами следует использовать:
 - стиральные порошки для всех видов тканей, кроме деликатных; стиральные порошки, содержащие отбеливатель, для белых тканей и дезинфекции белья;
 - жидкие моющие средства, предпочтительно для низкотемпературной стирки (максимум 60°C), для всех типов тканей или специальные только для шерстяных изделий.
- Выбор типа и количества моющего средства зависит от: типа ткани (деликатные ткани, шерсть, хлопок и т. д.), цвета одежды, размера загрузки, степени загрязнения, температуры стирки и степени жесткости используемой воды.
- Следуйте инструкциям на упаковке моющих и других средств и не превышайте отмеченный максимальный уровень (**MAX**).
- Не смешивайте моющие средства разных типов.
- Используйте меньше моющего средства, если:
 - стирается меньше вещей,
 - белье слабо загрязнено,
 - при стирке образуется большое количество пены.
- При использовании таблеток или капсул с моющим средством всегда кладите их в барабан, а не в дозатор моющего средства.

Использование неподходящего моющего средства может привести к:

- неудовлетворительные результаты стирки;
- усадка белья;
- эффект скользкости белья;
- образование плесени в устройстве.

Использование слишком большого количества моющего средства может вызвать:

- чрезмерное пенообразование;
- ухудшение моющего эффекта;
- неудовлетворительный ополаскивающий эффект;
- неблагоприятное воздействие на окружающую среду.

12.4 Советы по экологии

Для экономии воды и электроэнергии и, таким образом, для защиты окружающей среды соблюдайте следующие рекомендации:

- Ткани обычной степени загрязнения можно стирать без предварительной стирки. Это экономит моющее средство, воду и время, а также защищает окружающую среду.
- Загрузка максимального количества белья, рекомендованного для программы, помогает сократить потребление воды и энергии.
- Пятна и грязь можно удалить с небольших участков с помощью соответствующей обработки. Затем вы можете запустить цикл стирки с более низкой температурой.
- Чтобы использовать правильное количество моющего средства, следуйте рекомендациям производителя моющего средства и проверьте жесткость водопроводной воды.

- Перед сушкой белья в сушильной машине установите максимальную скорость отжима для выбранной программы стирки. Это сэкономит электроэнергию при сушке.

12.5 Жесткость воды

Если вода в вашем районе жесткая или умеренно жесткая, рекомендуется использовать умягчитель воды, предназначенный для стиральных машин. Если вода мягкая, нет необходимости использовать смягчитель воды. Для получения информации о жесткости воды обратитесь в местную компанию по водоснабжению. Используйте правильное количество смягчителя воды. Следуйте инструкциям на упаковке продукта.

13. ТЕХНИЧЕСКОЕ ОБСЛУЖИВАНИЕ И ОЧИСТКА

 **ПРЕДУПРЕЖДЕНИЕ!** См. раздел безопасности.

 Пожалуйста, внимательно прочтите информацию в этой главе, чтобы обеспечить наилучшее техническое обслуживание и уход за вашим прибором.

13.1 График периодической уборки

Периодическая очистка помогает продлить срок службы устройства.

В конце каждого цикла оставляйте дверцу и дозатор моющих средств слегка приоткрытыми, чтобы обеспечить циркуляцию воздуха и испарение влаги внутри прибора, чтобы предотвратить рост плесени и появление неприятных запахов. Если устройство не будет использоваться в течение длительного времени: закройте водопроводный кран и отключите устройство от источника питания.

Рекомендуемый график периодической уборки:

Удаление накипи	Дважды в год
Поддерживающая стирка	Раз в месяц
Очистка прокладки крышки	Каждые два месяца
Очистка барабана	Каждые два месяца
Очистка дозатора моющих средств	Каждые два месяца
Очистка фильтра сливного насоса	Дважды в год
Очистка наливного шланга и фильтра в клапане.	Дважды в год

Ниже описано, как чистить отдельные компоненты.

13.2 Удаление посторонних предметов

 Опорожните карманы и завяжите все незакрепленные предметы перед запуском цикла. См. «Загрузка белья» в разделе «Советы и хитрости».

Удалите любые посторонние предметы (например, металлические зажимы, пуговицы, монеты и т. д.), которые могут находиться в фильтрах и барабане. См. разделы «Чистка бочки», «Чистка сливного насоса» и «Чистка наливного шланга и фильтра в клапане». При необходимости обратитесь в авторизованный сервисный центр.

13.3 Очистка корпуса

Очищайте устройство только теплой водой с мягким мылом. Тщательно высушите все поверхности. Не используйте губки для мытья посуды или любые абразивные материалы.

 **ВНИМАНИЕ!** Не используйте спирт, растворители или химические продукты.

 **ВНИМАНИЕ!** Не очищайте металлические поверхности хлорсодержащими моющими средствами.

13.4 Удаление накипи

 Если жесткость воды в вашем регионе высокая или умеренная, рекомендуется использовать средство для удаления накипи для стиральных машин.

Регулярно проверяйте барабан на образование накипи. Даже обычные моющие средства содержат смягчители воды, но рекомендуется периодически запускать цикл с пустым барабаном и средством для удаления накипи.

 Всегда следуйте инструкциям на упаковке продукта.

13.5 Поддерживающая стирка

Частое и продолжительное использование низкотемпературных программ может привести к скоплению моющего средства, остатков ворса и росту бактерий внутри барабана и бака. Это может привести к неприятному запаху и

плесени. Для удаления отложений и очистки внутренних частей прибора необходимо регулярно (не реже одного раза в месяц) проводить поддерживающую промывку.

i См. раздел «Очистка барабана».

13.6 Очистка барабана

Регулярно проверяйте барабан, чтобы предотвратить образование ржавчины. Очистите барабан специальным очистителем для нержавеющей стали.

i Всегда следуйте инструкциям на упаковке продукта.

Для тщательной очистки:

- Удалите все белье из барабана.
- Запустите программу Хлопок с самой высокой температурой. Добавьте небольшое количество моющего средства в пустой барабан, чтобы смыть оставшуюся грязь.

13.7 Уплотнительная прокладка крышки

Регулярно проверяйте уплотнение и удаляйте посторонние предметы из внутренней части уплотнения. При необходимости очистите его кремовым чистящим средством на основе аммиака, стараясь не поцарапать поверхность.

i Всегда следуйте инструкциям на упаковке продукта.

13.8 Очистка дозатора моющих средств

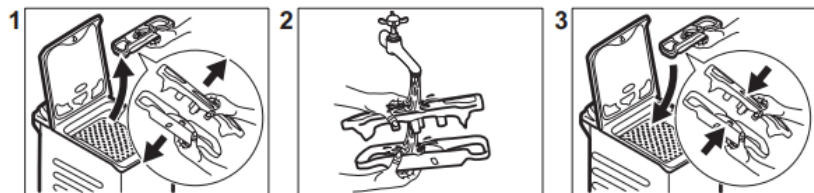

13.9 Очистка сливного фильтра

Регулярно проверяйте фильтр сливного насоса и держите его в чистоте.

Очистите сливной насос, если:

- Машина не сливает воду.
- Барабан не вращается.
- Машина издает необычные звуки из-за заблокированного сливного насоса.
- На дисплее появляется код тревоги E20.

! ПРЕДУПРЕЖДЕНИЕ!

- Выньте вилку из розетки.
- Не снимайте фильтр во время работы устройства.
- Не очищайте сливной насос, если вода в машине горячая. Подождите, пока вода не остынет.

Неплохо иметь поблизости тряпку, чтобы вытирать воду, которая вытекает, когда вы отвинчиваете фильтр.

Очистите насос следующим образом:

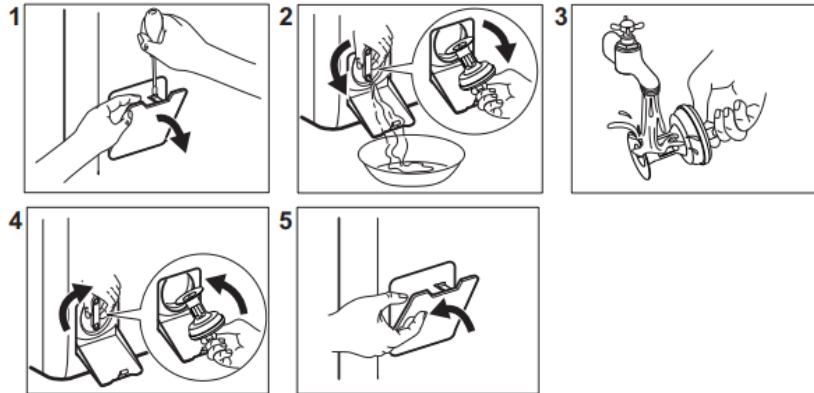

13.10 Очистка наливного шланга и фильтра в клапане

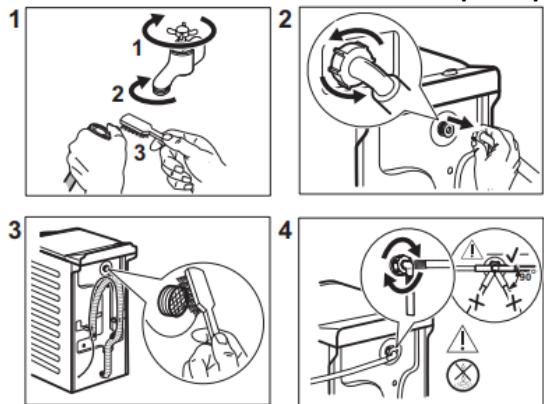

13.11 Аварийный слив воды

Если машина не сливает воду, выполните ту же процедуру, что описана в главе «Очистка сливного насоса». При необходимости очистите насос.

13.12 Меры предосторожности в мороз

Если прибор установлен в месте, где температура может достигать или опускаться ниже 0°C, слейте оставшуюся воду из наливного шланга и сливного насоса.

1. Отсоедините шнур питания от электрической розетки.
2. Закройте водопроводный кран.
3. Вставьте два конца наливного шланга в бак и дайте воде вытечь из шланга.
4. Очистите сливной насос. Перейти к процедуре аварийного слива.
5. Когда дренажный насос опустеет, подсоедините наливной шланг.

⚠ ПРЕДУПРЕЖДЕНИЕ! Перед перезапуском устройства убедитесь, что температура выше 0°C. Производитель не несет ответственности за повреждения, вызванные низкими температурами.

14. ПОИСК И УСТРАНЕНИЕ НЕИСПРАВНОСТЕЙ

⚠ ПРЕДУПРЕЖДЕНИЕ! См. раздел безопасности.

14.1 Коды аварийных сигналов и возможные неисправности

Устройство не запускается или перестает работать во время работы. Сначала попытайтесь найти решение проблемы (см. таблицы).

⚠ ПРЕДУПРЕЖДЕНИЕ! Выключите устройство перед выполнением любых операций.

При некоторых неисправностях на дисплее появляется код аварии, а кнопка **Старт/Пауза** может постоянно мигать:

Проблема	Возможное решение
E 10 Машина неправильно наполняется водой.	<ul style="list-style-type: none">• Убедитесь, что водопроводный кран открыт.• Убедитесь, что давление воды не слишком низкое. Обратитесь в местную компанию по водоснабжению.• Убедитесь, что водопроводный кран свободен.• Убедитесь, что наливной шланг не перекручен, не поврежден и не сдавлен.• Убедитесь, что наливной шланг подсоединен правильно.• Убедитесь, что фильтр наливного шланга и фильтр клапана не забиты. См. раздел «Техническое обслуживание и очистка».
E 20 Машина не сливает воду.	<ul style="list-style-type: none">• Убедитесь, что сифон умывальника свободен.• Убедитесь, что сливной шланг не перекручен и не пережат.• Убедитесь, что сливной фильтр свободен. При необходимости очистите фильтр. См. «Техническое обслуживание и очистка».• Убедитесь, что сливной шланг подсоединен правильно.• Если вы установили программу без этапа слива, выберите программу слива.

Проблема	Возможное решение
	<ul style="list-style-type: none"> • Если вы установили опцию, которая оставляет воду в ванне после окончания, выберите программу слива.
E91 Нет связи между электронными компонентами устройства.	<ul style="list-style-type: none"> • Программа завершилась неправильно или была остановлена слишком рано. Выключите и снова включите устройство • Если код аварийного сигнала появляется снова, обратитесь в авторизованный сервисный центр.
E90 Питание нестабильно.	<ul style="list-style-type: none"> • Подождите, пока стабилизируется электропитание.

Если на дисплее отображаются другие коды аварийных сигналов, выключите и снова включите устройство. Если проблема не устранена, обратитесь в авторизованный сервисный центр.

Если у вас возникли проблемы со стиральной машиной, проверьте возможные решения в таблице ниже.

Проблема	Возможное решение
Программа не запускается.	<ul style="list-style-type: none"> • Убедитесь, что вилка шнура питания вставлена в электрическую розетку. • Убедитесь, что крышка машины и дверца барабана закрыты. • Убедитесь, что в блоке предохранителей нет неисправных предохранителей. • Убедитесь, что нажата кнопка Старт/Пауза . • Если вы выбрали отложенный старт, отмените его или дождитесь окончания обратного отсчета. • Деактивируйте блокировку от детей, если она была активирована. • Убедитесь, что диск установлен в положение выбранной программы.
Устройство наполняется водой и сразу сливает воду.	<ul style="list-style-type: none"> • Убедитесь, что сливной шланг находится в правильном положении. Шланг может быть расположен слишком низко. См. «Руководство по установке».
Фаза отжима не запускается или цикл стирки длится дольше обычного.	<ul style="list-style-type: none"> • Установите программу отжима. • Убедитесь, что сливной фильтр свободен. При необходимости очистите фильтр. См. раздел «Техническое обслуживание и очистка». • Вручную отрегулируйте и снова включите отжим. Эта проблема может быть вызвана проблемами баланса.
На полу вода.	<ul style="list-style-type: none"> • Убедитесь, что фитинги водяного шланга затянуты и вода не протекает. • Убедитесь, что впускной и сливной шланги не повреждены. • Убедитесь, что вы используете правильное моющее средство и в правильном количестве.
Крышка устройства не открывается.	<ul style="list-style-type: none"> • Убедитесь, что вы не выбрали программу стирки, при которой в барабане остается вода. • Убедитесь, что программа стирки завершена. • Если в барабане есть вода, выберите программу слива или отжима. • Убедитесь, что устройство включено. • Проблема может быть вызвана неисправностью устройства. Обратитесь в авторизованный сервисный центр.
Устройство издает необычные звуки и вибрирует.	<ul style="list-style-type: none"> • Убедитесь, что устройство правильно выровнено. См. «Руководство по установке». • Убедитесь, что все упаковочные и/или транспортировочные замки удалены. См. «Руководство по установке». • Положите больше белья в барабан. Вес груза может быть недостаточным.
Продолжительность программы увеличивается или уменьшается во время выполнения программы.	<ul style="list-style-type: none"> • Функция системы AutoSense регулирует продолжительность программы в зависимости от типа и количества белья. См. «Распознавание нагрузки системы AutoSense» в разделе «Ежедневное использование».

Проблема	Возможное решение
Неудовлетворительный результат стирки.	<ul style="list-style-type: none"> • Добавьте моющее средство или используйте другое моющее средство. • Используйте специальные моющие средства для удаления стойких пятен перед стиркой. • Убедитесь, что установлена правильная температура. • Уменьшите количество белья.
Чрезмерное количество пены в барабане во время стирки.	<ul style="list-style-type: none"> • Уменьшите количество моющего средства.

Проверив, включите устройство. Программа продолжится с того места, где она была прервана.

Если проблема не устранена, обратитесь в авторизованный сервисный центр.

Данные, необходимые для обслуживания, можно найти на заводской табличке.

15. РАБОЧИЕ ПАРАМЕТРЫ

15.1 Введение

i Посетите сайт www.theenergylabel.eu для получения подробной информации о маркировке энергоэффективности.

i QR-код на этикетке, прикрепленной к маркировке энергоэффективности прибора, содержит ссылку на веб-сайт с информацией о параметрах прибора из базы данных EU EPREL. Сохраните этикетку класса энергопотребления вместе с руководством пользователя и другими документами, поставляемыми вместе с прибором, для дальнейшего использования. Эту информацию также можно найти в базе данных EPREL, перейдя по ссылке <https://eprel.ec.europa.eu> и указав название модели и номер продукта, указанные на паспортной табличке устройства. Информацию о расположении заводской таблички см. в главе «Описание устройства».

15.2 Легенда

кг	Вес загрузки.	чч:мм	Продолжительность программы.
кВтч	Потребление энергии.	°C	Температура стирки.
литры	Потребление воды.	об/мин	Скорость отжима.
%	Влажность в конце фазы отжима. Чем выше скорость отжима, тем выше уровень шума и ниже уровень влажности белья.		

i Значения и продолжительность программы могут варьироваться в зависимости от различных факторов (например, температуры в помещении, температуры и давления воды, размера и типа загрузки белья, напряжения питания), а также от того, были ли изменены настройки программы по умолчанию.

15.3 В соответствии с Регламентом 2019/2023 Комиссии ЕС

Программа Есо 40-60	кг	кВтч	литры	чч:мм	%	°C	об/мин ¹⁾
Полная загрузка	6	0.940	47.0	3:17	53.00	47	1151
Половина загрузки	3	0.518	37.0	2:35	53.00	39	1151
Четверть загрузки	1,5	0.260	29.0	2:35	55.00	25	1151

¹⁾ Максимальная скорость отжима.

Потребляемая мощность в различных режимах

Выключенный режим (W)	Режим ожидания (Вт)	Режим отсрочки старта (Вт)
0.48	0.48	4.00

Время перехода в режим выключения/ожидания составляет не более 15 минут.

15.4 Часто используемые программы

i Эти значения приведены только для справки.

Программа	кг	кВтч	литры	чч:мм	%	°C	об/мин ¹⁾
Хлопок ²⁾ 90°C	6	2.60	85.0	3:25	53.00	85	1200
Хлопок 60°C	6	1.85	85.0	3:25	53.00	55	1200
Хлопок 20°C ³⁾	6	0.40	85.0	2:45	53.00	20	1200

Программа	кг	кВтч	литры	чч:мм	%	°С	об/мин ¹⁾
20°С							
Синтетика 40°С	3	0.65	55.0	2:10	35.00	40	1200
Тонкие ткани ⁴⁾ 30°С	2	0.35	50.0	1:00	35.00	30	1200
Шерсть 30°С	1	0.20	35.0	1:10	30.00	30	1200

¹⁾ Индикатор скорости отжима.

²⁾ Программа предназначена для стирки сильно загрязненных тканей.

³⁾ Подходит для стирки слабозагрязненных хлопчатобумажных, синтетических и смешанных тканей.

⁴⁾ Он также работает как цикл быстрой стирки для слабозагрязненных тканей.

16. КРАТКОЕ РУКОВОДСТВО

16.1 Ежедневное использование

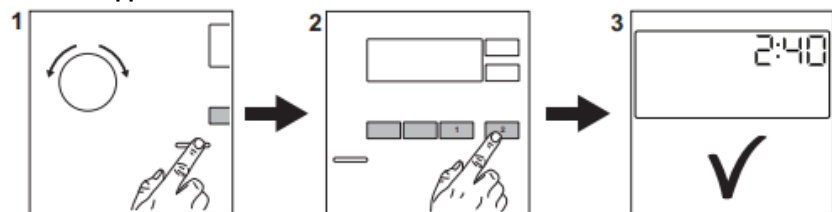

Вставьте вилку шнура питания в электрическую розетку. Откройте водопроводный кран. Загрузите белье. Добавьте моющее средство и другие средства в соответствующие отсеки дозатора моющих средств.

1. Нажмите кнопку **включения/выключения** чтобы включить устройство. Поверните ручку выбора программ, чтобы установить нужную программу.

2. Выберите нужные параметры (1) с помощью соответствующих сенсорных кнопок. Чтобы запустить программу, коснитесь кнопки **Старт/Пауза** (2).

3. Устройство запустится. Достаньте белье по окончании программы. Нажмите кнопку **включения/выключения** чтобы выключить устройство.



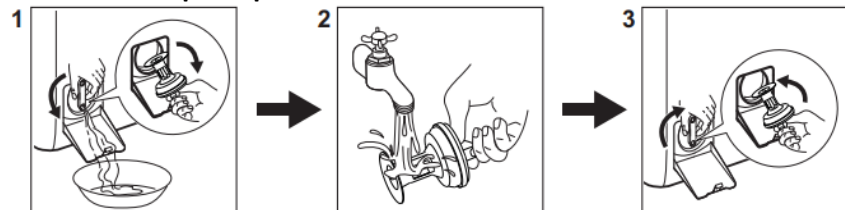

16.2 Очистка фильтра сливного насоса





Регулярно очищайте фильтр, особенно когда на дисплее появляется код неисправности **E20**.

16.3 Программы

Программа	Загрузка	Описание
Есо 40-60	6 кг	Белые и цветные хлопчатобумажные ткани. Средне загрязненный.
Хлопок	6 кг	Белые и цветные хлопчатобумажные ткани.
Синтетика	3 кг	Синтетика или смешанные ткани.
Тонкие ткани	2 кг	Деликатные ткани, такие как акрил, вискоза и полиэстер.
Быстрая 14 мин	1,5 кг	Хлопчатобумажные и синтетические вещи, которые были слегка загрязнены или были надеты один раз.
Полоскание	6 кг	Все ткани, кроме шерсти и очень деликатных тканей. Программа для полоскания и отжима белья.
Отжим/Слив	6 кг	Все ткани, кроме шерсти и очень деликатных тканей. Программа для отжима белья и слива воды.

Программа	Загрузка	Описание
 Противоаллергический	6 кг	Изделия из белого хлопка. Эта программа помогает удалить микробы и бактерии.
Детская одежда	1 кг	Нежный цикл, предназначенный для детской одежды.
 Шелк	1 кг	Специальная программа для стирки шелковых тканей и смешанных синтетических тканей.
 Шерсть	1 кг	Деликатные и шерстяные ткани, которые можно стирать в машине или вручную.
Спорт	2,5 кг	Спортивное.
 Верхняя одежда	2 кг ¹⁾ 1 кг ²⁾	Программа для бережной стирки современной спортивной и верхней одежды, подходит также для занятий гимнастикой, велоспортом, бегом трусцой и т. д.
Деним	3 кг	Джинсовая одежда.

17. ЗАЩИТА ОКРУЖАЮЩЕЙ СРЕДЫ

Материалы, отмеченные символом , должны быть переработаны. Поместите упаковку устройства в подходящий контейнер для переработки. Следует соблюдать осторожность при переработке электрических и электронных отходов для защиты окружающей среды и здоровья человека. Устройства, отмеченные символом , нельзя утилизировать вместе с бытовыми отходами. Пожалуйста, верните изделие в местный центр утилизации или свяжитесь с местными властями.

Electrolux Appliances AB,
St. Göransgatan 143,
105 45 Stockholm, Sweden