

Brandt

РУКОВОДСТВО ПО ЭКСПЛУАТАЦИИ

Стиральная машина



Уважаемый пользователь!

Благодарим вас за приобретение прибора **BRANDT**.

Этот прибор был создан с учетом ваших предпочтений и образа жизни для удовлетворения ваших потребностей. Мы вложили в него наш опыт, дух новаторства и страсть, которая ведет нас вперед уже более 60 лет.

Чтобы наши приборы наилучшим образом соответствовали вашим требованиям, наш отдел по работе с клиентами всегда готов ответить на все ваши вопросы и выслушать все ваши предложения.

На веб-сайте **www.brandt.com** вы найдете наши последние новинки, а также полезную дополнительную информацию.

Компания **BRANDT** с радостью помогает вам каждый день и надеется, что ваша покупка принесет вам максимум пользы.

Срок гарантийного обслуживания данного бытового прибора составляет 1 год с даты покупки.

Срок службы данного бытового прибора составляет 5 лет с даты изготовления.

Важное примечание: перед использованием прибора внимательно ознакомьтесь с руководством пользователя. Это поможет вам быстрее разобраться в принципе его работы.

Компания ООО "Грауде" является официальным эксклюзивным дистрибьютором бытовой техники Brandt.

Информационная линия:

Москва: 8 (800) 100 34 42

Санкт-Петербург: +7 (812) 680 28 68

Список авторизованных дилеров Brandt

можно уточнить по телефону: 8 (800) 100 34 42, +7 (812) 680 28 68

Сервисная служба Brandt

По вопросам сервисного обслуживания просьба обращаться в Единый контактный центр сервисной службы:

- по телефону 8 (800) 707 85 70;
- по электронной почте service.msk@home-holding.ru;
- через мессенджеры
+7 (968) 598 20 64

Примечание:

Чтобы подготовить наших технических специалистов к ремонтным работам и снабдить их необходимыми запчастями, при обращении в сервисный центр, пожалуйста, укажите следующую информацию:

Точный адрес.

Номер телефона и, если имеется, факс.

Время, удобное для звонка из сервисной службы.

Точное обозначение прибора: номер модели и производственный номер (см. заводскую табличку и/или накладную).

Дата заказа или поставки.

Подробное описание проблемы или характер требуемого технического обслуживания.

Пожалуйста, подготовьте накладную. Это позволит избежать лишних временных затрат, а также сократить расходы, а наша работа станет более эффективной.

ОГЛАВЛЕНИЕ

Инструкции по безопасности.....	2
Установка.....	5
Работа прибора.....	13
Техническое обслуживание.....	27
Устранение неисправностей.....	31
Доступность запасных деталей.....	35

Инструкции по безопасности

- Данный прибор предназначен для использования в бытовых условиях, а также:
 - для кухонных зон, предназначенных для персонала в магазинах, офисах и других профессиональных помещениях;
 - на фермах;
 - для использования клиентами в отелях, мотелях и других жилых помещениях;
 - В заведениях типа «ночлег и завтрак».

Прибор должен быть подключен к системе водоснабжения с помощью новых соединительных комплектов, поставляемых вместе с прибором; не используйте использованные соединительные комплекты.

- Проход к вентиляционным отверстиям не должен быть заблокирован.
- Этим прибором могут пользоваться дети старше 8 лет, а также лица с ограниченными физическими, сенсорными и умственными способностями или с недостаточным опытом и знаниями, если они находятся под присмотром или получили соответствующие инструкции по безопасной эксплуатации устройства и они понимают связанную с этим опасность. Не разрешайте детям играть с прибором. Дети могут выполнять очистку прибора только под присмотром взрослых.
- Детей младше трех лет следует держать на расстоянии, если только они не находятся под постоянным присмотром.
- Если шнур питания поврежден, то во избежание опасности его следует заменить у производителя, в службе послепродажного обслуживания или у любого лица, имеющего аналогичную квалификацию.
- Инструкции по установке прибора и выполнению электрических подключений см. в приведенном ниже пункте руководства.

- ВНИМАНИЕ! Не подключайте прибор к источнику горячей воды.
- Максимальный вес сухого белья — 8 кг.
- Максимальное давление воды на входе: 1 МПа
- Минимальное давление воды на входе: 0,05 МПа

Внимание!

Установка прибора

- Данная стиральная машина предназначена только для использования в помещении.
- Она не предназначена для скрытой установки.
- Проход к отверстиям не должен быть заблокирован.
- Эту стиральную машину нельзя устанавливать в ванных комнатах, помещениях с повышенной влажностью и помещениях с взрывоопасными газами или едкими веществами.
- Если стиральная машина имеет только один водозаборный клапан, подключайте его только к крану холодной воды.
- Штепсельная вилка должна остаться доступной после установки прибора.
- Перед использованием прибора удалите все упаковочные материалы и транспортировочные болты. Несоблюдение указанного требования может привести к серьезным повреждениям стиральной машины.

Риск повреждения прибора!

- Ваш прибор предназначен только для бытового использования и только для машинной стирки текстильных изделий.
- Не залезайте и не садитесь на верхнюю крышку стиральной машины.
- Не прислоняйтесь к дверце стиральной машины.

Меры предосторожности при обращении со стиральной машиной:

1. Установку транспортировочных болтов на стиральную машину должен выполнять квалифицированный специалист.

2. Перед перемещением стиральной машины слейте воду из прибора.
3. Обращайтесь с прибором осторожно. Не поднимайте прибор за выступающие части. Не используйте дверцу в качестве ручки при перемещении прибора.
4. Данный прибор тяжелый. Перемещайте его с осторожностью.

ТЕХНИКА24

ТЕХНИКА24

ТЕХНИКА24

ТЕХНИКА24

ТЕХНИКА24

ТЕХНИКА24

ТЕХНИКА24

ТЕХНИКА24

ТЕХНИКА24

ТЕХНИКА24

ТЕХНИКА24

ТЕХНИКА24

ТЕХНИКА24

ТЕХНИКА24

ТЕХНИКА24

ТЕХНИКА24

ТЕХНИКА24

ТЕХНИКА24

ТЕХНИКА24

- Не закрывайте дверь слишком сильно. Если дверца закрывается с трудом, проверьте, не перегружен ли барабан и равномерно ли распределено белье.
- Ковры не подлежат стирке.

Работа прибора

- Перед первым использованием прибора пропустите его через полный цикл стирки без белья.
- Воспламеняющиеся, взрывоопасные или токсичные растворители запрещены к использованию. Горючее вещество, спиртосодержащее средство и т. д. не должны использоваться в качестве моющих средств. Выбирайте только те моющие средства, которые подходят для машинной стирки.
- Выверните карманы своей одежды. Острые, твердые предметы, такие как монеты, булавки, гвозди, шурупы, камни и т. д., могут нанести серьезный ущерб данному прибору.
- Перед открытием дверцы убедитесь, что вода из барабана слита. Не открывайте дверцу, если видите, что внутри осталась вода.
- Будьте осторожны, чтобы не обжечься при сливе горячей воды.
- Никогда не добавляйте воду вручную во время стирки.
- После завершения программы подождите две минуты, прежде чем открывать дверцу.

Установка

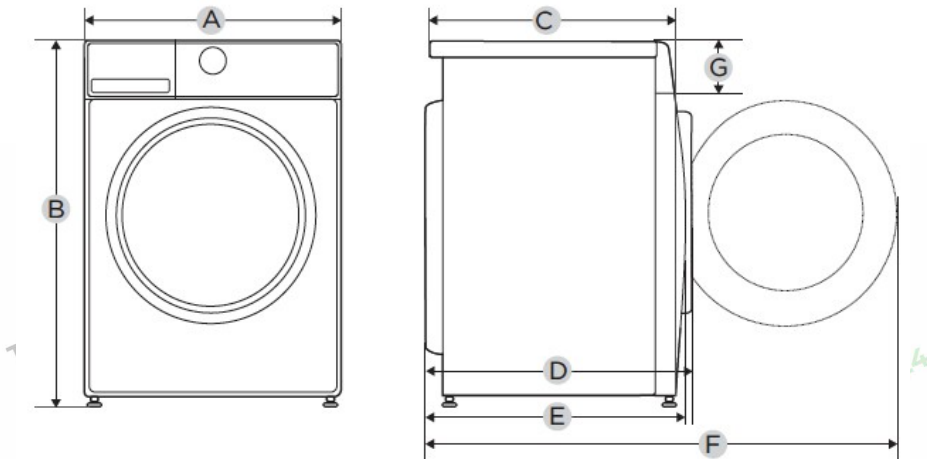

Модель		WFB198QWP
Мощность/частота		220–240 В, 50 Гц
Сила тока		10 А
Давление воды		0,05–1 МПа
Мощность стирки		9,0 кг
Размеры		
A		595 мм
B		850 мм
C		495 мм
Масса		61 кг
Мощность		1950 ватт
Размеры		
D		549 мм
E		523 мм
F		984 мм
G		152 мм

Описание изделия

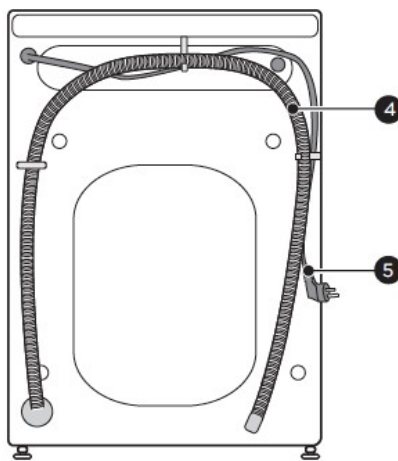
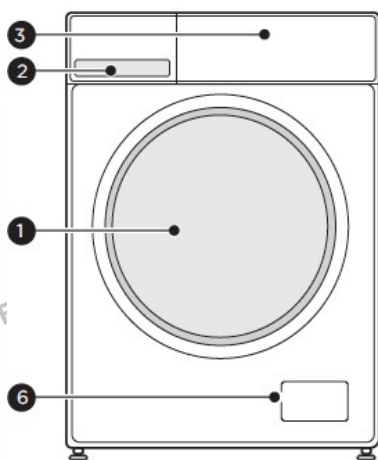

❶ Дверца

❷ Резервуар для моющего средства

❸ Панель управления

❹ Шланг для слива воды

❺ Шнур питания

❻ Люк для доступа к фильтру



Примечание

- Дополнительные принадлежности показаны только для справки. См. фактический прибор.

Принадлежности

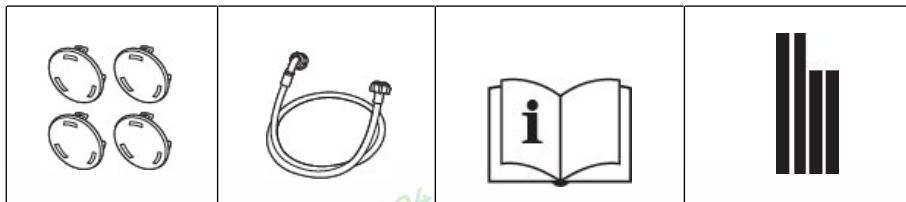

Крышка
вентиляцио
нного
отверстия
для транспо
ртировки

Трубка д
ля посту
пления
холодной
воды

Руководст
во по эксп
луатации

Акустичес
кий
пенотлас
т

⚠️ то установки

Предупреждение

- Важно, чтобы прибор был стабилизирован для избегания его смещения.
- Убедитесь, что прибор не размещен на шнуре питания.

Чтобы установить стиральную машину, выберите подходящее место.

1. На твердой, сухой, ровной поверхности
2. Защищенное от солнечных лучей
3. Достаточно вентилируемое
4. В помещении при комнатной температуре
5. Вдали от источников тепла

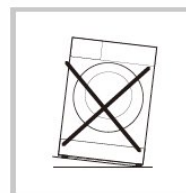
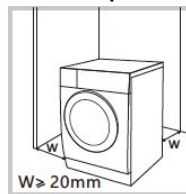

Стиральная машина рассчитана на работу при комнатной температуре. Если прибор используется в помещении с температурой ниже 0 °С, это может привести к повреждению впускного клапана и системы слива воды.

Распаковка стиральной машины

Предупреждение

- Упаковочные материалы (например, пластиковая пленка, полистирол) могут быть опасны для детей.
- Существует опасность удушья. Храните все упаковочные материалы вдали от детей.

1. Снимите картонную коробку и упаковку из полистирола.
2. Поднимите стиральную машину и снимите упаковку с основания. Не забудьте удалить маленький пенопластовый треугольник одновременно с нижней упаковкой. Если вы не можете этого сделать, переверните стиральную машину на бок и вручную извлеките маленький треугольник из пенопласта.
3. Снимите ленту, удерживающую шнур питания и сливной шланг на месте.
4. Вытащите трубку для поступления воды в барабан.

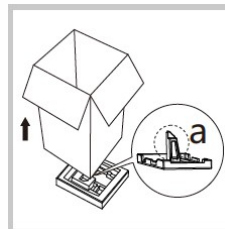

Установка акустического пенопласта

Акустический пенопласт помогает снизить уровень шума при работе стиральной машины.

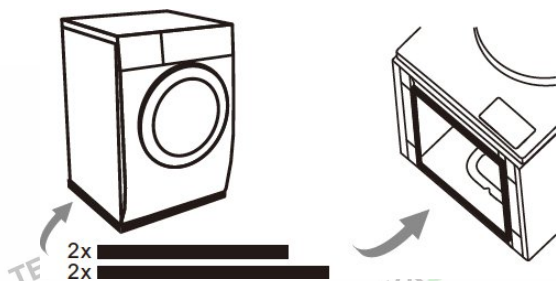

1. Расположите стиральную машину на одной из сторон, стараясь защитить ее на полу.
2. Приклейте пенопласт, как показано на рисунке, следя за тем, чтобы размеры были правильными.

Снятие транспортировочных болтов



Предупреждение

- Перед использованием изделия необходимо снять все транспортировочные болты на задней стенке стиральной машины.
- Если вы решите перевезти прибор, вам снова понадобятся транспортировочные болты. Бережно их храните.

Для снятия болтов выполните следующие действия.

1. Ослабьте 4 болта с помощью гаечного ключа и снимите их.
2. Заткните отверстия предусмотренными для этого крышками вентиляционных отверстий для транспортировки.
3. Храните транспортировочные болты в надежном месте для дальнейшего повторного использования.



Регулировка ножек

Предупреждение

- Контргайки на всех четырех ножках должны быть плотно прижаты к раме.

1. Убедитесь, что ножки прочно прикреплены к стиральной машине. Если нет, верните их в исходное положение и затяните гайки.
2. Ослабьте контргайку и поворачивайте ножку до тех пор, пока она не коснется земли.
3. Отрегулируйте ножки и зафиксируйте их в нужном положении с помощью гаечного ключа. Убедитесь, что стиральная машина устойчива.

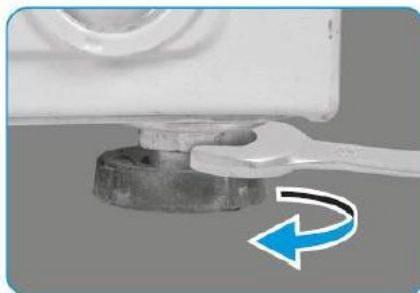

Подключение шланга для подачи воды

Предупреждение

- Следуйте инструкциям, приведенным в настоящей главе, чтобы предотвратить риск протечки или повреждения водой.
- Не наматывайте, не сминайте, не изменяйте и не разрезайте шланг для подачи воды.

Подключение шланга для подачи воды к крану с резьбой

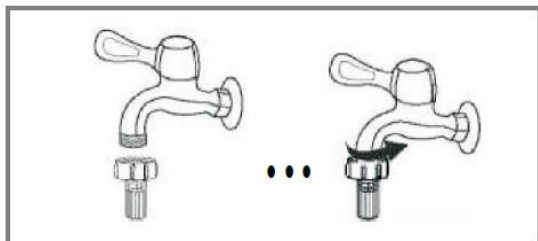

Кран с резьбой и шланг для подачи воды.

Подсоедините другой конец шланга для подачи воды к клапану подачи воды на задней панели стиральной машины, а затем плотно затяните шланг по часовой стрелке.

Клапан подачи воды

Шланг для подачи воды

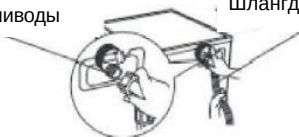

⚠ Предупреждение

- Не сматывайте и не удлиняйте шланг для слива воды.
- Правильно расположите шланг для слива воды. Если вы не сделаете это правильно, то может возникнуть утечка воды.

📌 Примечание

- Если стиральная машина оснащена держателем шланга для слива воды, установите его следующим

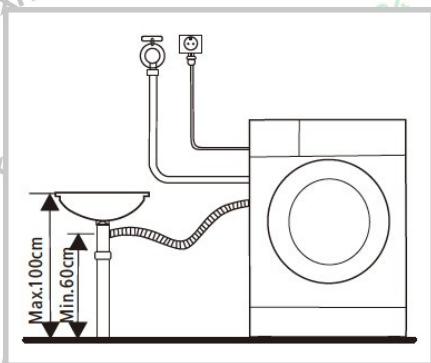

⚠ Предупреждение

- При установке шланга для слива воды закрепите его шнуром.
- Если шланг для слива воды слишком длинный, не пытайтесь протолкнуть его часть в стиральную машину, так как это вызовет аномальный шум.

Быстрый запуск



Внимание!

- Перед использованием стиральной машины убедитесь, что она правильно установлена.
- Перед первым использованием прибора пропустите его через полный цикл стирки без

Рекомендуется откалибровать прибор для обеспечения более эффективной работы. Для этого выполните следующие действия.

1. Опустошите барабан.
2. Подключите прибор.
3. Включите прибор и в течение 10 секунд одновременно нажмите «Отложенный запуск» и «Отжим». На экране отобразится T19.
4. Нажмите «Старт» и дождитесь появления на экране символов «****».

1. Перед началом стирки



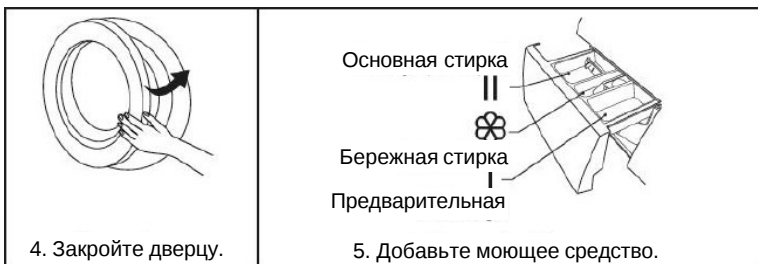

2. Стирка

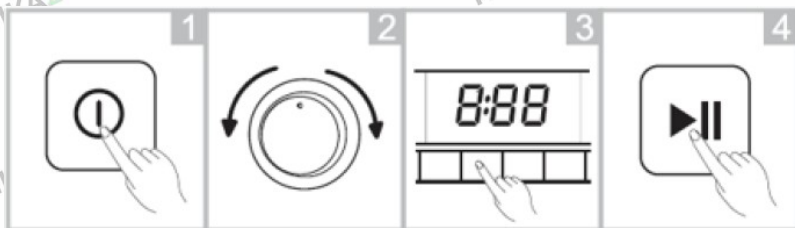

1. Включите прибор.

2. Выберите программу.

3. Выберите функцию или настройки по умолчанию.

4. Активируйте программу.



Примечание

- Если вы хотите использовать настройки по умолчанию, шаг 3 можно пропустить.

3. После стирки

Срабатывает звуковой сигнал, или на экране появится надпись End (Конец).

Перед каждой стиркой

Перед стиркой ознакомьтесь с этикетками и инструкциями по использованию моющих средств. Выбирайте непенящееся или малопенящееся моющее средство для оптимальной эффективности стирки и во избежание разливов. См. инструкции производителя моющего средства на упаковке моющего средства.

 <p>Читайте этикетку.</p>	 <p>Выверните карманы своей одежды.</p>	 <p>Завяжите длинные шнурки и ленты, застегните молнии и пуговицы.</p>
 <p>Положите мелкие предметы одежды в наволочки.</p>	 <p>Выворачивайте наизнанку длинношерстную одежду, которая легко сминается.</p>	 <p>Сортируйте одежду по ее составу.</p>

Выбор правильного моющего средства

Символ ухода за бельем определяет правильный выбор моющего средства, температуру и обработку белья.

Вид ткани	Программа	Моющее средство
Белое хлопковое белье	Хлопок темп. ≤ 90 °С	Моющее средство с отбеливателем
Льняное или хлопковое цветное белье	Хлопок темп. ≤ 60 °С	Моющее средство для цветного белья без отбеливателя
Разные типы ткани	Смешанные ткани темп. ≤ 60 °С	Моющее средство для цветного белья
Синтетика	Синтетика темп. ≤ 60 °С	Моющее средство для цветного белья / деликатная стирка
Нежные ткани	Нежная шерсть, темп. ≤ 40 °С	Моющее средство для деликатной стирки
Шерсть	Нежная шерсть, темп. ≤ 40 °С	Моющее средство для шерстяных тканей

Предупреждение

- Если загрузка белья слишком мала, дисбаланс может привести к разбалансировке барабана и срабатыванию системы обнаружения дисбаланса, которая защищает стиральную машину, резко снижая скорость отжима.
- Добавьте несколько ковриков, чтобы устранить дисбаланс, и дайте стиральной машине поработать на выбранной скорости.

Резервуар для моющего средства

- I Моющее средство для предварительной стирки
 - II Моющее средство для основной стирки
- ⊗ Бережная стирка
- Вытяните резервуар с моющим средством, чтобы открыть его.



Внимание!

- Добавляйте моющее средство в отсек 1, только если вы выбрали опцию «Предварительная стирка» встиральных машинах с этой функцией.

Программа	I	II		Программа	I	II	
Хлопок	<input type="radio"/>	<input checked="" type="radio"/>	<input type="radio"/>	Постельное белье	<input type="radio"/>	<input checked="" type="radio"/>	<input type="radio"/>
Синтетика	<input type="radio"/>	<input checked="" type="radio"/>	<input type="radio"/>	Детская одежда	<input type="radio"/>	<input checked="" type="radio"/>	<input type="radio"/>
Смешанные ткани	<input type="radio"/>	<input checked="" type="radio"/>	<input type="radio"/>	Шерсть	<input type="radio"/>	<input checked="" type="radio"/>	<input type="radio"/>
Джинсы	<input type="radio"/>	<input checked="" type="radio"/>	<input type="radio"/>	Спортивная одежда	<input type="radio"/>	<input checked="" type="radio"/>	<input type="radio"/>
Отжим				Быстрая стирка 45'		<input checked="" type="radio"/>	<input type="radio"/>
Полоскание и отжим			<input type="radio"/>	Быстрая стирка 15'		<input checked="" type="radio"/>	<input type="radio"/>
Эко 40–60		<input checked="" type="radio"/>	<input type="radio"/>	Антибактериальная стирка 15'	<input type="radio"/>	<input checked="" type="radio"/>	<input type="radio"/>
20 °С		<input checked="" type="radio"/>	<input type="radio"/>				



Обязательно



Необязательно

Средства для стирки

- Используйте средства для стирки, специально предназначенные для стиральных машин.
 - Стиральный порошок для всех видов тканей, кроме деликатных. Для таких моющих средств рекомендуется предварительно разбавить их небольшим количеством воды, чтобы предотвратить засорение трубки для моющего средства и перелив воды в начале стирки.
 - Жидкие моющие средства для всех программ низкотемпературной стирки для всех типов тканей или специальные жидкие моющие средства (например, для шерстяных изделий). Тщательно подбирайте тип моющего средства в зависимости от требуемой температуры стирки, чтобы оптимизировать процесс стирки, экономя воду и электроэнергию. Передозировка может привести к плохому полосканию белья и остаточным следам моющего средства. С другой стороны, недостаточная дозировка может привести к плохим результатам стирки.

Панель управления

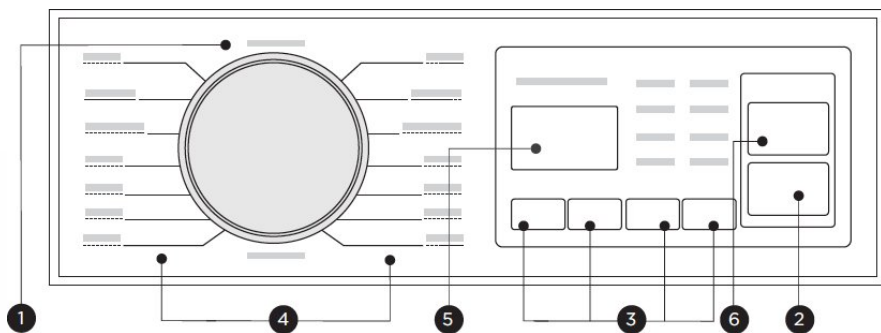

1 Включение/выключение

Эта кнопка используется для включения или выключения стиральной машины.

2 Старт / Пауза

Позволяет изменить желаемую программу стирки. Нажмите кнопку еще раз, чтобы сделать паузу.

3 Опции

Эти кнопки позволяют выбрать дополнительную функцию.

4 Переключатель программ

Вы можете выбрать программу в соответствии с вашими требованиями к стирке.

5 Экран

На экране отображаются настройки, параметры, предполагаемая продолжительность цикла стирки и других данных (конец цикла, ошибки и т. д.).

6 Очистка барабана

Эта программа очищает стиральную машину (бак и барабан).

Панель управления

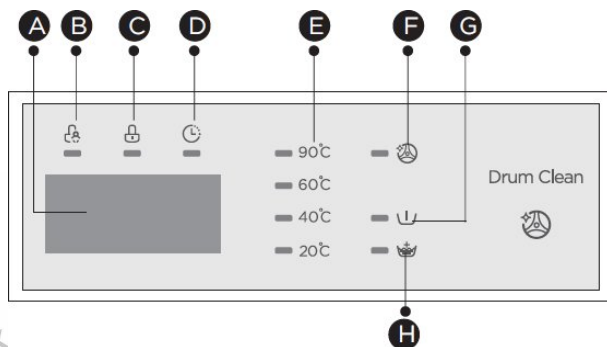

A Экран

Время стирки

Скорость

Конеч

Скорость

Конеч

B Защита детей

D Отложенный запуск

F Очистка барабана

H Дополнительное полоскание

C Блокировка дверцы

E Температура

G Предварительная стирка

Отложенный запуск

Скорость

Конеч



Внимание!

Если вам нужно изменить настройки после начала цикла стирки, нажмите кнопку

«Включение/Выключение», чтобы остановить прибор. Нажмите кнопку

«Включение/Выключение» еще раз, чтобы включить машину и выбрать программу, скорость отжима и

Непосредственно перед выпуском с завода прибор проходит окончательную проверку: в резервуар заливается вода. Это может привести к появлению капель воды или конденсата в стиральной машине. Это не является признаком неисправности.



Примечание.

При первом запуске и использовании прибора может появиться легкий запах при запуске двигателя.

Опции



Температура

Нажимайте кнопку «Температура», пока не будет достигнута нужная температура. (Холодная вода, 20 °С, 40 °С, 60 °С, 90 °С)



Отжим

Нажимайте кнопку «Отжим», пока не будут достигнуты необходимые обороты отжима.
0-400-600-800-1000-1200-1400.



Предварительная стирка

Опция «предварительной стирки» позволяет провести дополнительную стирку перед основной. Это подходящий способ для удаления грязи с белья. После выбора данной опции необходимо добавить моющее средство в отсек (1).



Дополнительное полоскание

Эта опция позволяет провести дополнительное полоскание, чтобы удалить остатки моющего средства из белья, тем самым ограничивая возможные аллергические реакции. Идеально подходит для чувствительной кожи!

Отложенный
запуск

Отложенный запуск

Эта функция позволяет отложить начало цикла. Для этого выполните следующие действия.

1. Выберите время, нажав кнопку отложенного запуска (возможен выбор от 0 до 24 часов).
2. Нажмите кнопку «Старт / Пауза», чтобы запустить таймер отложенного запуска.



Выбор времени



Старт / Пауза

Отключение функции «Отложенный запуск»:

Нажимайте кнопку «Отложенный запуск», пока на экране не появится 0Н. Это действие нельзя выполнить после начала цикла стирки. Если программа уже начала выполняться, поверните переключатель в положение «Остановка», чтобы сбросить ее.



Очистка барабана

После 25 циклов стирки загорается индикатор «Очистка барабана», сообщающий о необходимости чистки.

Эта специальная программа дезинфицирует прибор при температуре 90 °С. Нажмите кнопку, чтобы запустить программу. После очистки барабана запускается новый счетчик на 25 циклов.

Если вы не хотите начинать очистку барабана, нажмите кнопку «Очистка барабана» и удерживайте ее в течение 3 секунд. Индикатор погаснет, и вы сможете начать обычный цикл стирки.

Примечание.

- Эта программа запускается без воды. Не кладите белье в стиральную машину во время данного цикла.

Мы рекомендуем использовать эту программу для улучшения гигиены и продления срока службы вашей стиральной машины.

Время использования

Эта стиральная машина оснащена счетчиком использования, который информирует вас об общем времени использования. Для доступа:

1. Выключите стиральную машину из розетки на 10 секунд и снова включите ее в сеть.
2. Через 10 секунд одновременно нажимайте кнопки «Отложенный запуск» и «Очистка барабана» в течение 5 секунд, пока на экране не отобразится время использования прибора.
3. Повторите действие 1 еще раз.



Внимание!

В случае отключения питания во время работы стиральной машины в внутреннюю панель сохранит выбранную программу. После восстановления питания нажмите кнопку **Старт / Пауза**, чтобы продолжить выполнение программы.

Защита детей



Эта функция блокирует кнопки, чтобы нельзя было изменить выполняемую программу, особенно если с кнопками играет ребенок.



Одновременно нажимайте кнопки «Отжим» и «Опции» в течение 3 секунд, пока не раздастся звуковой сигнал. Загорается индикатор блокировки. На дисплее попеременно отображается CL и оставшееся время.



Внимание!

Чтобы отключить функцию блокировки, нажмите одновременно две кнопки и удерживайте их в течение 3 секунд.

Функция «Защита детей» блокирует все кнопки, кроме переключателя. Индикатор блокировки мигает в течение 3 секунд при нажатии любой другой кнопки.

Функция «Защита детей» остается активной и после повторного включения стиральной машины после отключения питания.



Отключение звукового сигнала

Нажмите кнопку «Температура» в течение 3 секунд для отключения звукового сигнала. То же действие для его повторной активации.

Последняя настройка будет сохранена до следующего сброса.



Внимание!

- После отключения звукового сигнала устройство больше не будет издавать никаких звуков.

Добавить одежду

Эту операцию можно выполнить во время цикла стирки. По соображениям безопасности эту операцию нельзя выполнять при очень высоком уровне и температуре воды. Нажмите кнопку «Старт / Пауза» и удерживайте ее в течение 3 секунд:

1. Дождитесь полной остановки барабана и разблокировки дверцы.
2. Добавьте белье.
3. Закройте дверцу и снова нажмите кнопку «Старт / Пауза».

Таблица параметров

Программа	Температура по умолчанию (°C)	Скорость отжима (rpm)	Дополнительные функции
Антибактериальная стирка	40	1000	
Хлопок	40	1400	
Синтетика	40	1200	
Смешанные ткани	40	1000	
Джинсы	40	800	
ЭКО 40–60	40	1400	
20 °C	20	1000	
Отжим	--	1000	
Полоскание и отжим	--	1000	
Постельное белье	40	1000	
Детская одежда	60	1000	
Шерсть	40	600	
Спортивная одежда	20	800	
Быстрая стирка 45'	20	800	
Быстрая стирка 15'	Холодная вода	800	
Очистка барабана	90	--	

Программы

Программы настраиваются в зависимости от типа белья.

Хлопок	Эта программа подходит для загрузки белья из плотного белого или цветного хлопка.
Синтетика	Данная программа идеально подходит для белья из плотных синтетических материалов.
Быстрая стирка 45'	Программа «Быстрая стирка 45'» стирает нормально загрязненную одежду.
Быстрая стирка 15'	Эта программа позволяет быстро постирать небольшой объем очень слабо загрязненного белья.
Детская одежда	Эта программа улучшает качество полоскания, чтобы удалить как можно больше остатков моющего средства и защитить кожу ребенка.
Смешанные ткани	Данная программа идеально подходит для белья из смешанных материалов.
20 °С	Эта программа низкотемпературной стирки рекомендуется для стирки и защиты цвета.
Джинсы	Эта программа специально предназначена для стирки джинсов. Она помогает уменьшить вымывание цвета, а усиленное полоскание предотвращает появление остаточных следов моющего средства.
ЭКО 40–60	Данная программа позволяет стирать белье, оптимизируя расход воды и электроэнергии (температуру изменить нельзя).
Постельное белье	Эта программа была специально разработана для стирки постельного белья. Интенсивный цикл обеспечивает тщательную стирку и усиленное полоскание.
Полоскание и отжим	Эта программа только полощет и отжимает одежду.
Отжим	Эта программа просто отжимает одежду, выбрав нужную скорость отжима.
Спортивная одежда	Эта программа стирки предназначена для сохранения эластичных волокон в спортивной одежде. Таким образом предотвращает их растяжение и сохраняет их технические свойства.
Шерсть	Эта программа была специально разработана для защиты ваших шерстяных изделий. Благодаря длительному времени замачивания ваши шерстяные вещи стираются в щадящем режиме.

Таблица программ стирки

Программа	Вместимость в кг	Продолжительность стирки по умолчанию
Антибактериальная стирка	4,5	1:48
Хлопок	9,0	1:28
Синтетика	4,5	1:58
Смешанные ткани	9,0	1:20
Джинсы	9,0	1:40
ЭКО 40–60	9,0	3:48
20 °С	4,5	1:01
Отжим	9,0	0:12
Полоскание и отжим	9,0	0:20
Постельное белье	9,0	1:48
Детская одежда	9,0	1:42
Шерсть	2,0	1:07
Спортивная одежда	4,5	0:47
Быстрая стирка 45'	2,0	0:45
Быстрая стирка 15'	2,0	0:15
Очистка барабана	--	1:18

Чистка и уход



Предупреждение

- Перед обслуживанием отключите прибор от сети и переключите

Очистка внешней поверхности стиральной машины

Правильный уход оптимизирует срок службы вашей стиральной машины. При необходимости поверхности прибора можно очистить разбавленными неабразивными нейтральными моющими средствами. Если вода переливается через край, немедленно сотрите ее.

Не используйте острые предметы.

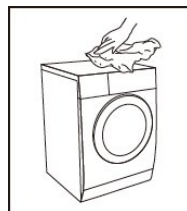

Примечание.

- Следует избегать муравьиной кислоты и ее разбавленных растворителей или эквивалентов, таких как спирт, растворители, химические продукты и т. д.

Чистка барабана

Любые следы ржавчины, оставленные в барабане металлическими предметами, следует немедленно удалить с помощью моющего средства, не содержащего хлора.

Никогда не используйте металлический скребок.

Примечание.

- Не кладите белье в стиральную машину во время очистки барабана.

Очистка уплотнителя дверцы и люка

Протирайте люк и уплотнитель после каждой стирки, чтобы удалить ворс и пятна. Скопление ворса может стать причиной протечек.

После каждой стирки удаляйте монеты, пуговицы и другие предметы, застрявшие в уплотнителе.

Для обеспечения нормальной работы прибора необходимо ежемесячно очищать уплотнение люка и дверцы.

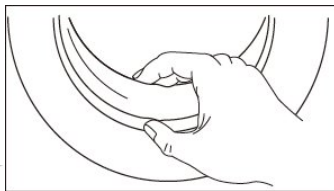

Очистка фильтра шланга для подачи воды

- Если при включенном кране в приборе мало воды, требуется очистка фильтра шланга для подачи воды.

1. Закройте кран
2. Вытащите шланг для подачи воды из крана.

- 3.
- 4.

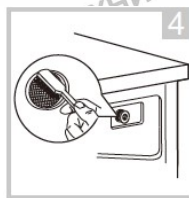
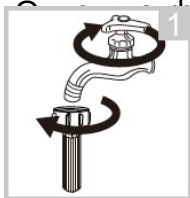

Чистка фильтра стиральной машины

1. Открутите шланг подачи воды с задней панели стиральной машины.
2. Снимите фильтр с помощью плоскогубцев.
3. Используйте щетку для очистки фильтра.
4. После очистки замените фильтр.
5. Снова подключите шланг подачи воды.

Очистка резервуара для моющего средства

Если резервуар для моющего средства засорился, очистите его. Для этого выполните следующие действия.

1. Нажмите вниз на крышку отсека для смягчителя, указанную символом (®), внутри контейнера для моющего средства.
2. Отстегните крышку, снимите ее и протрите все пазы водой.
3. Установите крышку и закройте контейнер.

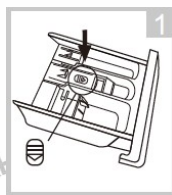

1. Откройте контейнер для моющих средств, нажав кнопку «А».

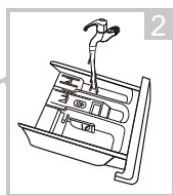

2. Очистите контейнер для моющих средств под проточной водой.

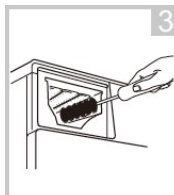

3. Очистите внутреннюю поверхность контейнера для моющих средств, например старой зубной щеткой.

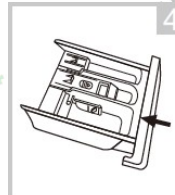

4. Установите на место контейнер для моющих средств.

Примечание.

- Неиспользуйте спирт, растворители или химические вещества для чистки стиральной машины.
- Резервуар для моющего средства следует очищать каждые 3 месяца.

Очистка фильтра сливного насоса

Предупреждение

- Осторожно, горячая вода
- Во избежание риска поражения электрическим током отключите прибор от сети.
- Фильтр сливного насоса отфильтровывает нитки и другие мелкие частицы грязи из белья.
- Регулярно очищайте фильтр, чтобы обеспечить нормальную работу стиральной машины.

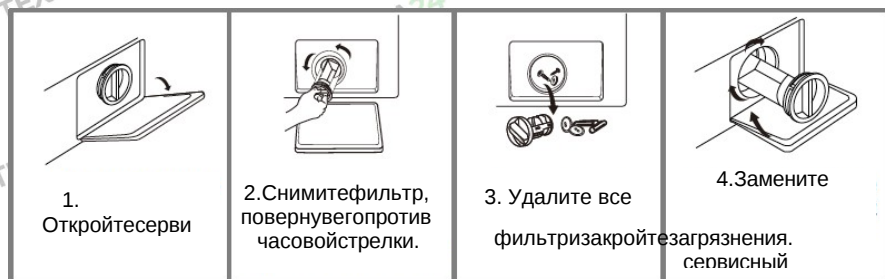

Внимание!

- Убедитесь, что фильтр правильно установлен на место, чтобы избежать утечек.
- Не снимайте фильтр во время работы стиральной машины. Эта операция должна выполняться при неработающей машине.

Профилактика образования накипи

Если жесткость воды в вашем регионе высока, мы рекомендуем использовать средство для удаления накипи в стиральных машинах. Периодически проверяйте барабан на наличие накипи. При необходимости запускайте цикл стирки с пустым барабаном с использованием средства для удаления накипи.

Устранение неисправностей

Стиральная машина не запускается или останавливается во время работы. Прежде всего постарайтесь найти решение проблемы. Если это не помогло, обратитесь в сервисный центр.

Описание	Причина	Решение
Стиральная машина не запускается.	Плохо закрыта дверца.	После закрытия дверцы снова включите прибор. Проверьте, не застряла ли одежда.
Дверца не открывается.	Защитное устройство стиральной машины активировано.	Отключите и подключите прибор в сеть, а затем снова включите его.
Протечка воды	Протечка в соединении между стиральной машиной и шлангом подачи воды или шлангом для слива воды	Проверьте шланги и затяните соединения. Очистите шланг для слива воды.
Остатки моющих средств в отсеке	Моющее средство попало в воду или засорилось	Очистите и просушите отсек.
Не загораются индикаторы или экран.	На прибор не подается питание. Проблема с электрической цепью Проблема с подключением	Проверьте наличие тока и правильность подключения шнура питания.
Аномальный шум		Убедитесь, что крепежные болты удалены. Убедитесь, что прибор установлен на твердом и ровном полу.

Описание	Причина	Решение
E30	Плохо закрыта дверца.	Закройте дверцу и перезапустите стиральную машину. Проверьте, не застряла ли одежда
E10	Проблема подачи воды во время стирки	Проверьте, не слишком ли слабый напор воды. Установите шланг подачи воды на место. Проверьте, не заблокирован ли фильтр клапана подачи воды.
E21	Слишком долгий слив воды	Проверьте, не засорен ли сливной шланг.
E12	Протечка воды	Перезапуск программы. Если код ошибки E12 не исчезает, отключите подачу воды, выньте вилку из розетки и обратитесь в сервисную службу.
	Другое	Перезапустите стиральную машину. Если проблемы сохраняются, обратитесь в сервисную службу.
<p>Примечание.</p> <ul style="list-style-type: none"> После выполнения проверки запустите прибор. Если проблема сохраняется, обратитесь в службу послепродажного обслуживания. <p>оповещения снова, обратитесь</p> <ul style="list-style-type: none"> Любое вмешательство пользователя или непрофессионала в ремонт прибора может поставить под угрозу безопасность пользователя и приведет к аннулированию гарантии на прибор. 		

Самостоятельный ремонт

В некоторых случаях пользователь может самостоятельно проводить ремонтные работы. На веб-сайте sav.groupebrandt.com можно заказать необходимые запасные детали, а также получить техническую информацию и инструкции по технике безопасности, которые помогут вам в этом процессе. В соответствии с положениями статьи L441-5 Кодекса о защите прав потребителей Франции производитель не несет ответственности за повреждения, возникшие при самостоятельном ремонте, если эти повреждения связаны с оплошностью пользователя или несоблюдением им инструкций по ремонту изделия.

Доступность запасных деталей

Минимальный срок предоставления запасных деталей, указанных в Европейском регламенте 2019-2023-EU и доступных непосредственно для пользователя устройства, составляет 14 лет согласно предусмотренным в указанном выше регламенте условиям.

Таблица программ стирки

WFB198QWP							
Цикл	Номинальная вместимость в кг	Установка температуры °С	Время цикла в часах:минутах	Потребление электроэнергии в кВтч/цикл работы	Потребление воды в литрах/цикл работы	Максимальная температура °С(1)	Остаточная влажность в % / Скорость вращения барабана в грп(2)
Хлопок (60 °С)	9,0	60	1:43	1,286	71	60	65 % / 1000
Хлопок (20 °С)	9,0	20	1:27	0,279	71	20	65 % / 1000
Смешанные ткани	9,0	40	1:20	0,813	78	40	65 % / 1000
Синтетика	4,5	40	1:25	0,529	44	40	65 % / 1000
Быстрая стирка 15'	2,0	Холодная вода	0:15	0,030	31	Холодная вода	75 % / 800
ЭКО 40–60 ³⁾	9,0	--	3:38	0,752	61	38	53,9 % / 1350
	4,5	--	2:48	0,412	45	29	53,9 % / 1350
	2,0	--	2:48	0,216	36	24	53,9 % / 1350

Класс энергоэффективности ЕС: А.

Программа энергетических испытаний: ЭКО 40–60.

Скорость: максимальная; остальные параметры установлены по умолчанию.

Половинная загрузка для стиральной машины вместимостью 9,0 кг: 4,5 кг.

Программа «ЭКО 40–60» подходит для стирки нормально загрязненного хлопка, который был признан пригодным для стирки при 40 или 60 °С, в одном и том же цикле. Эта программа используется для оценки соответствия законодательству Европейского союза об экодизайне.



Примечание.

- Значения, указанные для других программ, кроме программы «ЭКО 40–60», являются чистоориентировочными.

Самостоятельный ремонт

В некоторых случаях пользователь может самостоятельно проводить ремонтные работы. На веб-сайте sav.groupebrandt.com можно заказать необходимые запасные детали, а также получить техническую информацию и инструкции по технике безопасности, которые помогут вам в этом процессе. В соответствии с положениями статьи L.441-5 Кодекса о защите прав потребителей Франции производитель не несет ответственности за повреждения, возникшие при самостоятельном ремонте, если эти повреждения связаны с оплошностью пользователя или несоблюдением им инструкций по ремонту изделия.

Доступность запасных деталей

Минимальный срок предоставления запасных деталей, указанных в Европейском регламенте 2019-2023-EU и доступных непосредственно для пользователя устройства, составляет 14 лет согласно предусмотренным в указанном выше регламенте условиям.

Общие сведения о Регламенте ЕС 2019–2023

- При использовании тестовых программ не превышайте указанную загрузку для стирки при максимальной скорости отжима.
- Фактические параметры зависят от условий использования устройства и могут отличаться от предустановленных настроек.
- Бытовая стиральная машина оснащена системой управления энергопотреблением. Продолжительность включенного состояния составляет менее 1 минуты.
- Наиболее эффективными с точки зрения потребления энергии и воды, как правило, являются программы, использующие низкие температуры в течение длительного периода времени.
- Максимальная загрузка бытовой стиральной машины, указанная производителем для каждой программы, позволяет экономить энергию и воду.
- Уровень шума и остаточной влаги зависит от скорости отжима: чем выше скорость на этапе отжима, тем выше шум и ниже остаточная влага.
- Для получения доступа к информации о вашей модели, хранящейся в базе данных продуктов, в соответствии с регламентом (ЕС) 2019/2014, и касающейся маркировки энергопотребления, перейдите на специальный веб-сайт <https://eprel.ec.europa.eu/>.
- Найдите ссылку на свое устройство на веб-сайте, введя эксплуатационные данные, которые указаны на паспортной табличке устройства. Также получить доступ к этой информации можно через QR-код на маркировке энергопотребления вашего устройства.

ТЕХНИЧЕСКОЕ ОБСЛУЖИВАНИЕ



Техническое обслуживание вашего духового шкафа должно осуществляться квалифицированными специалистами, получившими на это разрешение от торговой марки. Чтобы облегчить обработку вашего запроса, во время вашего звонка укажите полные данные вашего устройства (коммерческие реквизиты, эксплуатационные данные и серийный номер). Эти данные указаны на заводской табличке.

Вы можете связаться с нами с понедельника по субботу с 8:00 до 20:00.

Оригинальные запасные детали:

При необходимости ремонта всегда требуйте установки только сертифицированных оригинальных запчастей.



ОБСЛУЖИВАНИЕ ПОТРЕБИТЕЛЕЙ



Более подробная информация

www.electro-brandt.es

ИНН: В75108597

«БРАНДТЕСПАНЬХОУМС.Л.У.»(BRANDTESPAGNEHOME,S.L.U)

Площадь Карлос Триас Бертран, 4 (Plaza Carlos Trias

Bertran,4)28020 Мадрид

Тел.914184533



Этот символ на изделии или в руководстве по эксплуатации указывает на то, что ваше электрическое и электронное оборудование нельзя утилизировать как бытовые отходы. В Европейском союзе действуют системы сбора для утилизации такого типа приборов.

Чтобы получить дополнительную информацию, обратитесь в местные органы власти или к поставщику, у которого было куплено это изделие.