

Brandt

Стиральная машина

РУКОВОДСТВО ПО ЭКСПЛУАТАЦИИ



Уважаемый пользователь!

Благодарим вас за приобретение прибора **BRANDT**.

Этот прибор был создан с учетом ваших предпочтений и образа жизни для удовлетворения ваших потребностей. Мы вложили в него наш опыт, дух новаторства и страсть, которая ведет нас вперед уже более 60 лет.

Чтобы наши приборы наилучшим образом соответствовали вашим требованиям, наш отдел по работе с клиентами всегда готов ответить на все ваши вопросы и выслушать все ваши предложения.

На веб-сайте **www.brandt.com** вы найдете наши последние новинки, а также полезную дополнительную информацию.

Компания **BRANDT** с радостью помогает вам каждый день и надеется, что ваша покупка принесет вам максимум пользы.

Срок гарантийного обслуживания данного бытового прибора составляет 1 год с даты покупки.

Срок службы данного бытового прибора составляет 5 лет с даты изготовления.

Важное примечание: перед использованием прибора внимательно ознакомьтесь с руководством пользователя. Это поможет вам быстрее разобраться в принципе его работы.

Компания ООО "Грауде" является официальным эксклюзивным дистрибьютором бытовой техники Brandt.

Информационная линия:

Москва: 8 (800) 100 34 42

Санкт-Петербург: +7 (812) 680 28 68

Список авторизованных дилеров Brandt

можно уточнить по телефону: 8 (800) 100 34 42, +7 (812) 680 28 68

Сервисная служба Brandt

По вопросам сервисного обслуживания просьба обращаться в Единый контактный центр сервисной службы:

- по телефону 8 (800) 707 85 70;
- по электронной почте service.msk@home-holding.ru;
- через мессенджеры
+7 (968) 598 20 64

Примечание:

Чтобы подготовить наших технических специалистов к ремонтным работами снабдить их необходимыми запчастями, при обращении в сервисный центр, пожалуйста, укажите следующую информацию:

Точный адрес.

Номер телефона и, если имеется, факс.

Время, удобное для звонка из сервисной службы.

Точное обозначение прибора: номер модели и производственный номер (см. заводскую табличку и/или накладную).

Дата заказа или поставки.

Подробное описание проблемы или характер требуемого технического обслуживания.

Пожалуйста, подготовьте накладную. Это позволит избежать лишних временных затрат, а также сократить расходы, а наша работа станет более эффективной.

БЛАГОДАРНОСТЬ

Благодарим вас за то, что выбрали BRANDT! Внимательно прочтите это руководство перед применением нового изделия BRANDT, чтобы узнать, как безопасно пользоваться его возможностями и функциями.

СОДЕРЖАНИЕ

Инструкции по безопасности.....	2
ТЕХНИЧЕСКИЕ ХАРАКТЕРИСТИКИ.....	5
КРАТКОЕ ПРАКТИЧЕСКОЕ РУКОВОДСТВО.....	7
УСТАНОВКА ИЗДЕЛИЯ.....	10
ИНСТРУКЦИЯ ПО ЭКСПЛУАТАЦИИ.....	14
ОЧИСТКА И ТЕХНИЧЕСКОЕ ОБСЛУЖИВАНИЕ.....	30
УСТРАНЕНИЕ НЕИСПРАВНОСТЕЙ.....	34



Перед использованием прочтите все инструкции и пояснения. Внимательно следуйте инструкциям. Сохраните инструкцию по эксплуатации для дальнейшего использования. При продаже или передаче прибора обязательно предоставьте новому владельцу эту инструкцию по эксплуатации.

Инструкции по безопасности

- Данный прибор предназначен для использования в бытовых условиях, а также:
 - для кухонных зон, предназначенных для персонала в магазинах, офисах и других профессиональных помещениях;
 - на фермах;
 - для использования клиентами в отелях, мотелях и других жилых помещениях;
 - В заведениях типа «ночлег и завтрак».
- Прибор должен быть подключен к системе водоснабжения с помощью новых соединительных комплектов, поставляемых вместе с прибором; не используйте использованные соединительные комплекты.
- Проход к вентиляционным отверстиям не должен быть заблокирован.
- Этим прибором могут пользоваться дети старше 8 лет, а также лица с ограниченными физическими, сенсорными и умственными способностями или с недостаточным опытом и знаниями, если они находятся под присмотром или получили соответствующие инструкции по безопасной эксплуатации устройства и они понимают связанную с этим опасность. Не разрешайте детям играть с прибором. Дети могут выполнять очистку прибора только под присмотром взрослых.
- Детей младше трех лет следует держать на расстоянии, если только они не находятся под постоянным присмотром.
- Если шнур питания поврежден, то во избежание опасности его следует заменить у производителя, в службе послепродажного обслуживания или у любого лица, имеющего аналогичную квалификацию.
- Инструкции по установке прибора и выполнению электрических подключений см. в приведенном ниже пункте руководства.

Инструкции по безопасности

- Данный прибор предназначен для использования в бытовых условиях, а также:
- **ВНИМАНИЕ!** Не подключайте прибор к источнику горячей воды.
- Максимальный вес сухого белья — 7 кг.
- Максимальное давление воды на входе: 1 МПа

ТЕХНИКА24

ТЕХНИКА24

ТЕХНИКА24

ТЕХНИКА24

ТЕХНИКА24

ТЕХНИКА24

ТЕХНИКА24

ТЕХНИКА24

ТЕХНИКА24

ТЕХНИКА24

ТЕХНИКА24

ТЕХНИКА24

ТЕХНИКА24

ТЕХНИКА24

ТЕХНИКА24

ТЕХНИКА24

ТЕХНИКА24

ТЕХНИКА24

ТЕХНИКА24

Внимание!

Установка прибора

- Данная стиральная машина предназначена только для использования в помещении.
- Она не предназначена для скрытой установки.
- Проход к отверстиям не должен быть заблокирован.
- Эту стиральную машину нельзя устанавливать в ванных комнатах, помещениях с повышенной влажностью и помещениях с взрывоопасными газами или едкими веществами.
- Если стиральная машина имеет только один водозаборный клапан, подключайте его только к крану холодной воды.
- Штепсельная вилка должна остаться доступной после установки прибора.
- Перед использованием прибора удалите все упаковочные материалы и транспортировочные болты. Несоблюдение указанного требования может привести к серьезным повреждениям стиральной машины.

Риск повреждения прибора!

- Ваш прибор предназначен только для бытового использования и только для машинной стирки текстильных изделий.
- Не залезайте и не садитесь на верхнюю крышку стиральной машины.
- Не прислоняйтесь к дверце стиральной машины.

Меры предосторожности при обращении со стиральной машиной:

1. Установку транспортировочных болтов на стиральную машину должен выполнять

- квалифицированный специалист.
- Перед перемещением стиральной машины слейте воду из прибора.
- Обращайтесь с прибором осторожно. Не поднимайте прибор за выступающие части. Не используйте дверцу в качестве ручки при

ТЕХНИКА24

ТЕХНИКА24

ТЕХНИКА24

ТЕХНИКА24

ТЕХНИКА24

ТЕХНИКА24

ТЕХНИКА24

ТЕХНИКА24

ТЕХНИКА24

ТЕХНИКА24

ТЕХНИКА24

ТЕХНИКА24

ТЕХНИКА24

ТЕХНИКА24

ТЕХНИКА24

ТЕХНИКА24

ТЕХНИКА24

ТЕХНИКА24

ТЕХНИКА24

- Данный прибор тяжелый. Перемещайте его с осторожностью.
- Не закрывайте дверь слишком сильно. Если дверца закрывается с трудом, проверьте, не перегружен ли барабан и равномерно ли распределено белье.
- Ковры не подлежат стирке.

Работа прибора

- Перед первым использованием прибора пропустите его через полный цикл стирки без белья.
- Воспламеняющиеся, взрывоопасные или токсичные растворители запрещены к использованию. Горючее вещество, спиртосодержащее средство и т. д. не должны использоваться в качестве моющих средств. Выбирайте только те моющие средства, которые подходят для машинной стирки.
- Выверните карманы своей одежды. Острые, твердые предметы, такие как монеты, булавки, гвозди, шурупы, камни и т. д., могут нанести серьезный ущерб данному прибору.
- Перед открытием дверцы убедитесь, что вода из барабана слита. Не открывайте дверцу, если видите, что внутри осталась вода.
- Будьте осторожны, чтобы не обжечься при сливе горячей воды.
- Никогда не добавляйте воду вручную во время стирки.
- После завершения программы подождите две минуты, прежде чем открывать дверцу.

ТЕХНИЧЕСКИЕ ХАРАКТЕРИСТИКИ

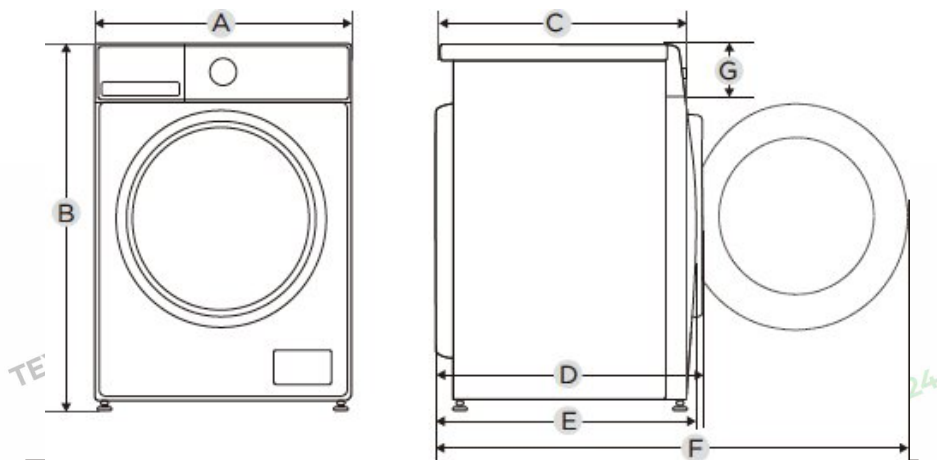

Модель	МФК90-ЈУУ1403В/ С19Е-ЕУ(NA)	МФК100-ЈУУ1403В/ С19Е-ЕУ(NA)
Электропитание	220–240 В пер. тока, 50 Гц	
МАКС. сила тока	10 А	
Стандартное давление воды	0,05–1 МПа	
Вместимость	9,0 кг	10,0 кг
Размер		
A	595 мм	595 мм
B	850 мм	850 мм
C	530 мм	530 мм
Масса	65 кг	65 кг
Номинальная мощность	1950 Вт	1950 Вт
Справочный размер		
D	600 мм	600 мм
E	540 мм	540 мм
F	1045 мм	1045 мм
G	135 мм	135 мм

ОБЗОРИЗДЕЛИЯ

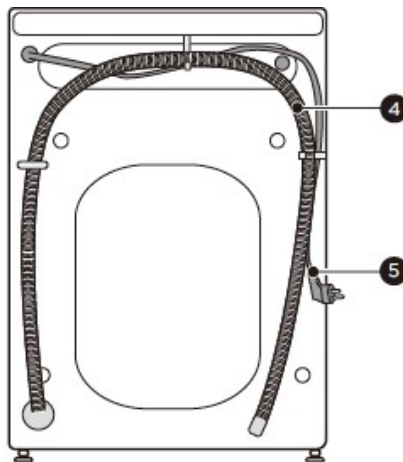
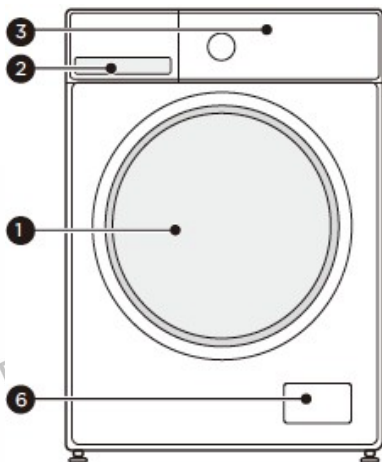

□	Дверца	□	Сливной шланг
□	Лоток для моющего средства	□	Шнур питания
□	Панель управления	□	Люк для доступа к фильтру

● ПРИМЕЧАНИЕ

Изображение изделия предназначено только для иллюстрации, используйте для справки реальное изделие.

Дополнительные принадлежности

4 заглушки

1 шланг для подачи холодной воды

1 руководство по эксплуатации

Акустическая губка (дополнительно)



КРАТКОЕ ПРАКТИЧЕСКОЕ РУКОВОДСТВО

ПРЕДУПРЕЖДЕНИЕ

- Правильно установите машину, перед тем как стирать.
- Прибор был тщательно проверен на заводе перед выпуском. Перед первым использованием рекомендуется очистить прибор, чтобы удалить остатки воды и нейтрализовать возможные неприятные запахи. Для этого рекомендуется очистить внутренний барабан, запустив программу «Очистка барабана» или другую программу с выбираемой температурой 90 °С. Не помещайте в машину белье и моющее средство.

Калибровка

Рекомендуется калибровать машину для наилучшей производительности. Прибор способен определять количество загруженного белья. Эта функция оптимизирует производительность изделия за счет минимизации потребления электроэнергии и воды, благодаря чему экономит ваши деньги и время. По этой причине рекомендуется калибровать прибор для наилучшего использования.

- 1- Выньте из барабана все дополнительные принадлежности и закройте дверцу.
- 2- Вставьте вилку сетевого шнура в розетку.
- 3- Включите стиральную машину. В течение 10 секунд нажмите и удерживайте кнопки «Отсрочка» и «Темп.» (обычно в течение 3 секунд), пока не отобразится «t19».
- 4- Нажмите **▶**, чтобы запустить прибор. Сначала отобразится «---», затем — «***» (например, «126»), указывая скорость вращения барабана в реальном времени. Когда установится определенное значение (прекратит изменяться), это будет указывать на то, что машина откалибрована.

1 Пелелстиккой

1. Подключите к розетке.



2. Откройте кран.

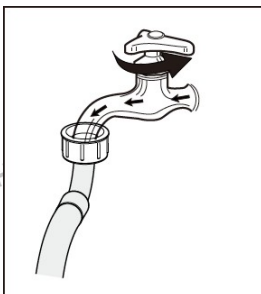

3. Загрузите белье.

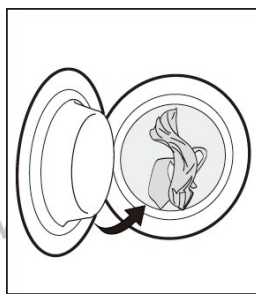

4. Закройте дверцу.

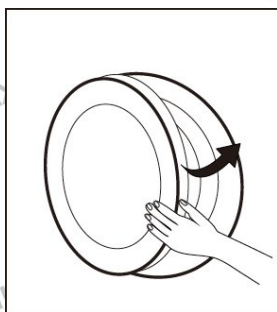

5. Добавьте моющее средство.

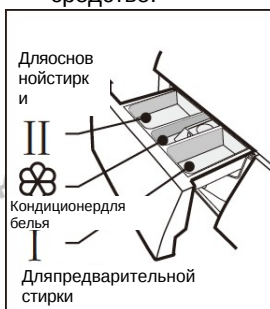

ПРИМЕЧАНИЕ

Если выбрана функция предварительной стирки, моющее средство необходимо добавлять в отделение I.

2 Стирка

1. Включите.

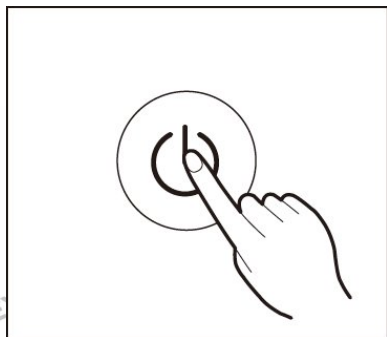

2. Выберите программу.

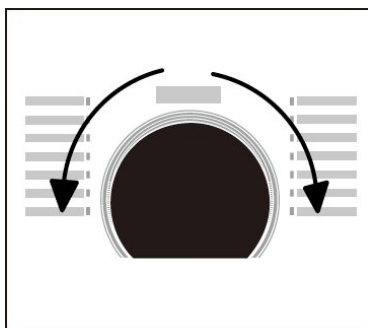

3. Выберите функцию или оставьте настройки по умолчанию.

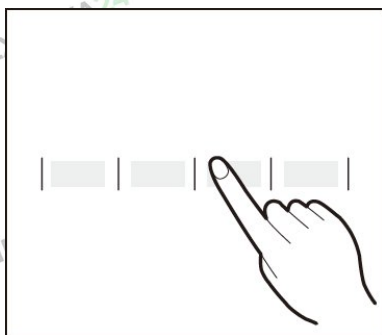

4. Нажмите «Старт/Пауза», чтобы запустить программу.

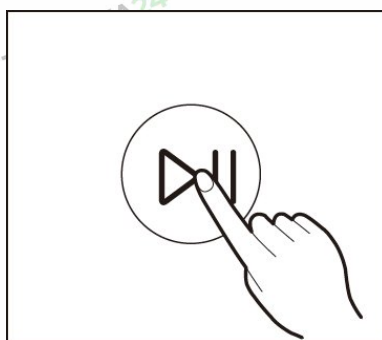

ПРИМЕЧАНИЕ

1. Если выбрана функция по умолчанию, шаг 3 можно пропустить.
2. Изображения функциональных кнопок предназначены только для справки, используйте для образца реальное изделие.

3. После стирки

Раздается звуковой сигнал и появляется надпись «End» («Конец») на дисплее.

УСТАНОВКА ИЗДЕЛИЯ



Необходимые инструменты для самостоятельной установки (не входят в комплект)

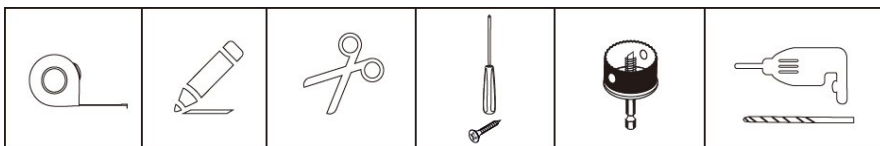

Область установки

⚠ ВНИМАНИЕ!

- Необходимо обеспечить устойчивость, чтобы изделие не смещалось!
- Машина должна стоять горизонтально и ровно.
- Изделие не должно стоять на шнуре питания.
- Должно быть соблюдено минимальное расстояние от стен, как показано на рисунке.

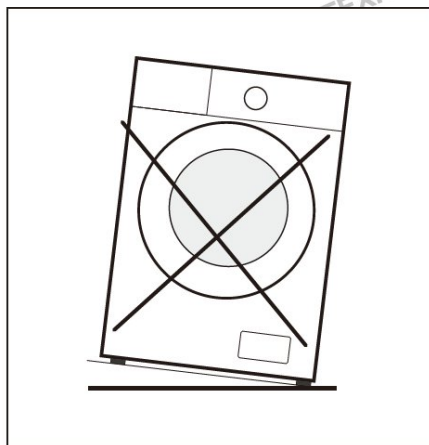
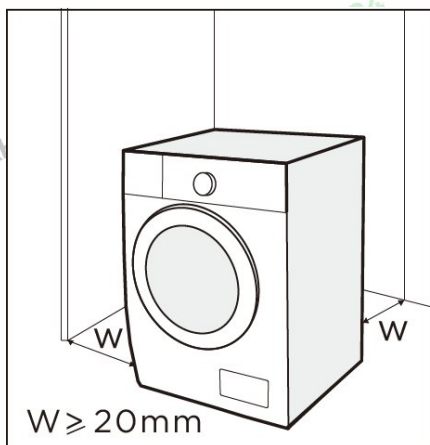

Перед установкой машины выберите место с описанными ниже характеристиками.

1. Твердая, сухая и ровная поверхность.
2. Нет воздействия прямых солнечных лучей.
3. Достаточная вентиляция.
4. Температура в помещении выше 5 °С.
5. Вблизи нет источников тепла, таких как приборы, работающие на угле или газе.

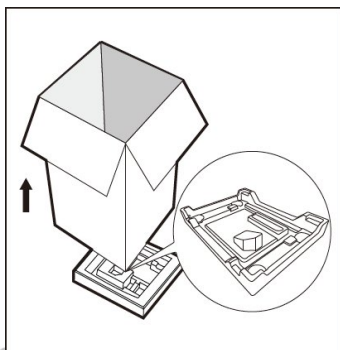

⚠ ВНИМАНИЕ!

- Упаковочные материалы (например, пленки, пенополистирол) могут быть опасны для детей.
- Есть риск удушья! Храните упаковку от изделия в недоступном для детей месте.

1. Снимите картонную коробку и упаковку из пенополистирола.
2. Поднимите машину и снимите нижнюю упаковку.
3. Снимите ленту, крепящую шнур питания и сливной шланг.
4. Выньте впускной шланг из барабана.

Снятие транспортировочных болтов

⚠ ВНИМАНИЕ!

Перед использованием изделия необходимо снять транспортировочные болты с обратной стороны.

1. Ослабьте 4 транспортировочных болта с помощью гаечного ключа.
2. Снимите болты, включая резиновые детали, и сохраните их для использования в будущем.
3. Закройте отверстия заглушками.

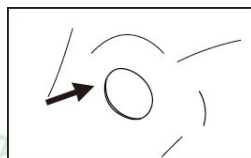
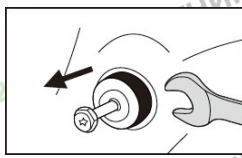
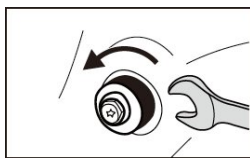

УСТАНОВКА ИЗДЕЛИЯ

Выравнивание машины

⚠ ВНИМАНИЕ!

Стопорные гайки на всех четырех ножках должны быть плотно прикручены к корпусу.

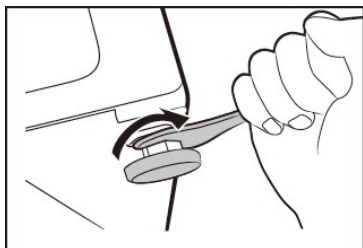

- 1- Ослабьте стопорную гайку.
- 2- Поворачивайте ножку, пока она не достигнет пола.
- 3- Отрегулируйте ножки и зафиксируйте гайки гаечным ключом. Проверьте, что машина стоит ровно, используя строительный уровень.

Подсоединение шланга для подачи воды

⚠ ВНИМАНИЕ!

Следуйте инструкциям в этой главе, чтобы предотвратить утечку или повреждение водой.

- Не перегибайте, не сдавливайте впускной шланг и не вносите изменения в его конструкцию.

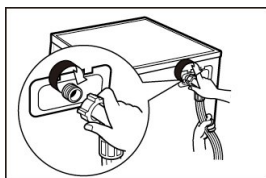

Подсоедините шланг для подачи воды к впускному клапану для воды и крану с холодной водой, как указано.

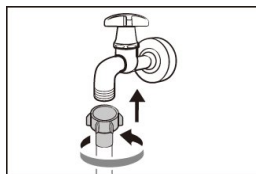

☰ ПРИМЕЧАНИЕ

- Соединяйте вручную, не используйте инструменты. Проверьте, чтобы соединения были герметичны.

Сливной шланг

⚠ ВНИМАНИЕ!

- Не перегибайте и не растягивайте сливной шланг.
- Расположите сливной шланг правильно, иначе он может повредиться и привести к утечке воды.
- В случае присоединения к сифону сливной шланг необходимо закрепить хомутом.

Концевой шланг можно разместить двумя способами.

1- Вставить в канализационную трубу.

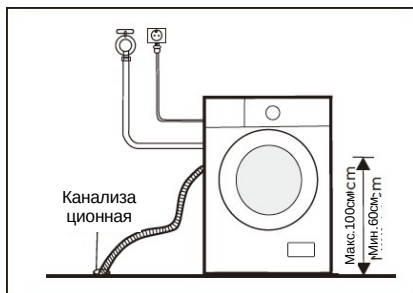

2- Подсоединить к патрубку сифона.

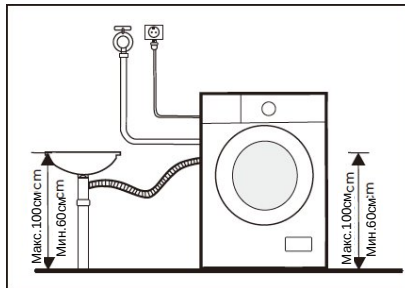

Акустическая губка

ПРИМЕЧАНИЕ

- Обязательно установите акустические губки, которые могут эффективно снижать шум, создаваемый машиной во время работы, чтобы обеспечить более спокойную и тихую среду.

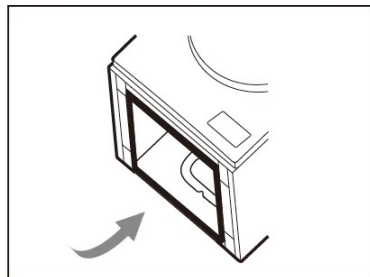
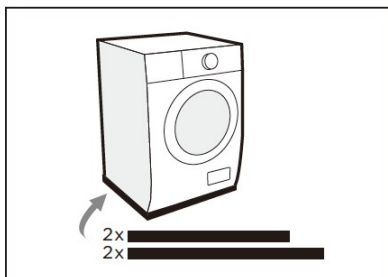

- Положите машину на пол, предварительно покрыв его мягким материалом, например пенопластом или одеждой, для защиты машины.
- Приклейте 2 более длинные губки к более длинным сторонам дна машины, а 2 более короткие — к более коротким.

ИНСТРУКЦИЯ ПО ЭКСПЛУАТАЦИИ

Перед каждой стиркой

- Температура окружающей среды машины должна составлять 5–40 °С. В случае использования при температуре ниже 0 °С впускной клапан и сливная система могут повредиться. Если устройство устанавливалось при температуре ниже точки замерзания, то перед использованием необходимо подождать, пока температура окружающей среды не станет нормальной, чтобы шланг для подачи воды и сливной шланг разморозились.
- Перед стиркой ознакомьтесь с этикетками по уходу за одеждой и инструкцией к моющему средству. Правильно используйте непенящееся или малопенящееся моющее средство, которое подходит для машины.

1- Выньте все вещи из карманов.

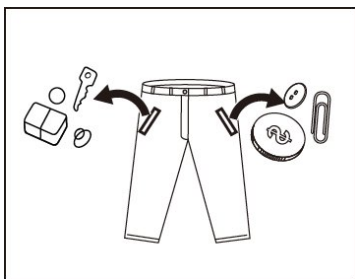

2- Отсортируйте белье по цвету и типу ткани.

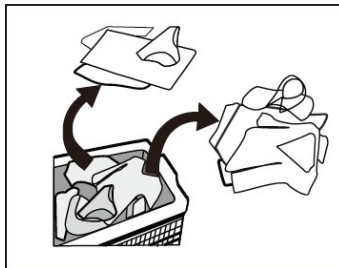

3- Свяжите длинные тканевые ленты и ремни, застегните молнии и пуговицы.

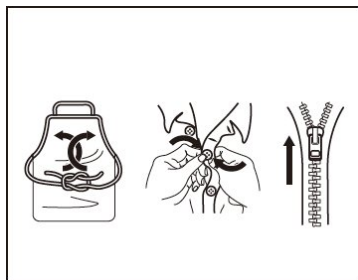

4- Положите небольшие вещи в мешок для стирки.

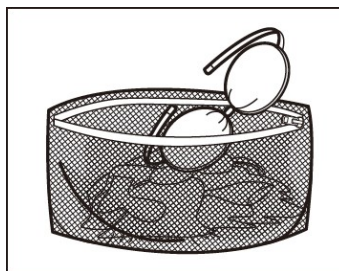



⚠ ВНИМАНИЕ!

- Не стирайте вещи, которые очищали, промывали, пропитывали или протирали горючими или взрывоопасными веществами, такими как воск, нефть, краска, бензин, спирт, керосин и другие легковоспламеняющиеся материалы.
- Если стирается одна вещь, это может привести к созданию большого

эксцентриситета. Поэтому рекомендуется добавлять к стирке еще один-два предмета одежды для более плавного отжима.

- Не стирайте и не отжимайте водонепроницаемые сиденья, коврики или предметы одежды.

Лоток для моющего средства

- I Для предварительной стирки
- II Для основной стирки
-  Кондиционер для белья
-  Кнопка разблокировки для вытаскивания лотка

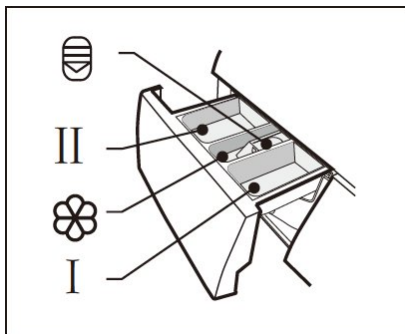

ПРЕДУПРЕЖДЕНИЕ

- После выбора функции предварительной стирки моющее средство необходимо добавлять только в отделение I.

Программа	I	II / 		Программа	I	II / 	
Хлопок	<input type="radio"/>	<input checked="" type="radio"/>	<input type="radio"/>	Только отжим			
Синтетика	<input type="radio"/>	<input checked="" type="radio"/>	<input type="radio"/>	Полоскание и отжим			<input type="radio"/>
Смешанное белье	<input type="radio"/>	<input checked="" type="radio"/>	<input type="radio"/>	Шерсть		<input checked="" type="radio"/>	<input type="radio"/>
Постельное белье	<input type="radio"/>	<input checked="" type="radio"/>	<input type="radio"/>	ЭКО 40–60		<input checked="" type="radio"/>	<input type="radio"/>
Детская одежда	<input type="radio"/>	<input checked="" type="radio"/>	<input type="radio"/>	Стерилизация		<input checked="" type="radio"/>	<input type="radio"/>
20 °C		<input checked="" type="radio"/>	<input type="radio"/>	Быстрая стирка 15'		<input checked="" type="radio"/>	<input type="radio"/>
Очистка барабана			<input type="radio"/>				

 Обязательно

Дополнительно

ИНСТРУКЦИЯ ПО ЭКСПЛУАТАЦИИ

Рекомендация по моющим средствам

Рекомендуемое моющее средство	Тип белья и ткани	Циклы стирки	Темп. стирки, °C
Сверхмощное моющее средство с отбеливающими веществами и дополнительными оптическими отбеливателями	Белое белье из хлопка или льна, устойчивого к кипячению	Хлопок, ЭКО 40–60	40–60
Моющее средство для цветных вещей без отбеливающих веществ и оптических отбеливателей	Цветное белье из хлопка или льна	Хлопок	20–40
Моющее средство для цветных вещей или мягкое моющее средство без оптических отбеливателей	Цветное белье из тканей, не требующих особого ухода, или синтетических материалов	Хлопок, синтетика	20–40
Мягкое моющее средство	Деликатные ткани, шелк, вискоза	Синтетика	20
Специальное моющее средство для изделий из шерсти	Шерсть	Шерсть	20–40

ПРИМЕЧАНИЕ

- Прежде чем помещать в лоток для моющего средства комкообразное или вязкое моющее средство или добавку, их можно развести в небольшом количестве воды, чтобы избежать засорения впускного отверстия лотка и, таким образом, перелива воды.
- Выбирайте подходящий тип моющего средства, чтобы обеспечить максимальную эффективность стирки при минимальном потреблении воды и электроэнергии.
- Для достижения наилучшего результата стирки важно правильно дозировать моющее средство.
- Если барабан заполнен не полностью, используйте меньшее количество моющего средства.
- Всегда подбирайте количество моющего средства в соответствии с жесткостью воды. Если вода из-под крана мягкая, используйте меньше моющего средства.
- Дозируйте моющее средство в зависимости от степени загрязнения белья:

для менее грязной одежды требуется меньшее количество моющего средства.

- Высококонцентрированное (компактное) моющее средство требует особенно точного дозирования.

Следующие признаки указывают на передозировку моющего средства:

- сильное пенообразование;
- плохой результат стирки и полоскания.

Следующие признаки указывают на недостаточную дозировку моющего средства:

- одежда стала серой;
- на барабане, нагревательном элементе и (или) белье образовался известковый налет.

Панель управления

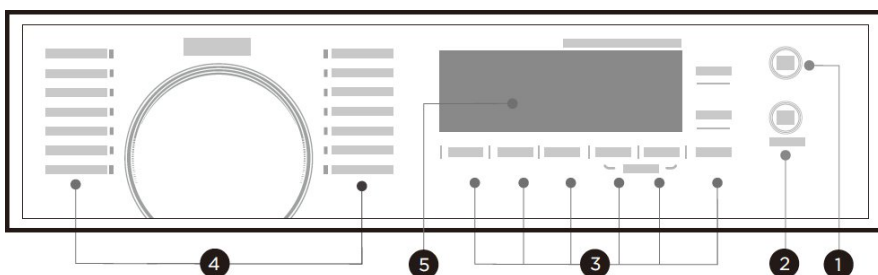

1

ВКЛ./ВЫКЛ.

Включение и выключение прибора.

2

Старт/Пауза

Запуск или приостановка программы.

3

Опция

Можно выбрать дополнительные функции.

4

Программы

Доступны в зависимости от типа белья.

5

Дисплей

На дисплее отображаются настройки, примерное оставшееся время, опции и сообщения о состоянии.

ПРИМЕЧАНИЕ

- Таблица предназначена только для справки, используйте для образца реальное изделие.

ИНСТРУКЦИЯ ПО ЭКСПЛУАТАЦИИ

Дисплей

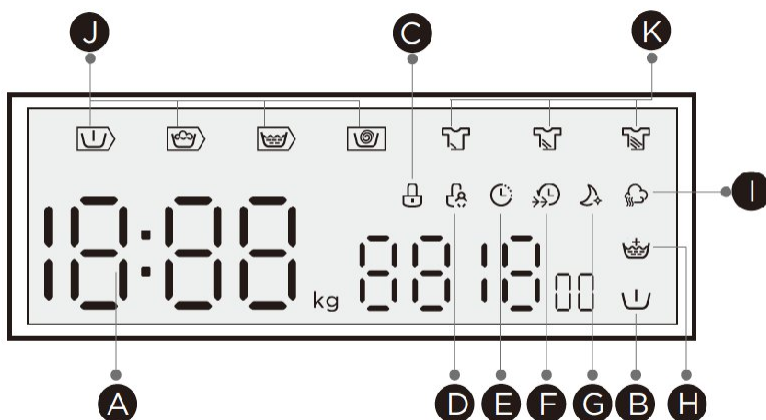

Дисплей

Время стирки

Скорость

Конец

Предварительная стирка

Блокировка от детей

Быстрая стирка

Дополнительное полоскание

Предварительная стирка — стирка — полоскание — отжим

Время отсрочки

Ошибка

Темп.

Блокировка дверцы

Отсрочка

Ночная стирка

Пар

Степень загрязнения

Программы

Модель: MFK90-JUU1403B/C19E-EU(NA); MFK100-UU1403B/C19E-EU(NA)

Программа	Загрузка (кг)		Время по умолчанию (ч:мин)	
	9,0	10,0	9,0	10,0
Хлопок	9,0	10,0	3:39	3:39
Синтетика	4,5	5,0	3:18	3:18
Смешанное белье	9,0	10,0	1:20	1:20
Постельное белье	9,0	10,0	1:48	1:48
Детская одежда	9,0	10,0	2:01	2:01
20 °C	4,5	5,0	1:01	1:01
Очистка барабана	–	–	1:18	1:18
Только отжим	9,0	10,0	0:12	0:12
Полоскание и отжим	9,0	10,0	0:20	0:20
Шерсть	2,0	2,0	1:07	1:07
ЭКО 40–60	9,0	10,0	3:48	3:59
Стерилизация	4,5	5,0	2:27	2:27
Быстрая стирка 15'	2,0	2,0	0:15	0:15

ПРИМЕЧАНИЕ

- Параметры в этой таблице приведены только для справки. Фактические параметры могут отличаться от параметров, указанных в таблице выше.

MFK90-JUU1403B/C19E-EU(NA)

Цикл	Номинальная вместимость в кг	Настройка температуры, °C	Продолжительность цикла в часах и минутах	Потребление электроэнергии в кВт·ч за рабочий цикл	Потребление воды в литрах за рабочий цикл	Максимальная температура, °C ¹⁾	Остаточная влажность в % / скорость отжима ²⁾
Хлопок (60 °C)	9,0	60	3:44	1,620	78	60	53 % / 800
Смешанное белье	9,0	40	1:20	0,830	78	40	70 % / 800
20 °C	4,5	20	1:01	0,206	48	20	65 % / 1000
Быстрая стирка 15'	2,0	Низкая	0:15	0,030	31	Низкая	70 % / 800
Постельное белье	9,0	40	1:48	0,862	78	40	65 % / 1000
ЭКО 40–60 ³⁾	9,0	--	3:48	0,808	67,0	32	53,9 % / 1350
	4,5	--	2:54	0,498	49,0	29	53,9 % / 1350
	2,5	--	2:54	0,225	36,0	23	53,9 % / 1350

- Приведенные выше данные предназначены только для справки и могут меняться в зависимости от фактических условий использования.
- Значения, указанные для всех программ, кроме «ЭКО 40–60», являются лишь ориентировочными.
- Программа «20 °C» позволяет стирать только слегка загрязненное хлопковое белье при номинальной температуре 20 °C, что соответствует регламенту (ЕС) 2019/2023.
- В соответствии со стандартом EN 60456:2016/prA2019 и регламентами (ЕС) 2019/2014, (ЕС) 2019/2023, (ЕС) 2021/340 и (ЕС) 2021/341.

Класс энергоэффективности ЕС: А.

Программа для испытания энергоэффективности: ЭКО 40–60.

Остальное — по умолчанию.

Загрузка наполовину для машины вместимостью 9,0 кг: 4,5 кг.

Загрузка на четверть для машины вместимостью 9,0 кг: 2,5 кг.

MFK100-UU1403B/C19E-EU(NA)							
Цикл	Номинальная вместимость в кг	Настройка температуры, °C	Продолжительность цикла в часах и минутах	Потребление электроэнергии в кВт·ч за рабочий цикл	Потребление воды в литрах за рабочий цикл	Максимальная температура, °C ⁽¹⁾	Остаточная влажность в % / скорость отжима ⁽²⁾
Хлопок (60 °C)	10,0	60	3:44	1,726	85	60	53 % / 800
Смешанное белье	10,0	40	1:20	0,889	85	40	70 % / 800
20 °C	5,0	20	1:01	0,212	51	20	65 % / 1000
Быстрая стирка 15'	2,0	Низкая	0:15	0,030	31	Низкая	70 % / 800
Постельное белье	10,0	40	1:48	0,920	85	40	65 % / 1000
ЭКО 40–60 ⁽³⁾	10,0	--	3:59	0,895	67,0	37	53,9 % / 1350
	5,0	--	3:00	0,560	52,0	33	53,9 % / 1350
	2,5	--	3:00	0,232	41,5	23	53,9 % / 1350

- Приведенные выше данные предназначены только для справки и могут меняться в зависимости от фактических условий использования.
- Значения, указанные для всех программ, кроме «ЭКО 40–60», являются лишь ориентировочными.
- Программа «20 °C» позволяет стирать только слегка загрязненное хлопковое белье при номинальной температуре 20 °C, что соответствует регламенту (ЕС) 2019/2023.
- В соответствии со стандартом EN 60456:2016/prA2019 и регламентами (ЕС) 2019/2014, (ЕС) 2019/2023, (ЕС) 2021/340 и (ЕС) 2021/341.

Класс энергоэффективности ЕС: А.

Программа для испытания энергоэффективности: ЭКО 40–60.
Остальное — по умолчанию.

Загрузка наполовину для машины вместимостью 10,0 кг: 5,0 кг.

Загрузка на четверть для машины вместимостью 10,0 кг: 2,5 кг.

- 1) Максимальная температура, которой достигает белье в цикле стирки, длящемся не менее 5 минут.
- 2) Остаточная влажность после цикла стирки в процентах содержания воды и скорость отжима, при которой это значение было достигнуто.
- 3) Программа «ЭКО 40–60» позволяет стирать в одном цикле хлопковое белье средней степени загрязнения, которое можно стирать при 40 °С и 60 °С. Эта программа используется для оценки соответствия регламенту (ЕС) 2019/2023.

Наиболее эффективными программами с точки зрения потребления электроэнергии обычно являются те, которые выполняются в течение более длительного времени и при более низкой температуре.

Загрузка бытовой стиральной машины до значения вместимости, указанного для соответствующей программы, способствует экономии электроэнергии и воды.

Уровень шума и остаточная влажность зависят от скорости отжима. Более высокая скорость отжима приводит к более высокому уровню шума, но меньшей остаточной влажности.

ПРЕДУПРЕЖДЕНИЕ

- Если во время работы машины произойдет сбой в электропитании, выбранная программа будет сохранена в специальной памяти. Машина продолжит выполнение программы после восстановления подачи электропитания.

ИНСТРУКЦИЯ ПО ЭКСПЛУАТАЦИИ

Программы доступны в зависимости от типа белья.

Программы	
Хлопок	Предназначена для износостойчивых и термостойких текстильных изделий из хлопка и льна.
Синтетика	Предназначена для стирки белья из синтетических тканей: рубашек, пальто, а также изделий со смешанным составом. Для стирки трикотажных изделий необходимо использовать меньшее количество моющего средства ввиду более слабого строения волокон и более сильного пенообразования.
Детская одежда	Предназначена для стирки детской одежды. Лучше очищает и ополаскивает одежду для защиты детской кожи.
Смешанное белье	Предназначена для текстильных изделий из хлопка и синтетики.
Постельное белье	Предназначена специально для стирки постельного белья.
20 °C	Позволяет стирать слегка загрязненное хлопковое белье при номинальной температуре 20 °C.
ЭКО 40–60	Позволяет стирать в одном цикле хлопковое белье средней степени загрязнения, которое можно стирать при 40 °C и 60 °C.
Быстрая стирка 15'	Очень короткая программа. Подходит для стирки слегка загрязненного белья в небольшом количестве.
Стерилизация	Поддерживает высокую температуру стирки, эффективно удаляет вредные бактерии.
Шерсть	Предназначена для изделий из шерсти или с высоким содержанием шерсти, пригодных для ручной или машинной стирки. Особенно бережная программа стирки, предотвращающая усадку, с более продолжительными паузами (текстильные изделия остаются в моющем растворе).
Только отжим	Предназначена для отжима и слива воды.
Полоскание и отжим	Полощет и отжимает белье, после чего сливает воду.
Очистка барабана	Специально установлена в этой машине для очистки барабана и шланга. Программа повышает температуру до 90 °C для стерилизации, чтобы сделать стирку белья более экологически чистой. При выполнении этой программы нельзя добавлять одежду или другое белье. При добавлении достаточного количества хлорного отбеливателя результат очистки барабана будет лучшим. Клиент может использовать эту программу регулярно по мере необходимости.



УХОД ЗА ШЕРСТЬЮ

Цикл стирки шерсти этой машины одобрен компанией Woolmark Company для стирки изделий из шерсти, пригодных для машинной стирки, при условии, что изделия стираются в соответствии с инструкциями на этикетках изделий и инструкциями производителя этой стиральной машины.

M2203: MFK90-JUU1403B/C19E-EU(NA)

M2203: MFK100-UU1403B/C19E-EU(NA)

- Таблица предназначена только для справки, используйте для образца реальное изделие.

ИНСТРУКЦИЯ ПО ЭКСПЛУАТАЦИИ

Опции

Цикл	Темп. по умолчанию (°C)	Скорость отжима по умолчанию (об/мин)	Дополнительные функции
		1400	
Хлопок	40	800	
Синтетика	40	800	
Смешанное белье	40	800	
Постельное белье	40	1000	
Детская одежда	60	1000	
20 °C	20	1000	
Очистка барабана	90	--	
Только отжим	--	1000	
Полоскание и отжим	--	1000	
Шерсть	40	600	
ЭКО 40–60	--	1400	
Стерилизация	70	800	
Быстрая стирка 15'	Низкая	800	

ПРИМЕЧАНИЕ

- Максимальную скорость отжима, время выполнения программы и другие сведения о программе ЭКО 40–60 см. на странице справочного листка технических данных.
- В таблице для каждого цикла показаны опции для регулировки (если она возможна).



Отжим

При необходимости скорость отжима можно отрегулировать нажатием кнопки скорости следующим образом: 1400:0 — 400 — 600 — 800 — 1000 — 1200 — 1400.



Отсрочка

1. Выберите программу.
2. Нажмите кнопку «Отсрочка» и выберите время отсрочки от 0 до 24 ч.
3. Нажмите кнопку «Старт/Пауза», чтобы начать операцию отсрочки.



Выберите программу



Установите время



Запустите

Выберите программу Установите время Запустите

Для того чтобы отменить функцию отсрочки, перед запуском программы нажимайте кнопку «Отсрочка», пока на дисплее не отобразится «0 Н» («0 ч»). Если программа уже запущена, выключите прибор, затем включите его и выберите новую программу.



Предварительная стирка

Дополнительная функция стирки перед началом основного цикла для повышения эффективности стирки.



ПРИМЕЧАНИЕ

Мощнее средство необходимо добавлять в отделение I.



Дополнительное полоскание

После выбора этой функции будет выполнено дополнительное полоскание белья.



Степень загрязнения

После выбора этой функции время стирки увеличится или уменьшится.



Быстрая стирка

Эта функция позволяет уменьшить время стирки.



Мой цикл

Предназначена для запоминания часто используемой программы.

После выбора программы и настройки опций нажмите кнопку «Отжим» и удерживайте ее в течение 3 с перед запуском стирки. По умолчанию выбрана программа «Хлопок».



Пар

Функцию пара можно выбрать при выборе программы «Хлопок», «Смешанное белье», «Постельное белье» и «Детская одежда».



ПРИМЕЧАНИЕ

Счетчик использования

1. Отключите машину от электросети на 10 с и подключите снова.
2. Включите машину. В течение 10 с нажмите на панели управления одновременно кнопки «Отсрочка» и «Ночная стирка» и удерживайте их примерно на протяжении 5 с, пока на дисплее устройства не отобразятся цифры. Это значение может указывать на количество случаев использования машины.
3. Повторите шаг 1 еще раз, после чего можно вернуться к нормальной работе.

ИНСТРУКЦИЯ ПО ЭКСПЛУАТАЦИИ



Темп.

При необходимости температуру стирки можно отрегулировать нажатием кнопки температуры следующим образом:
низкая — 20 °С — 30 °С — 40 °С — 60 °С — 70 °С — 90 °С.



Ночная стирка

Если выбранная скорость отжима превышает 800 об/мин, измените ее на 800 об/мин, а также отключите звук кнопок.



Блокировка от детей

Эта функция предназначена для того, чтобы дети не использовали элементы управления не по назначению.

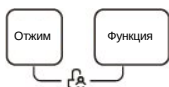

Одновременно нажмите кнопки «Отжим» и «Функция» и удерживайте их в течение 3 с, пока не раздастся звуковой сигнал. Загорится индикатор блокировки от детей.



ПРЕДУПРЕЖДЕНИЕ

После включения функции блокировки от детей на дисплее будут попеременно отображаться надпись «CL» и оставшееся время. При нажатии любой другой кнопки индикатор блокировки от детей начнет мигать.

По завершении программы на дисплее попеременно будут отображаться надписи «CL» и «End» («Конец»).

Функция блокировки от детей отключает функции всех кнопок, кроме «Вкл./Выкл.» и «Блокировка от детей»!

Функцию блокировки от детей можно отключить только путем одновременного нажатия двух кнопок «Отжим» и «Функция»!

Для того чтобы выбрать новую программу, сначала отключите функцию блокировки от детей!



Отключение звукового сигнала



Выберите программу

Нажмите кнопку «Темп.» и удерживайте ее в течение 3 с,

после чего звуковой сигнал будет отключен.

Для того чтобы включить функцию звукового сигнала, снова нажмите кнопку и удерживайте ее в течение 3 с. Настройка будет сохраняться до следующей перенастройки.



ПРЕДУПРЕЖДЕНИЕ

- После активации функции отключения звукового сигнала звуки уже не будут раздаваться.



Повторная загрузка

Эту операцию можно выполнять во время стирки. Если барабан еще вращается и в нем большое количество воды высокой температуры, то это небезопасно и дверцу нельзя открывать силой. Нажмите кнопку «Старт/Пауза» и удерживайте ее в течение 3 с, чтобы доавить белье

в процессе стирки. Выполните следующие действия.

1. Подождите, пока барабан перестанет вращаться.
2. Подождите, пока функция блокировки дверцы отключится.
3. Повторно загрузите одежду, закройте дверцу и нажмите кнопку .



Нажмите кнопку  и удерживайте ее в течение 3 с

Повторно загрузите одежду. Запустите



ПРЕДУПРЕЖДЕНИЕ

- Не используйте функцию повторной загрузки, если уровень воды находится выше края внутреннего барабана или если температура воды слишком высокая.

Справочный листок технических данных

Название или товарный знак поставщика (а), (в):

Адрес поставщика (а), (в):

Идентификатор модели (а): **MFK90-JUU1403B/C19E-EU(NA)**

Общие параметры изделия

Параметр	Значение		Параметр	Значение	
Номинальная вместимость ^(б) (кг)	9,0		Размеры в см ^(г) , ^(д)	Высота	85
				Ширина	60
				Глубина	53
Индекс энергоэффективности ^(б) (EEIW)	51,9		Класс энергоэффективности ^(б)	A ^(г)	
Индекс эффективности стирки ^(б)	1,031		Эффективность полоскания (г/кг) ^(б)	5,0	
Потребление электроэнергии в кВт·ч на цикл для программы «ЭКО 40–60» при полной и частичной загрузке. Фактическое потребление электроэнергии зависит от режима эксплуатации прибора.	0,494		Потребление воды в литрах на цикл для программы «ЭКО 40–60» при полной и частичной загрузке. Фактическое потребление воды зависит от режима эксплуатации прибора и жесткости воды.	50	
Максимальная температура внутри обрабатываемого текстиля ^(б) (°C)	Номинальная вместимость	32	Взвешенная остаточная влажность ^(б) (%)	53,9	
	Половина	29			
	Четверть	23			
Скорость отжима ^(б) (об/мин)	Номинальная вместимость	1350	Класс эффективности отжима ^(б)	B ^(г)	
	Половина	1350			
	Четверть	1350			
Продолжительность программы ^(б) (ч:мин)	Номинальная вместимость	3:48	Тип прибора	Отдельностоящий	
	Половина	2:54			
	Четверть	2:54			
Распространяемый по воздуху акустический шум во время отжима ^(б) [дБ (А) относительно 1 пВт]	72		Класс распространяемого по воздуху акустического шума ^(б) (во время отжима)	A ^(г)	
Режим выключения (Вт) (если применимо)	0,50		Режим ожидания (Вт) (если применимо)	Н/Д	
Отсрочка старта (Вт) (если применимо)	4,00		Режим ожидания при подключении к сети (Вт) (если применимо)	Н/Д	

Минимальная продолжительность гарантии, предлагаемой поставщиком ^(б), ^(д):

Конструкция изделия предусматривает выделение ионов серебра во время цикла стирки

НЕТ

Дополнительная информация:

Ссылка на веб-сайт поставщика, где представлена информация из пункта 9 Приложения II Регламента Комиссии (ЕС) 2019/2023 (1):

^(б) Этот пункт не считается актуальным для целей пункта 6 статьи 2 регламента (ЕС) 2017/1369.

^(в) Для программы «ЭКО 40–60».

^(г) Изменения этого пункта не считаются актуальными для целей пункта 4 статьи 4 регламента (ЕС) 2017/1369.

^(д) Если база данных изделий автоматически создает окончательное содержимое этой ячейки, поставщик не должен вводить эти данные.

Название или товарный знак поставщика (а), (в):

Адрес поставщика (а), (в):

Идентификатор модели (а): **MFK100-UU1403B/C19E-EU(NA)**

Общие параметры изделия

Параметр	Значение	Параметр	Значение	
Номинальная вместимость ^(б) (кг)	10,0	Размеры в см ^(а) , ^(в)	Высота	85
			Ширина	60
			Глубина	53
Индекс энергоэффективности ^(б) (EEI _w)	51,9	Класс энергоэффективности ^(б)	(¹)	
Индекс эффективности стирки ^(б)	1,031	Эффективность полоскания (г/кг) ^(б)	5,0	
Потребление электроэнергии в кВт·ч на цикл для программы «ЭКО 40–60» при полной и частичной загрузке. Фактическое потребление электроэнергии зависит от режима эксплуатации прибора.	0,513	Потребление воды в литрах на цикл для программы «ЭКО 40–60» при полной и частичной загрузке. Фактическое потребление воды зависит от режима эксплуатации прибора и жесткости воды.	52	
Максимальная температура внутри обрабатываемого текстиля ^(б) (°C)	Номинальная вместимость	37	Взвешенная остаточная влажность ^(б) (%)	53,9
	Половина	33		
	Четверть	23		
Скорость отжима ^(б) (об/мин)	Номинальная вместимость	1350	Класс эффективности отжима ^(б)	(¹)
	Половина	1350		
	Четверть	1350		
Продолжительность программы ^(б) (ч:мин)	Номинальная вместимость	3:59	Тип прибора	Отдельностоящий
	Половина	3:00		
	Четверть	3:00		
Распространяемый по воздуху акустический шум во время отжима ^(б) [дБ (А) относительно 1 пВТ]	72	Класс распространяемого по воздуху акустического шума ^(б) (во время отжима)	(¹)	
Режим выключения (Вт) (если применимо)	0,50	Режим ожидания (Вт) (если применимо)	Н/Д	
Отсрочка старта (Вт) (если применимо)	4,00	Режим ожидания при подключении к сети (Вт) (если применимо)	Н/Д	

Минимальная продолжительность гарантии, предлагаемой поставщиком ^(б), ^(в):

Конструкция изделия предусматривает выделение ионов серебра во время цикла стирки

НЕТ

Дополнительная информация:

Ссылка на веб-сайт поставщика, где представлена информация из пункта 9 Приложения II Регламента Комиссии (ЕС) 2019/2023 ⁽¹⁾:

^(б) Этот пункт не считается актуальным для целей пункта 6 статьи 2 регламента (ЕС) 2017/1369.

^(в) Для программы «ЭКО 40–60».

^(г) Изменения этого пункта не считаются актуальными для целей пункта 4 статьи 4 регламента (ЕС) 2017/1369.

⁽¹⁾ Если база данных изделий автоматически создает окончательное содержимое этой ячейки, поставщик не должен вводить эти данные.

ОЧИСТКА И ТЕХНИЧЕСКОЕ ОБСЛУЖИВАНИЕ

Очистка и уход

⚠ ВНИМАНИЕ!

- Перед очисткой и техническим обслуживанием всегда отключайте прибор от электросети и закрывайте кран.

Очистка корпуса

Надлежащее техническое обслуживание машины может продлить срок ее службы. При необходимости поверхность можно очищать разбавленными неабразивными нейтральными моющими средствами. В случае перелива воды немедленно вытрите ее полотенцем. Ни в коем случае не используйте острые предметы для очистки прибора.

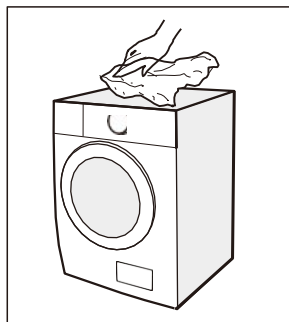

⚠ ПРЕДУПРЕЖДЕНИЕ

- Ни в коем случае не используйте абразивные или едкие вещества (например, муравьиную кислоту или ее разбавленные растворы) либо такие вещества, как спирт и другие химические средства.

Очистка барабана

Пятна ржавчины, оставленные внутри барабана металлическими предметами, необходимо немедленно удалять с помощью моющего средства, не содержащего хлора. Ни в коем случае не используйте для очистки барабана стальную вату!

🗨 ПРИМЕЧАНИЕ

- Не кладите белье в машину во время очистки барабана.

Очистка стекла и уплотнителя дверцы

Протирайте стекло и уплотнитель после каждой стирки, чтобы удалить ворс и пятна. Скопление ворса может привести к утечкам. Удаляйте из уплотнителя монеты, пуговицы и другие предметы после каждой стирки. Очищайте уплотнитель и стекло дверцы ежемесячно, чтобы прибор нормально работал.

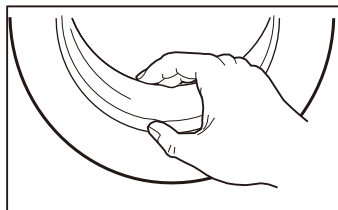

Очистка впускного фильтра

ПРИМЕЧАНИЕ

- Уменьшение потока воды является признаком того, что фильтр нуждается в очистке.

- 1- Закройте кран и снимите с него шланг для подачи воды.

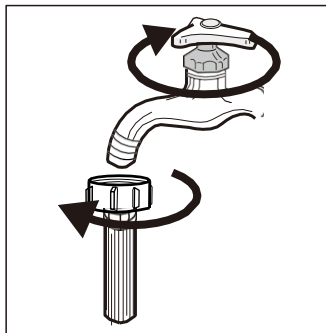

- 2- Очистите фильтр щеткой.

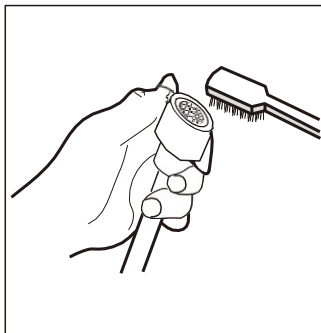

- 3- Отвинтите шланг для подачи воды с обратной стороны машины. Вытащите фильтр плоскогубцами с длинными губками.

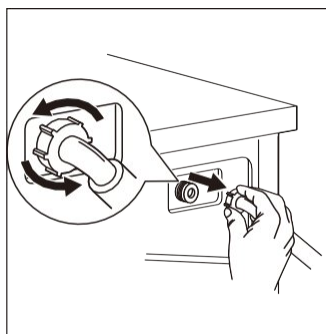

- 4- Очистите фильтр с помощью щетки.

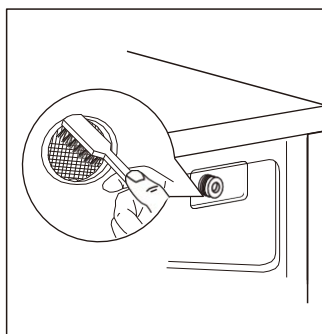

- 5- Снова установите фильтр на впускное отверстие для воды и подсоедините шланг для подачи воды.
- 6- Очищайте впускной фильтр каждые 3 месяца, чтобы прибор нормально работал.

ОЧИСТКА И ТЕХНИЧЕСКОЕ ОБСЛУЖИВАНИЕ

Очистка лотка для моющего средства

1. Нажмите кнопку разблокировки  на крышке для кондиционера и вытащите лоток из углубления. Очистите внутреннюю часть углубления щеткой.
2. Снимите крышку для кондиционера с лотка и промойте оба предмета водой.
3. Установите крышку для кондиционера на место и задвиньте лоток обратно в углубление.

- 1- Нажмите кнопку разблокировки и вытащите лоток.

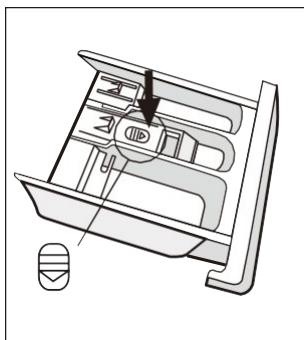

- 2- Очистите лоток и крышку для кондиционера под водой.

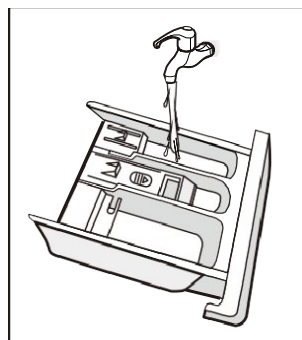

- 3- Очистите углубление с помощью мягкой щетки.

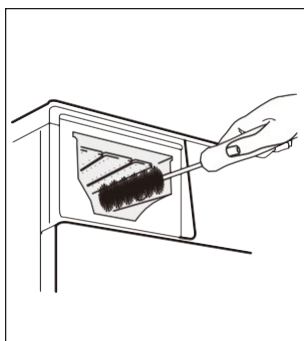

- 4- Вставьте лоток.

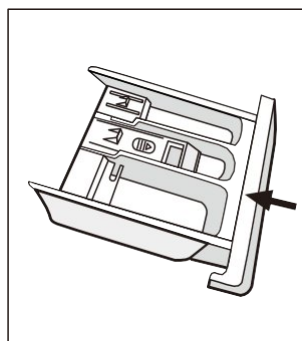

ПРИМЕЧАНИЕ

- Не используйте абразивные или едкие вещества для очистки пластиковых деталей.
- Очищайте лоток для моющего средства каждые 3 месяца, чтобы прибор нормально работал.

Очистка фильтра сливного насоса

⚠ ВНИМАНИЕ!

- Машина должна завершить цикл стирки и быть пустой. Перед очисткой фильтра сливного насоса выключите машину и отсоедините ее от электросети.
- Остерегайтесь горячей воды. Подождите, пока вода остынет. Существует риск ожога!
- Очищайте фильтр регулярно каждые 3 месяца, чтобы прибор нормально работал.

1- Откройте нижнюю крышку.

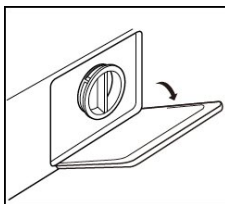

2- Откройте фильтр, повернув его против часовой стрелки.

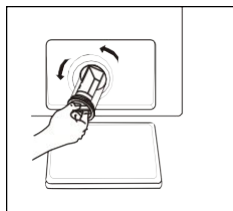

3- Удалите посторонние предметы.

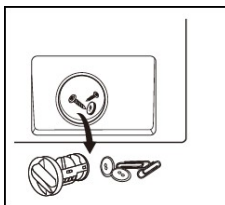

4- Закройте нижнюю крышку.

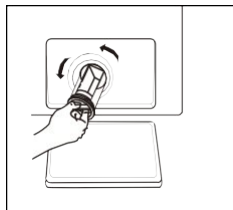

⚠ ПРЕДУПРЕЖДЕНИЕ

- Во время работы прибора и в зависимости от выбранной программы в насосе может быть горячая вода. Ни в коем случае не снимайте крышку фильтра насоса во время стирки. Обязательно дождитесь, пока прибор завершит цикл и станет пустым. При установке крышки на место надежно закрепляйте ее.

УСТРАНЕНИЕ НЕИСПРАВНОСТЕЙ

Привозникновении проблемы с прибором попробуйте найти решение в таблице ниже. Если проблеме не удастся решить, обратитесь в сервисный центр.

Описание	Возможная причина	Решение
Не запускается прибор	Неправильно закрыта дверца. Застряла одежда.	Правильно закройте дверцу и запустите прибор повторно. Проверьте, не застряла ли одежда.
Не открывается дверца	Включена предохранительная блокировка дверцы.	Отключите прибор от электросети и запустите его повторно.
Утечка воды	Соединения недостаточно герметичны.	Проверьте и затяните соединения шланга для подачи воды. Проверьте и очистите выпускной шланг.
В лотке для моющего средства осталось моющее средство	В моющее средство попала вода и (или) образовались комки.	Очистите и насухо вытрите лоток для моющего средства.
Не работает индикатор или дисплей	Проблемы с подключением печатной платы или электропроводки.	Выключите питание и проверьте, правильно ли подключена вилка сетевого шнура.
Необычный шум	Не сняты крепежные болты. Нетвердый или неровный пол.	Проверьте, сняты ли крепежные болты. Убедитесь, что прибор установлен на твердом и ровном полу.

Коды ошибок

Описание	Возможная причина	Решение
	Неправильно закрыта дверца.	Правильно закройте дверцу и запустите прибор повторно.
	Проблема с подачей воды во время стирки.	Проверьте, не слишком ли низкое давление воды. Затяните шланг для подачи воды. Очистите фильтр впускного клапана.
	Вода сливается слишком долго.	Проверьте, не засорен ли сливной шланг.
	Перелив воды.	Запустите прибор повторно.
	Другие проблемы.	Запустите прибор повторно. Если проблему не удастся решить, обратитесь в сервисный центр.

ТЕХНИЧЕСКОЕ ОБСЛУЖИВАНИЕ / СВЯЗЬ С ПОТРЕБИТЕЛЯМИ И ЭКСПОРТ



Любые работы по техническому обслуживанию устройства должен выполнять квалифицированный специалист, имеющий зарегистрированный товарный знак. При обращении к нам по телефону, чтобы облегчить работу с вашим запросом, укажите полные данные устройства (торговый номер, номер для технического обслуживания, серийный номер). Эта информация приведена на заводской табличке.

Предоставьте наглядное изображение, на котором видно, где находится заводская табличка.

Пример наглядного изображения, на котором видно, где находится заводская табличка (выбирается в соответствии с продуктом, указанным в руководстве).

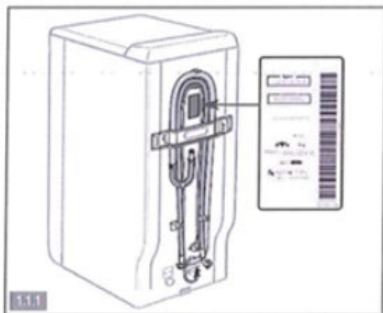

Оригинальные запасные части

При выполнении технического обслуживания устройств используйте, чтобы избежать проблем, только сертифицированные оригинальные запасные части.



Список контактных данных для справки в разных странах приведен в табл



АЛЖИР الجزائر	www.brandt.dz	021-29-85-85 021-29-84-84 021-68-84-84
ИСПАНИЯ ESPAÑA	www.electro-brandt.es	917-371-398
МАЛАЙЗИЯ MALAYSIA	www.brandt.com	60-3-5569-97-70
МАРОККО المغرب	www.brandt.ma	0801-001-050
СИНГАПУР SINGAPORE	www.brandt.com	65-6508-46-39
ДРУГИЕ СТРАНЫ OTHER COUNTRIES	www.brandt.com	Свяжитесь напрямую с вашим продавцом