



Register your
new device on
MyBosch now and
get free benefits:
[bosch-home.com/
welcome](https://bosch-home.com/welcome)



Холодильник-морозильник

КГН..

и Содержание

Информация о безопасности и предупреждения	3	Замораживание и хранение продуктов питания	14
Информация об утилизации	6	Замораживание свежих продуктов	15
Объем поставки.....	7	Суперзаморозка.....	16
Место установки	7	Размораживание замороженных продуктов	16
Соблюдайте температуру окружающей среды.		Внутреннее оснащение	17
и вентиляция	7	Наклейка «ОК»	17
Подключение прибора	8	Выключение и отключение	
Знакомство с вашим прибором	9	прибор	17
Включение прибора	10	Чистка прибора	18
Установка температуры	10	Свет (светодиод)	19
Специальные функции	11	Советы по экономии энергии	19
Режим энергосбережения	11	Рабочие шумы	19
Функция будильника.....	11	Устранение мелких неисправностей самостоятельно	20
Полезная емкость	12	Самодиагностика прибора	22
Холодильная камера	12	Обслуживание клиентов, номер	
Суперохлаждение	13	продукта/производства и	
Морозильная камера	14	технические данные	22
Мощность замораживания	14		

Безопасность и предупреждение информация

Прежде чем включить прибор

Пожалуйста, внимательно прочтите инструкцию по эксплуатации и установке! Они содержат важную информацию.

информацию о том, как установить, использовать и обслуживать прибор.

Производитель не несет ответственности, если вы не соблюдаете инструкции и предупреждения.

Сохраните все документы для последующего использования или для следующего владельца.

Техническая безопасность



Опасность возгорания

Трубки холодильного контура транспортируют небольшое количество хладагента. Экологически чистый, но огнеопасный хладагент (R600a). Он не разрушает озоновый слой и не увеличивает парниковый эффект. Если хладагент вытечет, он может повредить глаза или воспламениться.

Если ущерб произошел

- Не допускайте нахождения открытого огня и/или источников возгорания вблизи прибора.
- тщательно проветрите помещение в течение нескольких минут,
- **выключите прибор и выньте вилку из розетки,**
- сообщите об этом в службу поддержки клиентов.

Чем больше хладагента содержит прибор, тем больше должно быть помещение, в котором он находится. Утечка хладагента может образовать горючая смесь газа и воздуха в помещениях, которые слишком малы. Помещение должно быть не менее 1 м³ на 8 г хладагента. Количество хладагента в вашем приборе указано на заводской табличке внутри прибора.

При установке прибора следите за тем, чтобы сетевой кабель не был заземлен или поврежден.

Если шнур питания данного прибора поврежден, его необходимо заменить.

производитель, служба поддержки клиентов или аналогичное квалифицированное лицо. Неправильная установка и ремонт могут подвергнуть пользователя значительному риску.

Ремонт может выполняться только производителем, службой поддержки клиентов или лицом, имеющим аналогичную квалификацию.

Разрешается использовать только оригинальные детали, поставляемые производителем. Производитель гарантирует, что только эти детали соответствуют требованиям безопасности.

Не используйте многоразъемные розетки, удлинители или адаптеры.



Опасность возгорания

Переносные многоразовые розетки или блоки питания могут перегреться, что может привести к пожару.

Никогда не оставляйте переносные розетки или портативные блоки питания позади прибора.

Важная информация при использовании прибора

- Никогда не используйте электроприборы внутри бытовая техника (например, обогреватели, электрольдогенераторы и т. д.). Опасность взрыва!
- Никогда не размораживайте и не чистите прибор пароочистителем! Пар может проникнуть в электрические части и вызвать короткое замыкание. Опасность поражения электрическим током!

- Не используйте дополнительные средства для ускорения процесса размораживания, кроме рекомендованных производителем. **производитель. Риск взрыв!**
- Не используйте острые или режущие предметы для удаления инея или слоев льда. Вы можете повредить трубки хладагента. Утечка хладагента может привести к травмам глаз или возгоранию.
- Не храните в приборе продукты, содержащие легковоспламеняющиеся пропелленты (например, аэрозольные баллончики) или взрывчатые вещества. Опасность взрыва!
- Не вставляйте и не опирайтесь сильно на основание прибора, ящички, дверцы и т. д.
- Для размораживания и чистки выньте вилку из розетки или выключите предохранитель. Не вытаскивайте вилку из розетки, дергая за шнур питания.
- Храните крепкий алкоголь **плотно закрытым и в вертикальном положении.**

- Не допускайте попадания масла и смазки на пластиковые детали и уплотнитель двери. В противном случае пластиковые детали и уплотнитель двери станут пористыми.

- Никогда не закрывайте и не блокируйте вентиляционные отверстия прибора.

- **Не подвергайте риску детей и уязвимых людей:**

В зоне риска находятся дети, люди с ограниченными физическими, умственными или сенсорными возможностями, а также люди с недостаточным знанием о безопасной эксплуатации прибора.

Проверьте, есть ли у детей и уязвимых людей понимание опасности.

Лицо, ответственное за безопасность, должно контролировать или инструктировать детей и уязвимые люди, использующие прибор.

Прибором могут пользоваться только дети в возрасте от 8 лет и старше.

Следите за детьми во время чистки или обслуживания прибора.

Никогда не позволяйте детям играть с прибором.

- Не храните в морозильной камере бутилированные или консервированные жидкости (особенно газированные напитки). Бутылки и банки могут лопнуть!
- Никогда не кладите в рот замороженные продукты прямо из морозильной камеры. Опасность низкотемпературных ожогов!
- Избегайте длительного контакта с замороженными продуктами, льдом или испарительные трубы и т.д. Опасность низкотемпературных ожогов!

Дети в семье

- Не подпускайте детей к упаковке и ее частям. Опасность удушья от складных картонных коробок и пластиковой пленки!
- Не позволяйте детям играть с прибором!
- Если прибор оснащен замком: Храните ключ в недоступном для детей месте!

Общие положения

Прибор подходит

- для охлаждения и заморозки продуктов питания,
- для приготовления льда.

Данный прибор предназначен для использования в домашних условиях и домашних условиях.

Холодильный контур проверен на герметичность.

Данный прибор соответствует действующим правилам безопасности для электроприборов и оснащен системой шумоподавления.

Данное устройство предназначено для использования на высоте до 2000 метров над уровнем моря.

Информация, касающаяся

утилизация

* Утилизация упаковки

Упаковка защищает ваш прибор от повреждений во время транспортировки. Все используемые материалы являются экологически безопасными и подлежат вторичной переработке. Пожалуйста, помогите нам, утилизируя упаковку экологически безопасным способом.

Обратитесь к своему дилеру или в местные органы власти за информацией о текущих способах утилизации.

* Утилизация старого прибора

Старая техника — не бесполезный хлам! Ценное сырье можно получить, перерабатывая старую технику.

Этот прибор маркирован в соответствии с Европейской директивой 2012/19/EU об использованных электрических и электронных приборах (отходы электрического и электронного оборудования - WEEE). Директива определяет рамки возврата и переработки использованных приборов, применимые на всей территории ЕС.

МПредупреждение

Избыточные приборы

1. Выньте вилку из розетки.
2. Отрежьте шнур питания и выбросьте его вместе с вилкой.
3. Не вынимайте поддоны и емкости: дети не смогут забраться внутрь!
4. Не позволяйте детям играть с прибором, срок службы которого истек. Опасность удушья!

Холодильники содержат хладагент и газы в изоляции. Хладагент и газы должны быть утилизированы профессионально. Перед правильной утилизацией убедитесь, что трубки контура хладагента не повреждены.

Объем поставки

После распаковки всех деталей проверьте их на предмет повреждений, полученных при транспортировке.

Если у вас возникли жалобы, обратитесь к дилеру, у которого вы приобрели прибор, или в нашу службу поддержки клиентов.

Поставка состоит из следующих частей:

- Отдельно стоящий прибор
- Внутреннее оснащение (в зависимости от модели)
- Сумка с монтажными материалами
- Инструкция по эксплуатации
- Руководство по установке
- Буклет по обслуживанию клиентов
- Гарантийное приложение
- Информация о потреблении энергии и шуме

Место установки

В качестве места установки подходит сухое, хорошо проветриваемое помещение. Место установки не должно подвергаться воздействию прямых солнечных лучей и не должно располагаться вблизи источника тепла, например, плиты, радиатора и т. д. Если установка рядом с источником тепла неизбежна, используйте подходящую изолирующую пластину или соблюдайте следующие минимальные расстояния от источника тепла:

- 3 см для электрических или газовых плит.
- 30 см до плиты, работающей на масле или угле.

Пол в месте установки не должен прогибаться, при необходимости укрепить пол. Если пол неровный, компенсировать подпорками.

Расстояние от стены

При установке прибора убедитесь, что дверца может открываться на 90°.

Соблюдайте окружающую среду

температура И ВЕНТИЛЯЦИЯ

Температура окружающей среды

Прибор рассчитан на определенный климатический класс. В зависимости от климатического класса прибор может эксплуатироваться при следующих температурах.

Климатический класс можно найти на заводской табличке. Рис. ,

Климатический класс	Допустимая окружающая среда температура
SN	+ 10 °C до 32 °C
N	+ 16 °C до 32 °C
ST	+ 16 °C до 38 °C
T	+ 16 °C до 43 °C

Примечание

Прибор полностью работоспособен в пределах комнатной температуры. указанного климатического класса. Если прибор климатического класса SN эксплуатируется при более низких температурах в помещении, прибор не выйдет из строя при температуре до +5 °C.

Вентиляция

Инжир. #

Воздух на задней панели и на боковых панелях прибора нагревается. Проход нагретого воздуха не должен быть затруднен. В противном случае,

холодильный агрегат должен работать интенсивнее. Это увеличивает потребление электроэнергии. Поэтому:

Никогда не закрывайте и не блокируйте вентиляционные отверстия!

Подключение прибора

После установки прибора подождите не менее 1 часа, пока прибор не включится. Во время транспортировки масло в компрессор мог попасть в холодильную систему.

Перед первым включением прибора очистите его внутреннюю часть (см. главу «Чистка прибора»).

Электрическое подключение

Розетка должна находиться рядом с прибором и быть легкодоступной после установки прибора.

МПредупреждение

Опасность поражения электрическим током!

Если длина сетевого кабеля недостаточна, никогда не используйте несколько розеток или удлинители. Вместо этого обратитесь в службу поддержки клиентов для альтернативы.

Прибор соответствует классу защиты I. Подключите прибор к сети переменного тока 220–240 В/50 Гц через правильно установленную розетку с защитным проводом. Розетка должна быть защищена предохранителем на 10–16 А.

Для приборов, эксплуатируемых в странах, не входящих в Европу, проверьте, соответствуют ли указанные напряжение и тип тока значениям вашей электросети. Эту информацию можно найти на заводской табличке, рис. ,.

МПредупреждение

Никогда не подключайте прибор к электронным энергосберегающим розеткам.

Наши приборы могут использоваться с инверторами, управляемыми от сети и синусоидой. Инверторы, управляемые от сети, используются для фотоэлектрических систем, которые напрямую подключены к национальной сети. Синусно-управляемые инверторы должны использоваться для изолированных приложений (например, на кораблях или в горных домиках), которые не подключены напрямую к национальной сети.

Знакомство с вашим устройством

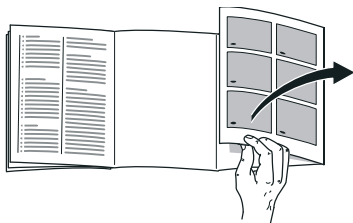

Пожалуйста, разверните иллюстрированную последнюю страницу. Эти инструкции по эксплуатации относятся к нескольким моделям.

Характеристики моделей могут отличаться.

Схемы могут отличаться.

Инжир. !

* Не все модели.

- А Холодильная камера
- Б Морозильная камера

- 1–8 Управление
- 9* Отделение для масла и сыра Полка
- 10 для маленьких бутылочек
- 11 Полка для больших бутылок
- 12 Light
- 13* Полка для бутылок
- 14 Холодильное отделение
- 15 Контейнер для овощей с контролем влажности
- 16 Контейнер для замороженных продуктов

Управление

Инжир. "

- 1 **Кнопка выбора холодильной камеры**
Для реализации настроек холодильного отделения нажмите кнопку выбора.
- 2 **Кнопка выбора морозильной камеры**
Для реализации настроек морозильной камеры нажмите кнопку выбора.
- 3 **Отображение температуры в холодильной камере**
Цифры соответствуют установленным температурам холодильной камеры в °С.
- 4 **Отображение режима энергосбережения** Он горит, когда прибор не используется.
- 5 **Кнопка тревоги**
Используется для отключения предупредительного сигнала, см. главу «Функция сигнализации».
- 6 **Кнопки настройки**
Вы можете использовать кнопки «+» и «-» для установки температуры холодильной и морозильной камеры. Кроме того, можно включать и выключать специальные функции.
- 7 **Отображение температуры в морозильной камере**
Цифры соответствуют к заданной температуре морозильной камеры в °С.
- 8 **Функция «блокировки» кнопки**
Если эта функция включена, никакие настройки через элементы управления.

Включение прибор

1. Сначала вставьте вилку в разъем на задней панели прибора. Убедитесь, что вилка вставлена до упора.
2. Затем вставьте другой конец кабеля в розетку.

Прибор включится и раздастся предупреждающий сигнал.

Нажмите кнопку выключения будильника, чтобы отключить звуковой предупреждающий сигнал.

Дисплей отключения будильника гаснет, когда прибор достигает заданного значения температуры.

Заданные температуры достигаются через несколько часов. Не кладите заранее в прибор продукты.

Завод рекомендует следующие температуры:

- Морозильная камера: -18 °C
- Холодильная камера: +4 °C

Советы по эксплуатации

- После включения прибора может потребоваться несколько часов, чтобы достичь заданной температуры.
- Полностью автоматическая система NoFrost гарантирует, что морозильная камера останется свободной ото льда. Размораживание больше не требуется.
- Если дверь невозможно открыть сразу после ее закрытия, подождите, пока выровняется образовавшееся разрежение.
- Передняя и боковые панели корпуса частично слегка подогреваются. Это предотвращает образование конденсата.

Установка температура

Инжир. "

Холодильное отделение

Температуру можно установить от +2 °C до +8 °C.

1. С помощью кнопки выбора холодильной камеры 1 выберите холодильную камеру.
2. Использование кнопки установки температуры 6, чтобы установить необходимую температуру в холодильной камере.

Примечание

Для достижения выбранной температуры откройте вентиляционные отверстия на 1/3, рис. и.

Морозильник

Температуру можно установить в диапазоне от -16 °C до -24 °C.

1. С помощью кнопки выбора морозильной камеры 2 выберите морозильную камеру.
2. С помощью кнопки настройки температуры 6 установите необходимую температуру морозильной камеры. температура в отсеке.

Специальные функции

Инжир. "

Эко-функция

Функция «Эко» переключает прибор в энергосберегающий режим.

1. Выберите холодильную или морозильную камеру с помощью кнопки выбора.
2. Продолжайте нажимать кнопку +, пока не загорится дисплей «есо».

Прибор автоматически устанавливает следующие температуры:

- Холодильная камера: +8 °С
- Морозильная камера: -16 °С

Функция блокировки кнопок

Чтобы включить или выключить блокировку кнопок, нажмите и удерживайте кнопку блокировки в течение 5 секунд.

При включении функции загорается дисплей замка.

Панель управления теперь защищена от непреднамеренного срабатывания.

Исключение из блокировки кнопок:

Для отключения блокировки кнопок можно нажать кнопку блокировки.

Режим энергосбережения

Когда прибор не используется, дисплей на панели управления переключается в режим энергосбережения.

Загорается дисплей режима энергосбережения, рис. "/4.

Как только прибор используется, например, открывается дверца, дисплей переключается обратно в обычный режим подсветки.

Функция будильника

Сигнализация может сработать в следующих случаях.

Сигнализация открытия двери

Если прибор остается открытым слишком долго, включается сигнализация двери и загорается дисплей Alarm "/5. Закрыть прибор для отключения дверной сигнализации.

Температурная сигнализация

Раздается прерывистый звуковой сигнал и загорается кнопка «Тревога».

Температурный сигнал срабатывает, если в морозильной камере слишком тепло и замороженные продукты подвергаются риску оттаивания.

Сигнализация может сработать без какого-либо риска для замороженных продуктов:

- Включите прибор в первый раз.
- При помещении в прибор большого количества свежих продуктов.

Примечание

Не замораживайте повторно размороженную или оттаявшую пищу. Повторно замораживать можно только готовые блюда (вареные или жареные).

Больше не храните замороженные продукты в течение максимального срока хранения.

Выключение будильника

Инжир. "

Нажмите кнопку будильника 5, чтобы отключить предупреждающий сигнал.

Полезная емкость

Информацию о полезной емкости можно найти на заводской табличке внутри вашего прибора. Рис. ,

Полное использование объема морозильной камеры

Чтобы разместить максимальное количество замороженных продуктов в морозильной камере, вы можете снять контейнеры. Затем вы можете складывать продукты прямо на полке и на полу морозильной камеры.

Примечание

Избегайте контакта продуктов с задней панелью. В противном случае циркуляция воздуха будет нарушена.

Продукты питания или упаковка могут примерзнуть к задней панели.

Снятие фитингов

Винтите контейнер для замороженных продуктов. пути, поднимите спереди и снимите. Рис.)

Холодильник отсек

Холодильное отделение — идеальное место для хранения мяса, колбасы, рыбы, молочных продуктов, яиц, готовых блюд и выпечки.

Хранение продуктов питания

- Храните свежие, неповрежденные продукты. Качество и свежесть тогда сохранятся дольше.

- В случае готовых продуктов и товаров в бутылках соблюдайте срок годности или срок годности, указанный производителем.
- Для сохранения аромата, цвета и свежести, упакуйте или накройте продукты перед тем, как поместить их в прибор. Это предотвратит передачу привкусов и изменение цвета пластиковых деталей в холодильной камере.
- Дайте теплой еде и напиткам остыть, прежде чем помещать их в прибор.

Примечание

Не блокируйте отверстия для выхода воздуха продуктами, в противном случае циркуляция воздуха будет нарушена. Продукты, хранящиеся непосредственно перед отверстиями для выхода воздуха, могут замерзнуть из-за выходящего холодного воздуха.

Обратите внимание на зоны охлаждения в холодильной камере.

Циркуляция воздуха в холодильной камере создает различные зоны охлаждения:

- Самые холодные зоны находятся перед отверстиями выхода воздуха и в холодильном отделении, рис. !/14.

Примечание

Храните скоропортящиеся продукты (например, рыбу, колбасу, мясо) в самых холодных зонах.

- Самая теплая зона находится в самом верху двери.

Примечание

Храните, например, твердый сыр и масло в самой теплой зоне. Аромат твердого сыра может продолжать развиваться, а масло остается намазываемым.

Контейнер для овощей с контролем влажности

Инжир. '.

Чтобы создать оптимальный климат для хранения фруктов и овощей, вы можете установить уровень влажности в контейнере для овощей:

- В основном овощи, а также для смешанной или небольшой загрузки – высокая влажность воздуха
- В основном фрукты, а также для больших грузов. – низкая влажность воздуха

Примечания

- Фрукты, чувствительные к холоду (например, ананасы, бананы, папайя и цитрусовые), и овощи, чувствительные к холоду (например, баклажаны, огурцы, цуккини, перец, помидоры и картофель), следует хранить на открытом воздухе.
в холодильнике при температуре от +8 °C до +12 °C для оптимального сохранения качества и вкуса.
- В зависимости от типа и количества хранящихся продуктов в контейнере для овощей может образовываться конденсат. Удалите конденсат сухой тканью и отрегулируйте влажность воздуха в контейнере.
контейнер для овощей с регулятором влажности.

Холодильное отделение

Инжир. &

В холодильном отделении температура ниже, чем в холодильном отделении. Могут быть даже температуры ниже 0 °C.

Идеально подходит для хранения рыбы, мяса и колбасы. Не подходит для салата и овощей, а также продуктов, чувствительных к холоду.

Температуру в холодильных камерах можно изменять с помощью вентиляционного отверстия. Нажмите регулятор температуры вверх, чтобы уменьшить температуру. Нажмите регулятор температуры вниз, чтобы увеличить температуру. Рис. &

Супер охлаждение

Суперохлаждение устанавливает температуру холодильника на самую низкую температуру примерно на 6 часов. Затем прибор автоматически переключается на температуру, установленную до режима суперохлаждения.

Включить режим суперохлаждения, например

- прежде чем помещать большое количество продуктов в холодильную камеру.
- для быстрого охлаждения напитков.

Включение и выключение

Инжир. "

1. Выберите холодильное отделение с помощью кнопки холодильника.
2. Нажмите кнопку установки температуры 6 несколько раз, пока не загорится главный дисплей.

Вам не нужно выключать суперохлаждение. Через 6 часов автоматически восстанавливается ранее заданная температура.

Морозильная камера

Используйте морозильную камеру

- Для хранения продуктов глубокой заморозки.
- Для приготовления кубиков льда.
- Для заморозки продуктов.

Примечание

Убедитесь, что дверца морозильной камеры закрыта должным образом. Если дверца открыта, замороженные продукты оттают. Морозильная камера покроеется толстым слоем льда. Также: потеря энергии из-за высокой мощности потребления!

Мощность замораживания

Информацию о мощности замораживания можно найти на заводской табличке. Рис. ,

Предпосылки для замораживающей способности

- Включите режим быстрой заморозки за 24 часа до помещения свежих продуктов в отделение (см. главу «Быстрая заморозка»).
- Предпочтительно замораживать большие объемы продуктов в нижнем отделении. Именно там продукты замораживаются особенно быстро и, следовательно, также бережно.

Заморозка и хранение еда

Покупка замороженных продуктов

- Упаковка не должна быть повреждена.
- Использовать до даты «годен до».
- Температура в морозильной камере супермаркета должна быть -18°C или ниже.
- По возможности перевозите продукты глубокой заморозки в термосумке и быстро помещайте в морозильную камеру.

При загрузке продукции обратите внимание:

- Замораживайте большее количество продуктов предпочтительно в нижнем контейнере для замороженных продуктов. Именно там продукты замораживаются особенно быстро и, следовательно, также бережно.
- Распределите еду по всей площади отсеков.
или контейнеры для замороженных продуктов.

Примечание

Замороженные продукты не должны соприкасаться с продуктами, которые подлежат заморозке. При необходимости переложите замороженные продукты в контейнеры.

- Чтобы обеспечить циркуляцию воздуха в приборе, задвиньте контейнер для замороженных продуктов внутрь до упора.

Замораживание небольших объемов продуктов

О том, как замораживать небольшие объемы продуктов, чтобы они очень быстро замерзали, можно узнать в разделе «Автоматическая суперзаморозка».

Заморозка свежих продуктов

Замораживайте только свежие и неповрежденные продукты.

Чтобы сохранить максимальную питательную ценность, вкус и цвет, овощи перед заморозкой следует бланшировать. Баклажаны, перцы, цуккини и спаржа не требуют бланширования.

Литературу по замораживанию и бланшированию можно найти в книжных магазинах.

Примечание

Храните продукты, которые подлежат заморозке, отдельно от уже замороженных продуктов.

- Следующие продукты подходят для заморозки:
Торты и пирожные, рыба и морепродукты, мясо, дичь, птица, овощи, фрукты, зелень, яйца без скорлупы, молочные продукты, такие как сыр, масло и творог, готовые блюда и остатки, такие как супы, рагу, приготовленное мясо и рыба, блюда из картофеля, суфле и десерты.
- Следующие продукты не подходят для замораживания:
Виды овощей, которые обычно употребляются в сыром виде, такие как салат или редис, яйца в скорлупе, виноград, целые яблоки, груши и персики, сваренные вкрутую яйца, йогурт, кислое молоко, сметана, крем-фреш и майонез.

Упаковка замороженных продуктов

Чтобы продукты не потеряли свой вкус и не высохли, помещайте их в герметичные контейнеры.

1. Поместите продукты в упаковку.
2. Удалить воздух.
3. Запечатайте упаковку.
4. Наклейте этикетку с указанием содержимого и даты замораживания.

Подходящая упаковка:

Пищевая пленка, трубчатая пленка из полиэтилен, алюминиевая фольга, контейнеры для заморозки.

Эту продукцию можно приобрести в специализированных магазинах.

Неподходящая упаковка:

Упаковочная бумага, жиронепроницаемая бумага, целлофан, мусорные мешки и использованные пакеты для покупок.

Предметы, подходящие для герметизации упакованных пищевых продуктов:

Резинки, пластиковые зажимы, веревки, холодное стойкая клейкая лента и т.п.

Пакеты и рукавную пленку из полиэтилена (ПЭ) можно запечатывать с помощью термосварщика пленки.

Срок годности замороженных продуктов

Продолжительность хранения зависит от типа продукта.

При температуре -18 °C:

- Рыба, колбаса, готовые блюда, торты и пирожные:
до 6 месяцев
- Сыр, птица и мясо: до 8 месяцев.
- Овощи и фрукты: до 12 месяцев

Супер заморозка

Пищу следует замораживать как можно быстрее, чтобы сохранить витамины, пищевую ценность, внешний вид и вкус.

Прибор работает постоянно, когда включена суперзаморозка. Температура в морозильной камере намного ниже, чем при нормальной работе.

Включение суперзаморозки

В зависимости от количества замораживаемых продуктов суперзаморозку можно использовать по-разному.

Примечание

При включении режима суперзаморозки может возникнуть повышенный шум при работе.

Автоматическая суперзаморозка

Меньшие количества продуктов замораживаются очень быстро, если заморозить их следующим образом:

- В нижнем контейнере для замороженных продуктов

■ Слева

Автоматическая функция суперзаморозки включается автоматически при помещении в морозильную камеру теплых продуктов.

Ручная суперзаморозка

Инжир. "

Предпочтительно замораживать большее количество продуктов в нижнем отделении. Здесь они замораживаются особенно быстро и, следовательно, также бережно.

За несколько часов до помещения свежих продуктов в морозильную камеру включите режим суперзаморозки, чтобы предотвратить нежелательное повышение температуры.

Если предполагается использовать мощность замораживания, указанную на заводской табличке, включите режим суперзаморозки за 24 часа до помещения свежих продуктов в морозильную камеру.

1. Выберите область морозильной камеры с помощью кнопки выбора 2.
2. Продолжайте нажимать кнопку установки температуры 6, пока не загорится дисплей Super.

Отключение суперзаморозки

Инжир. "

1. Выберите область морозильной камеры с помощью кнопки выбора 2.
2. Продолжайте нажимать кнопку установки температуры 6, пока на дисплее не отобразится необходимая температура.

Суперзаморозка теперь отключена.

После завершения суперзаморозки прибор автоматически переключается в обычный режим.

- С автоматической суперзаморозкой: как только небольшие количества замораживаемых продуктов замерзнут.
- При ручной суперзаморозке: примерно через 2,5 дня.

Размораживание замороженных продуктов

В зависимости от типа и области применения выберите один из следующих вариантов:

- при комнатной температуре
- **В ХОЛОДИЛЬНИКЕ**
- в электрической духовке с обдувом горячим воздухом или без него
- **в микроволновке**

Мосторожность

Не замораживайте повторно размороженную или оттаявшую пищу. Повторно замораживать можно только готовые блюда (вареные или жареные).

Больше не храните замороженные продукты в течение максимального срока хранения.

Внутреннее оснащение

Полки и контейнеры

Вы можете переставлять внутренние полки и контейнеры в дверце по мере необходимости: потяните полку вперед, опустите и поверните в сторону. Поднимите контейнер и выньте.

Особые возможности

(не все модели)

Полка для бутылок

Инжир. %

Бутылки можно надежно хранить на полке для бутылок.

Поддон для кубиков льда

Рис. +

1. Наполните лоток для льда на $\frac{3}{4}$ питьевой водой и поставьте в морозильник. купе.
2. Если лоток для льда застрял в морозильной камере, отсоедините его только тупым предметом (ручкой ложки).
3. Чтобы отделить кубики льда, слегка поверните лоток для льда или ненадолго подержите его под струей воды.

Календарь морозильника

Инжир. *

Чтобы не допустить ухудшения качества замороженных продуктов, не превышайте срок хранения. Цифры рядом с символами указывают допустимый срок хранения продукта в месяцах. В случае с коммерчески доступными замороженными продуктами соблюдайте дату даты изготовления или срока годности.

Пакет со льдом

Пакет со льдом можно снять, чтобы охладиться. временно поместите еду, например, в сумку-холодильник.

В случае отключения электроэнергии или возникновения неполадок можно использовать пакет со льдом, чтобы замедлить процесс оттаивания.

Наклейка «ОК»

(не все модели)

Наклейка «ОК» позволяет проверить, достигает ли холодильная камера безопасного температурного диапазона +4 °C или ниже, рекомендуемого для продуктов питания. Если на наклейке не указано «ОК», постепенно снижайте температуру.

Примечание

После включения прибора может потребоваться до 12 часов, чтобы достичь заданной температуры.



Правильная настройка

Выключение и отключение прибор

Выключение прибора

Нажмите кнопку «+» на 10 секунд. Холодильная установка выключится.

Нажмите кнопку «+» и удерживайте ее в течение 10 секунд, чтобы снова включить холодильную установку.

Отключение прибора

Если вы не пользуетесь прибором в течение длительного периода:

1. Выньте вилку из розетки или выключите предохранитель.
2. Очистите прибор.
3. Оставьте дверцы прибора открытыми.

Чистка прибора

Мосторожность

- Не используйте абразивные, хлорсодержащие или кислотные чистящие средства или растворители.
- Не используйте абразивные или царапающие губки.
Металлические поверхности могут подвергнуться коррозии.
- Никогда не мойте полки и контейнеры в посудомоечной машине.

Детали могут деформироваться!

Вода для очистки не должна попадать в следующие зоны:

- Управление
- Освещение
- Вентиляционные отверстия
- Отверстия в разделительной пластине

Действуйте следующим образом:

1. Выньте вилку из розетки или выключите предохранитель.
2. Достаньте замороженные продукты и храните их в прохладном месте. Положите на продукты пакет со льдом (если есть).

3. Вода для ополаскивания не должна попадать в элементы управления, освещение, вентиляционные отверстия или отверстия в перегородке!

Чистите прибор мягкой тканью, теплой водой и небольшим количеством моющего средства с нейтральным pH.

4. Протрите уплотнитель дверцы только чистой водой, а затем тщательно вытрите насухо.
5. После очистки снова подключите прибор.
6. Положите замороженные продукты обратно в прибор.

Внутреннее оснащение

Все сменные части прибора можно снять для чистки.

Вынуть полки из двери Рис. 5

Поднимите полки вверх и выньте.

Вынуть стеклянные полки

Потяните стеклянные полки вперед и возьмите вне.

Извлечение контейнера

Инжир. (

Вытяните контейнер полностью, поднимите его за переднюю часть и снимите.

Извлечение контейнера для замороженных продуктов

Инжир.)

Полностью вытащите контейнер для замороженных продуктов, приподнимите его за переднюю часть и снимите.

Свет (светодиод)

Ваш прибор оснащен светодиодной подсветкой, не требующей обслуживания.

Ремонтировать эти лампы могут только специалисты сервисной службы или уполномоченные специалисты.

Советы по экономии энергии

- Устанавливайте прибор в сухом, хорошо проветриваемом помещении! Прибор не следует устанавливать под прямыми солнечными лучами или вблизи источника тепла (например, радиатора, плиты).

При необходимости используйте изолирующую пластину.

- Дайте теплой еде и напиткам остыть, прежде чем помещать их в прибор.
- Размораживайте замороженные продукты в холодильной камере и используйте низкую температуру. температура замороженных продуктов для охлаждения охлажденных продуктов.
- Откройте прибор как можно быстрее.
- Чтобы добиться наименьшего потребления энергии, оставьте небольшой зазор сбоку от стены.
- Расположение фурнитуры не влияет на класс энергопотребления прибора.

Рабочие шумы

Вполне нормальные шумы

Примечание

При включении режима суперзаморозки может возникнуть повышенный шум при работе.

Гудение

Двигатели работают (например, холодильные агрегаты, вентилятор).

Булькающие, гудящие или булькающие звуки Хладагент течет по трубке.

Щелчок

Двигатель, переключатели или электромагнитные клапаны включение/выключение.

Трещины

Выполняется автоматическое размораживание.

Предотвращение шума

Прибор не выровнен

Пожалуйста, выровняйте прибор по духу. уровень. Используйте регулируемые по высоте ножки или подложите под них упаковку.

Прибор не является отдельно

стоящим. Пожалуйста, уберите прибор. от соседних блоков или приборов.

Контейнеры или складские помещения шатаются или застревают

Пожалуйста, проверьте съемные части. и при необходимости вставьте их правильно.

Бутылки или емкости соприкасаются друг с другом

Слегка переместите бутылки или емкости. подальше друг от друга.

Устранение мелких неисправностей самостоятельно

Прежде чем позвонить в службу поддержки клиентов:

Проверьте, сможете ли вы устранить неисправность самостоятельно, используя следующую информацию.

Служба поддержки клиентов возьмет с вас плату за консультацию, даже если на прибор еще действует гарантия!

Вина	Возможная причина	Действия по исправлению положения
Температура сильно отличается от заданного значения.		<p>В некоторых случаях достаточно выключить прибор на 5 минут.</p> <p>Если температура слишком высокая, подождите несколько часов и проверьте, достигла ли температура заданного значения.</p> <p>Если температура слишком низкая, проверьте температуру еще раз на следующий день.</p>
В холодильной камере или отделении для охлаждения слишком холодно.		<p>Увеличьте температуру в холодильной камере.</p> <p>Нажмите регулятор температуры для холодильного отделения вниз. Рис. &</p>
Температура в морозильной камере слишком высокая.	Прибор открыт часто.	Не открывайте прибор без необходимости.
	Вентиляционные отверстия закрыты.	Устраните препятствия.
	Большие объемы свежих продуктов замораживаются.	Не превышайте мощность замораживания.
Прибор не охлаждает, индикатор температуры и индикатор горят.	Режим шоу-рума ВКЛЮЧЕН.	<p>Нажмите и удерживайте кнопку тревоги, рис. 5, в течение 10 секунд, пока не раздастся сигнал подтверждения.</p> <p>Через некоторое время проверьте, остывает ли ваш прибор.</p>
Боковые панели прибора теплые.	Трубы проходят в боковые панели, которые нагреваются во время процесс охлаждения.	<p>Это нормальное поведение прибора и не является неисправностью.</p> <p>Мебель, соприкасающаяся с прибором, не пострадает от тепла.</p>

Вина	Возможная причина	Действия по исправлению положения
Свет не работает.	<p>Светодиод неисправен.</p> <hr/> <p>Прибор был открыт слишком долго.</p> <p>Свет выключается примерно через 10 мин.</p>	<p>См. главу «Светодиодный» раздел.</p> <hr/> <p>Если закрыть и открыть прибор, свет снова загорится.</p>
Дисплеи не светятся.	Отключение электроэнергии; предохранитель отключен; вилка сетевого шнура вставлена неправильно.	Подключите вилку к сети. Проверьте, есть ли питание, проверьте предохранители.
<p>Дверца морозильной камеры была открыта в течение длительного времени; температура больше не достигается.</p>	<p>Испаритель (холодильник) в</p> <p>Система NoFrost покрывается толстым слоем льда и больше не может полностью размораживаться автоматически.</p>	<p>Чтобы разморозить испаритель, извлеките замороженные продукты из отсеков, хорошо изолируйте и храните в прохладном месте.</p> <p>Выключите прибор и отодвиньте его от стены. Оставьте дверцу прибора открытой.</p> <p>Примерно через 20 мин. конденсат начинает стекать в испарительный поддон, на задней панели прибора.</p> <p>Чтобы в этом случае не допустить переполнения испарительного поддона,</p> <p>вытрите конденсат губкой.</p> <p>Испаритель размораживается, когда вода перестает поступать в испарительный поддон. Очистите внутреннюю часть. Включите прибор снова включится.</p>
Автоматическая суперзаморозка не включается.		Прибор самостоятельно решает, требуется ли автоматическая суперзаморозка, и автоматически включает или выключает ее.

Самотестирование устройства

В вашем устройстве предусмотрена автоматическая программа самотестирования, которая показывает источники неисправностей, которые могут быть устранены только службой поддержки клиентов.

Запуск самотестирования прибора

1. Выключите прибор и подождите 5 минут.

2. Включите прибор и нажмите и удерживайте кнопку «-» в течение 3–5 секунд в течение первых 10 секунд, пока не раздастся звуковой сигнал.

Запускается программа самотестирования.

Во время самотестирования раздается продолжительный звуковой сигнал.

Когда самотестирование завершится и дважды прозвучит звуковой сигнал, ваш прибор будет в рабочем состоянии.

Если прозвучит 5 звуковых сигналов, то произошла ошибка. Сообщите в службу поддержки клиентов.

Завершение самотестирования устройства

По завершении программы прибор переходит в обычный режим работы.

Обслуживание клиентов, продукт / производство номер и технические данные

Обслуживание клиентов

Если у вас возникли вопросы, вы не можете устранить неисправности прибора самостоятельно или вам требуется ремонт прибора, обратитесь в службу поддержки клиентов.

Вы можете решить многие проблемы самостоятельно, проконсультировавшись с информацией по устранению неполадок в этих инструкциях или на нашем веб-сайте. Если это не так, обратитесь в нашу службу поддержки клиентов.

Мы всегда найдем подходящее решение и постараемся избежать ненужных визитов специалиста службы поддержки клиентов.

При возникновении любых гарантийных претензий мы обеспечим ремонт вашего устройства обученными специалистами службы поддержки клиентов с использованием оригинальных запасных частей, в том числе после истечения срока гарантии производителя.

Из соображений безопасности ремонт прибора должен выполняться только обученным персоналом. Гарантийное требование становится недействительным, если ремонт или вмешательство были выполнены лицами, не уполномоченными нами для этой цели, или если наши приборы были оснащены запасными, дополнительными или вспомогательными деталями, которые не были оригинальными деталями, что привело к дефекту.

Оригинальные запасные части, соответствующие функциям и соответствующие Директиве по экодизайну, можно приобрести в службе поддержки клиентов в течение как минимум 10 лет с даты, когда ваше устройство было выпущено на рынок в пределах Европейской экономической зоны.

Примечание

В соответствии с условиями гарантии производителя, применимыми к местоположению, использование службы поддержки клиентов является бесплатным. Минимальный срок гарантии (гарантия производителя для частных потребителей) в Европейской экономической зоне составляет 2 года (за исключением Дании и Швеции, где он составляет 1 год) в соответствии с условиями гарантии, применимыми к местоположению. Условия гарантии не влияют на другие права или требования, которыми вы обладаете в соответствии с местным законодательством.

Подробную информацию о гарантийном сроке и условиях гарантии в вашей стране можно получить в службе поддержки клиентов, у вашего дилера или на нашем веб-сайте.

При обращении в службу послепродажного обслуживания вам понадобится номер продукта (номер E) и производственный номер (номер FD) вашего прибора.

Контактные данные службы поддержки клиентов можно найти в прилагаемом справочнике службы поддержки клиентов или на нашем веб-сайте.

Номер продукта (№ E) и номер производства (№ FD)

Номер продукта (№ E) и номер производства (№ FD) можно найти на заводской табличке прибора. Рис. ,

Запишите данные вашего прибора и номер телефона службы поддержки клиентов, чтобы быстро найти их снова.

Технические данные

Хладагент, чистый объем и другие технические характеристики указаны на заводской табличке. Рис. ,

Более подробную информацию о вашей модели можно найти в Интернете по адресу <https://www.bshgroup.com/energylabel> (применимо только к странам Европейской экономической зоны). Этот веб-адрес связан с официальной базой данных продуктов ЕС EPREL. На момент печати ее веб-адрес еще не был опубликован. Затем следуйте инструкциям по поиску моделей. Идентификатор модели состоит из символов перед косой чертой в номере продукта (E no.) на паспортной табличке. Кроме того, вы также можете найти идентификатор модели в первой строке энергетической маркировки ЕС.

Заказ на ремонт и рекомендации по неисправностям

Контактную информацию для всех стран можно найти в прилагаемом списке служб поддержки клиентов.

ГБ 0344 892 8979

Звонки тарифицируются по местный или мобильный тариф.

IE 01450 2655

0,03 € за минуту в час пик. Вне часа пик 0,0088 € за минуту

НАС 800 944 2904

бесплатный звонок

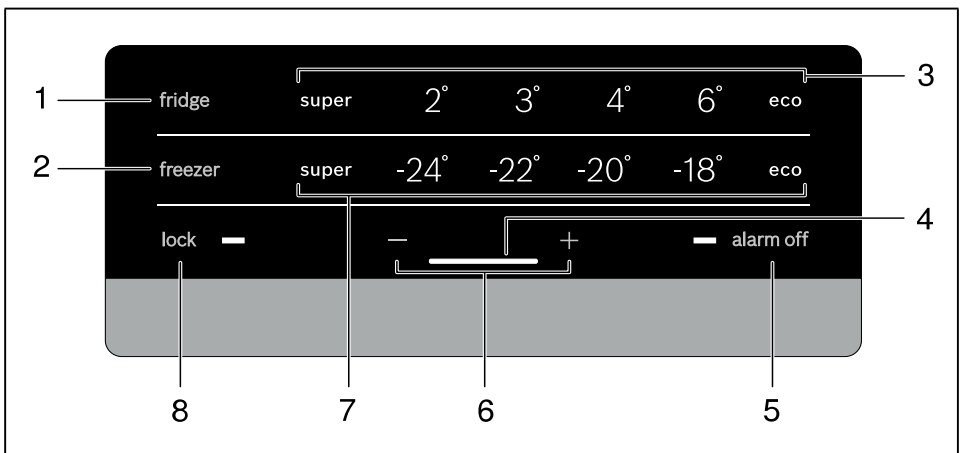
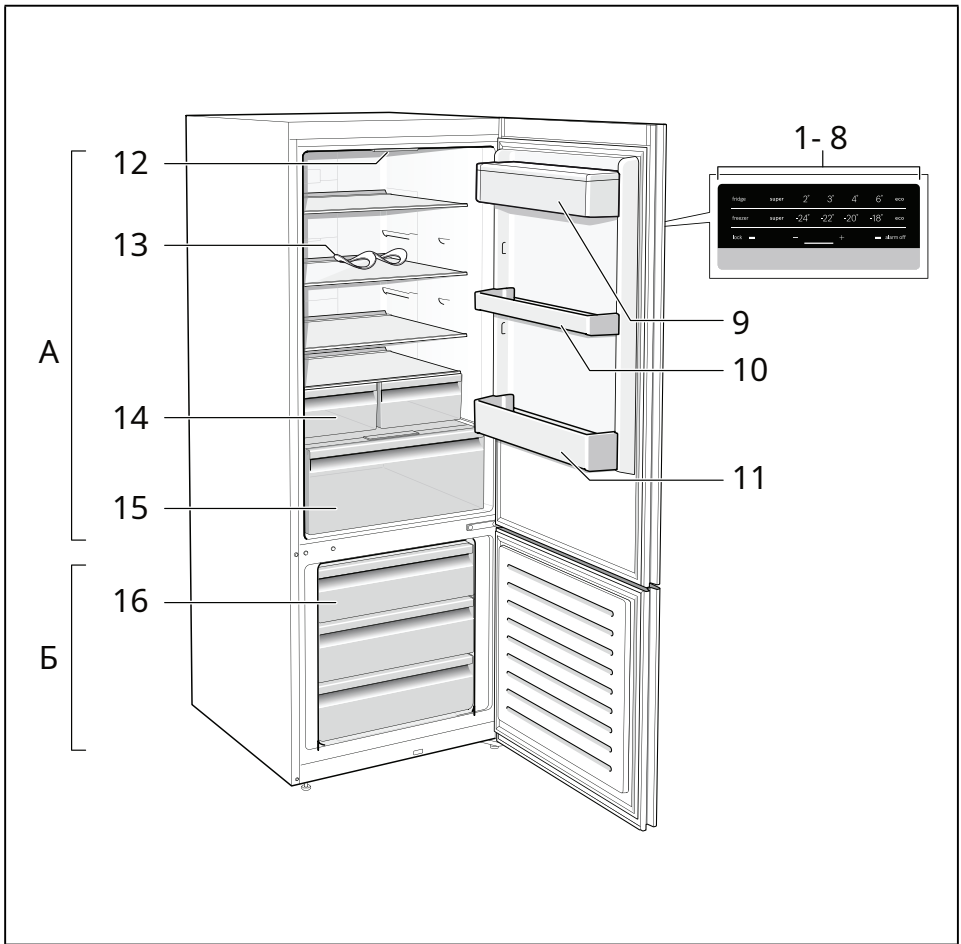

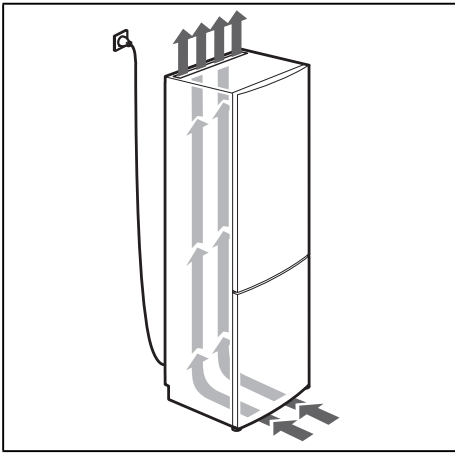

#

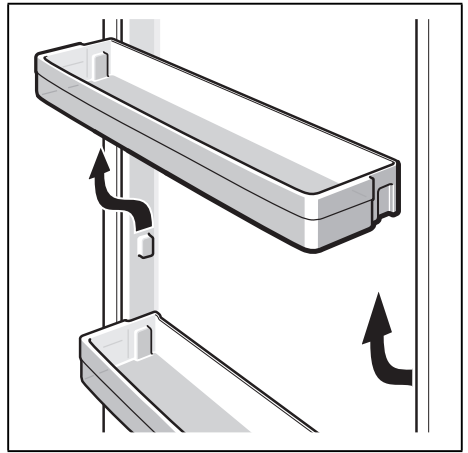

\$

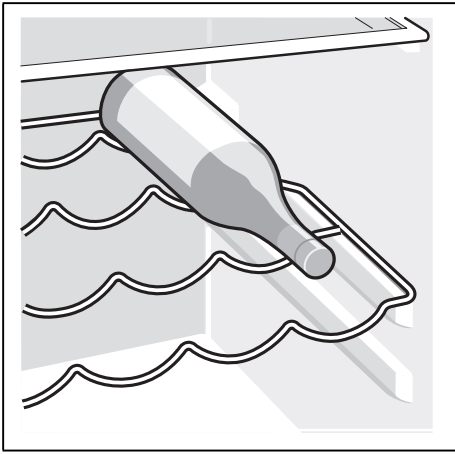

%

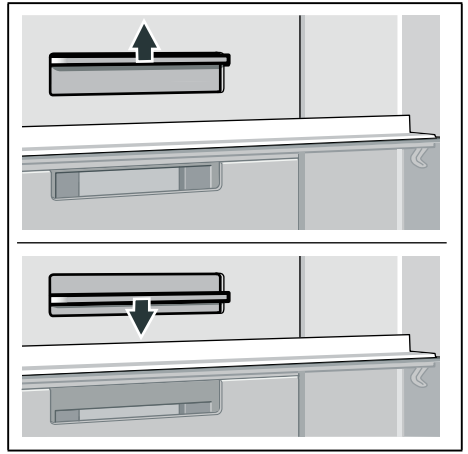

&

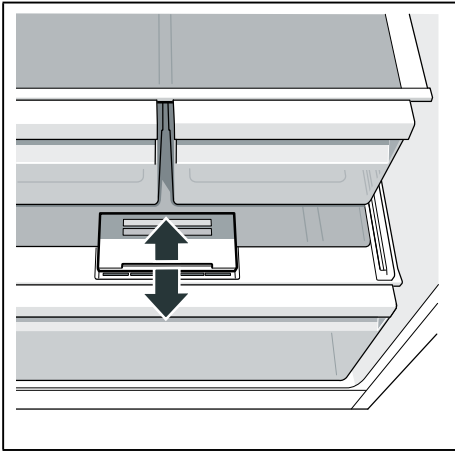

'

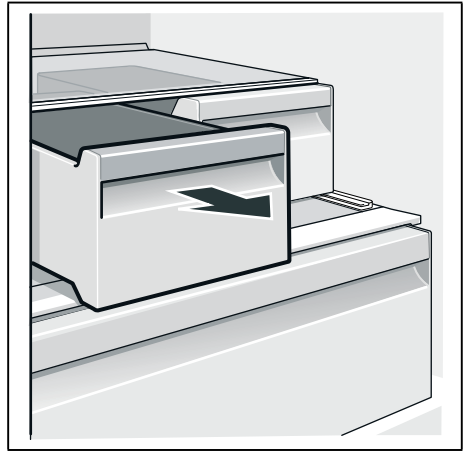

(

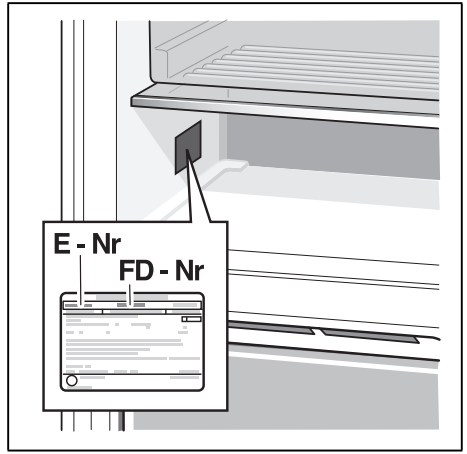
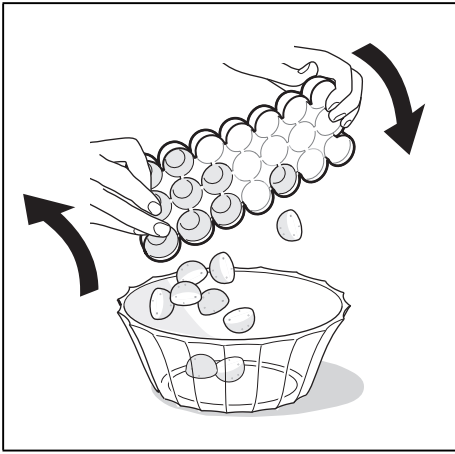
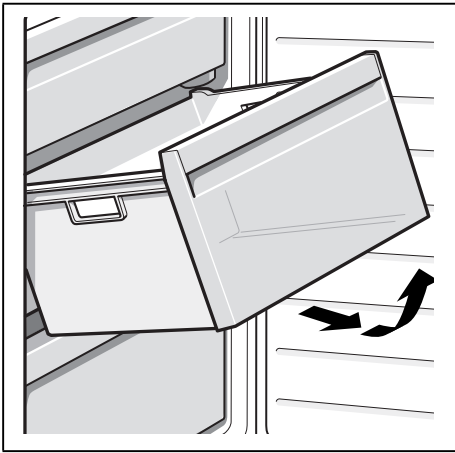

)

*

+

,



Thank you for buying a Bosch Home Appliance!

Register your new device on MyBosch now and profit directly from:

- **Expert tips & tricks for your appliance**
- **Warranty extension options**
- **Discounts for accessories & spare-parts**
- **Digital manual and all appliance data at hand**
- **Easy access to Bosch Home Appliances Service**

Free and easy registration – also on mobile phones:

www.bosch-home.com/welcome



Looking for help? You 'll find it here.

Expert advice for your Bosch home appliances, need help with problems or a repair from Bosch experts.

Find out everything about the many ways Bosch can support you:

www.bosch-home.com/service

Contact data of all countries are listed in the attached service directory.

Bosch Home Appliance Group

P.O. Box 83 01 01

D-81701 Munich

Germany

www.bosch-home.com

*** 8001172422***

8001172422₍₀₀₀₃₎

ru