

LFR83844VE

RU Стиральная машина

Инструкция по эксплуатации

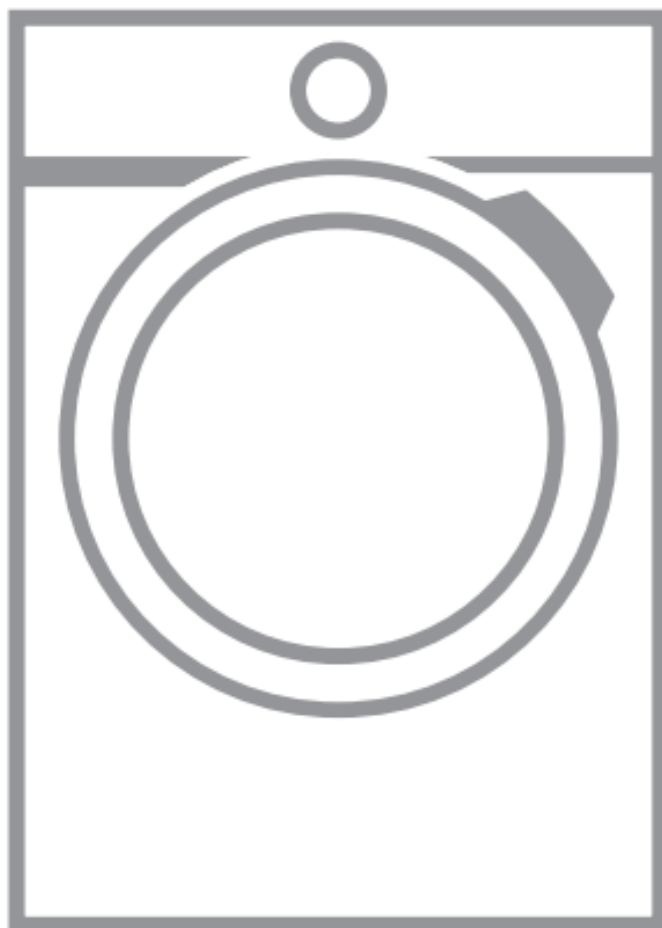

**AEG**



## Оглавление

|  |    |
|--|----|
| 1. ИНФОРМАЦИЯ ПО БЕЗОПАСНОСТИ.....         | 2  |
| 2. СОВЕТЫ ПО БЕЗОПАСНОСТИ.....             | 3  |
| 3. ОПИСАНИЕ ПРОДУКТА .....                 | 5  |
| 4. ТЕХНИЧЕСКИЕ ДАННЫЕ .....                | 5  |
| 5. УСТАНОВКА .....                         | 6  |
| 6. ПАНЕЛЬ УПРАВЛЕНИЯ .....                 | 11 |
| 7. ЦИФЕРБЛАТ И КНОПКИ .....                | 12 |
| 8. НАСТРОЙКИ.....                          | 15 |
| 9. ПЕРЕД ПЕРВЫМ ИСПОЛЬЗОВАНИЕМ .....       | 16 |
| 10. ПРОГРАММЫ .....                        | 16 |
| 11. ЕЖЕДНЕВНОЕ ИСПОЛЬЗОВАНИЕ .....         | 20 |
| 12. СОВЕТЫ И ПОДСКАЗКИ .....               | 25 |
| 13. УХОД И ОЧИСТКА.....                    | 27 |
| 14. ПОИСК И УСТРАНЕНИЕ НЕИСПРАВНОСТЕЙ..... | 34 |
| 15. ПАРАМЕТРЫ ПОТРЕБЛЕНИЯ .....            | 36 |
| 16. КРАТКОЕ РУКОВОДСТВО .....              | 37 |
| 17. ОХРАНА ОКРУЖАЮЩЕЙ СРЕДЫ .....          | 39 |

## ДЛЯ СОВЕРШЕННОГО ЭФФЕКТА

Благодарим вас за выбор продукции AEG. Мы спроектировали его на многолетнюю безотказную работу и оснастили инновационными техническими решениями, облегчающими жизнь — не все из них можно найти в обычных устройствах.



Пожалуйста, уделите несколько минут чтению данного руководства, чтобы максимально эффективно использовать ваше устройство. Перейдите на наш веб-сайт:

-  Советы по использованию, брошюры, помощь по устранению неполадок, а также информация по обслуживанию и ремонту: [www.aeg.com/support](http://www.aeg.com/support)
-  Зарегистрируйте свой продукт для более качественного обслуживания: [www.registeraeg.com](http://www.registeraeg.com)
-  Покупайте аксессуары, расходные материалы и оригинальные запчасти для вашего устройства: [www.aeg.com/shop](http://www.aeg.com/shop)

## ОБСЛУЖИВАНИЕ КЛИЕНТОВ И СЕРВИС

Всегда используйте оригинальные запасные части.

Прежде чем обращаться в авторизованный сервисный центр, подготовьте следующую информацию: модель, номер продукта, серийный номер. Информацию можно найти на заводской табличке.

-  Предупреждение/предостережение — информация о безопасности
-  Общая информация и советы
-  Информация об окружающей среде

Производитель оставляет за собой право на внесение изменений без предварительного уведомления.

## 1. ИНФОРМАЦИЯ ПО БЕЗОПАСНОСТИ.

 Прежде чем приступить к установке и использованию данного прибора, внимательно прочтите прилагаемые инструкции. Производитель не несет ответственности за любые травмы или повреждения, возникшие в результате неправильной установки или использования. Всегда храните инструкции в безопасном и доступном месте для дальнейшего использования.

### 1.1 Безопасность детей и людей с ограниченными возможностями

- Этот прибор может использоваться детьми в возрасте от 8 лет и старше, а также лицами с ограниченными физическими, сенсорными или умственными способностями, или с недостатком опыта и знаний, если они находятся под присмотром или проинструктированы относительно безопасного использования прибора и понимают сопутствующие опасности.
- Дети в возрасте от 3 до 8 лет и лица с очень обширными и сложными формами инвалидности не должны приближаться к прибору, если они не находятся под постоянным присмотром.
- Детей младше 3 лет следует держать подальше от прибора, если они не находятся под постоянным присмотром.

- Необходимо следить за детьми, чтобы они не играли с прибором.
- Храните всю упаковку в недоступном для детей месте и утилизируйте ее надлежащим образом.
- Храните моющие средства в недоступном для детей месте.
- Не подпускайте детей и домашних животных к прибору, когда дверца открыта.
- Если в приборе есть устройство защиты от детей, его следует активировать.
- Дети не должны выполнять чистку и техническое обслуживание прибора без присмотра.

## **1.2 Общая безопасность**

- Этот прибор предназначен только для стирки бытового белья, допускающего машинную стирку.
- Этот прибор предназначен для домашнего использования в помещении.
- Этот прибор можно использовать в офисах, гостиничных номерах, номерах типа «постель и завтрак», фермерских гостевых домах и других подобных помещениях, где такое использование не превышает (средний) уровень использования в домашних условиях.
- Не изменяйте характеристики этого прибора.
- Максимальную загрузку прибора смотрите в разделе «Технические данные». Не превышайте максимальную загрузку каждой программы (см. главу «Программы»).
- Рабочее давление воды в точке входа воды из выпускного патрубка должно быть в пределах от 0,5 бар (0,05 МПа) до 10 бар (1,0 МПа).
- Вентиляционное отверстие в основании не должно закрываться ковром, циновкой или каким-либо напольным покрытием.
- Прибор должен быть подключен к водопроводу с помощью новых комплектов шлангов, входящих в комплект поставки, или других новых комплектов шлангов, предоставленных авторизованным сервисным центром.
- Старые комплекты шлангов нельзя использовать повторно.
- Если кабель питания от сети поврежден, он должен быть заменен производителем, его авторизованным сервисным центром или лицом с аналогичной квалификацией во избежание поражения электрическим током.
- Перед любой операцией по техническому обслуживанию выключите прибор и выньте вилку сетевого шнура из розетки.
- Не используйте струю воды под высоким давлением и/или пар для очистки прибора.
- Очистите прибор влажной тканью. Используйте только нейтральные моющие средства. Не используйте абразивные материалы, абразивные чистящие салфетки, растворители или металлические предметы.

## **2. СОВЕТЫ ПО БЕЗОПАСНОСТИ**

### **2.1 Установка**

- ① Установка должна соответствовать соответствующим национальным нормам.
- Снимите всю упаковку и транспортировочные болты, включая резиновую втулку с пластиковой прокладкой.
- Храните транспортировочные болты в надежном месте. Если прибор будет перемещен в будущем, их необходимо снова прикрепить, чтобы заблокировать барабан во избежание внутренних повреждений.
- Всегда будьте осторожны при перемещении прибора, так как он тяжелый. Всегда используйте защитные перчатки и закрытую обувь.
- Следуйте инструкциям по установке, прилагаемым к устройству.
- Не устанавливайте и не используйте поврежденный прибор.
- Не устанавливайте и не используйте прибор там, где температура может быть ниже 0°C или где он подвергается воздействию погодных условий.
- Поверхность пола, на которой будет установлен прибор, должна быть ровной, устойчивой, термостойкой и чистой.
- Обеспечьте циркуляцию воздуха между прибором и полом.
- Когда прибор находится в постоянном положении, проверьте правильность его выравнивания с помощью спиртового уровня. Если это не так, отрегулируйте ножки соответствующим образом.
- Не устанавливайте прибор непосредственно над сливом в полу.
- Не распыляйте воду на прибор и не подвергайте его чрезмерной влажности.
- Не устанавливайте прибор там, где дверца прибора не может быть полностью открыта.
- Не ставьте под прибор закрытый контейнер для сбора возможной утечки воды. Обратитесь в авторизованный сервисный центр, чтобы узнать, какие аксессуары можно использовать.

## 2.2 Электрическое подключение

 **ПРЕДУПРЕЖДЕНИЕ!** Опасность возгорания и поражения электрическим током.

- ПРЕДУПРЕЖДЕНИЕ. Это устройство предназначено для установки/подключения к заземлению в здании.
- Всегда используйте правильно установленную заземленную розетку.
- Убедитесь, что параметры на табличке с техническими данными совместимы с электрическими характеристиками источника питания.
- Не используйте адаптеры с несколькими разъемами и удлинители.
- Следите за тем, чтобы не повредить сетевую вилку и сетевой кабель. Если необходимо заменить сетевой кабель, это должно быть выполнено в нашем авторизованном сервисном центре.
- Подключайте сетевой штекер к сетевой розетке только в конце установки. Убедитесь, что после установки есть доступ к сетевой вилке.
- Не прикасайтесь к сетевому кабелю или сетевой вилке мокрыми руками.
- Не тяните за сетевой кабель, чтобы отключить прибор. Всегда вытягивайте вилку из розетки.

## 2.3 Подключение воды

- Температура воды на входе не должна превышать 25 °С.
- Не повредите водяные шланги.
- Перед подключением к новым трубам, давно не использовавшимся трубам, в которых проводились ремонтные работы или установлены новые устройства (счетчики воды и т.п.), дайте воде течь до тех пор, пока она не станет чистой и прозрачной.
- Убедитесь в отсутствии видимых утечек воды во время и после первого использования прибора.
- Не используйте удлинительный шланг, если впускной шланг слишком короткий. Обратитесь в авторизованный сервисный центр для замены наливного шланга.
- При распаковке прибора можно увидеть, как из сливного шланга вытекает вода. Это связано с тестированием прибора с использованием воды на заводе.
- Вы можете удлинить сливной шланг максимум до 400 см. Для получения другого сливного шланга и удлинителя обратитесь в авторизованный сервисный центр.
- Убедитесь, что после установки есть доступ к крану.

## 2.4 Использование

 **ПРЕДУПРЕЖДЕНИЕ!** Опасность травм, поражения электрическим током, возгорания, ожогов или повреждения прибора.

- Следуйте инструкциям по безопасности на упаковке моющего средства.
- Не кладите легковоспламеняющиеся продукты или предметы, смоченные горючими продуктами, внутрь, рядом или на прибор.
- Не стирайте ткани, сильно загрязненные маслом, жиром или другими жирными веществами. Это может повредить резиновые детали стиральной машины. Предварительно постирайте такие ткани вручную, прежде чем загружать их в стиральную машину.
- Не прикасайтесь к стеклянной дверце во время работы программы. Стекло может нагреваться.
- Убедитесь, что все металлические предметы удалены из белья.

## 2.5 Сервис

- Для ремонта прибора обратитесь в авторизованный сервисный центр. Используйте только оригинальные запасные части.
- Обратите внимание, что самостоятельный или непрофессиональный ремонт может иметь последствия для безопасности и может привести к аннулированию гарантии.
- Относительно ламп(ы) внутри данного продукта и запасных ламп, продаваемых отдельно: Эти лампы предназначены для работы в экстремальных физических условиях в бытовых приборах, таких как температура, вибрация, влажность, или предназначены для подачи информации о рабочем состоянии прибора. Они не предназначены для использования в других целях и не подходят для освещения бытовых помещений.

## 2.6 Утилизация

 **ПРЕДУПРЕЖДЕНИЕ!** Опасность травмы или удушья.

- Отключите прибор от сети электропитания и водоснабжения.
- Отрежьте сетевой кабель рядом с прибором и утилизируйте его.
- Снимите дверную защелку, чтобы дети или домашние животные не застряли в барабане.
- Утилизируйте прибор в соответствии с местными требованиями по утилизации электрического и электронного оборудования (WEEE).

### 3. ОПИСАНИЕ ПРОДУКТА

#### 3.1 Особые возможности

Ваша новая стиральная машина отвечает всем современным требованиям по эффективной стирке белья при низком потреблении воды, электроэнергии и моющих средств, а также надлежащем уходе за тканью.

- Выдвижной ящик **UniversalDose** с отсеком для каждого типа моющего средства, включая отсек для PODS, оснащенный системой, способной распределять и смешивать моющее средство оптимальным образом, а также растворять остатки моющего средства после каждого цикла.
- Технология **Oko-Mix** была разработана для защиты волокон ткани благодаря различным фазам предварительного смешивания, которые сначала растворяют моющее средство, а затем смягчитель ткани в воде, прежде чем они будут распределены по белью. Таким образом, каждое волокно достигается и заботится о нем.
- Технология **ProSense** определяет объем загрузки белья, определяя продолжительность программы за 30 секунд. Программа стирки адаптирована к загрузке белья и типу ткани, не потребляя больше времени, энергии и воды, чем необходимо.
- Пар позволяет быстро и легко освежить одежду. Нежные программы отпаривания удаляют запахи и уменьшают складки на сухих тканях, поэтому их не нужно гладить. Параметр **Plus Steam** завершает каждый цикл мягким паром, который расслабляет волокна и уменьшает сминание ткани. Гладить будет проще!
- Параметр «Пятна» предварительно обрабатывает стойкие пятна, оптимизируя эффективность пятновыводителя.
- **AEG Steam Fragrance**, благодаря паровым программам, предлагает идеальное решение для освежения даже самых деликатных вещей без стирки. Используйте нежный аромат, эксклюзивно разработанный AEG, чтобы добавить приятное ощущение «только что выстиранной» одежды к действию по удалению запахов и складок.

#### 3.2 Обзор устройства

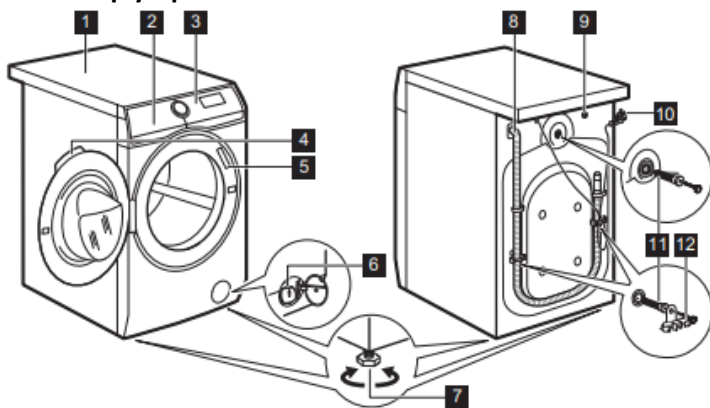

- 1 – Рабочая поверхность
- 2 – Дозатор моющего средства
- 3 – Панель управления
- 4 – Дверная ручка
- 5 – Табличка с техническими данными
- 6 – Фильтр сливного насоса
- 7 – Ножки для выравнивания прибора
- 8 – Сливной шланг
- 9 – Соединение наливного шланга
- 10 – Сетевой кабель
- 11 – Транспортировочные болты
- 12 – Держатель шланга

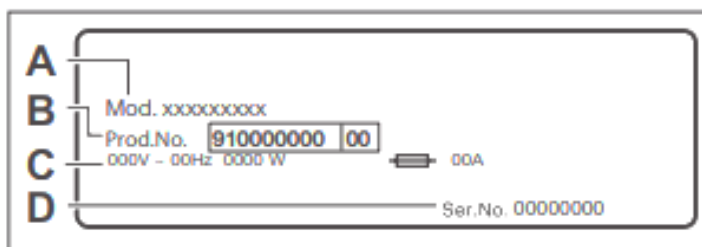

#### Паспортная табличка сообщает:

- А. название модели
- Б. номер продукта
- С. электрические характеристики
- Д. серийный номер

### 4. ТЕХНИЧЕСКИЕ ДАННЫЕ

|                           |                               |                         |
|---------------------------|-------------------------------|-------------------------|
| Размер                    | Ширина/ Высота/ Общая глубина | 59,7 см/84,7 см/66,0 см |
| Электрическое подключение | Напряжение                    | 230 В                   |

|  |   |  |
|--|---|--|
|  | Общая мощность<br>Предохранитель<br>Частота | 2200 Вт<br>10 А<br>50 Гц               |
| Уровень защиты от попадания твердых частиц и влаги, обеспечиваемый защитным кожухом, за исключением случаев, когда низковольтное оборудование не имеет защиты от влаги |   | IPX4                                   |
| Давление подачи воды   | Минимум<br>Максимум                         | 0,5 бар (0,05 МПа)<br>10 бар (1,0 МПа) |
| Водоснабжение <sup>1)</sup>  |   | Холодная вода                          |
| Максимальная загрузка  | Хлопок                                      | 8,0 кг                                 |
| Скорость отжима  | Максимальная скорость отжима                | 1400 об/мин                            |

<sup>1)</sup> Подсоедините наливной шланг к водопроводному крану с резьбой 3/4 дюйма.

## 5. УСТАНОВКА

**⚠ ПРЕДУПРЕЖДЕНИЕ!** См. главы по технике безопасности.

### 5.1 Распаковка

**⚠ ПРЕДУПРЕЖДЕНИЕ!** Перед установкой прибора удалите всю упаковку и транспортировочные болты.

**⚠ ПРЕДУПРЕЖДЕНИЕ!** Используйте перчатки.

1. Снимите внешнюю пленку. При необходимости используйте резак.

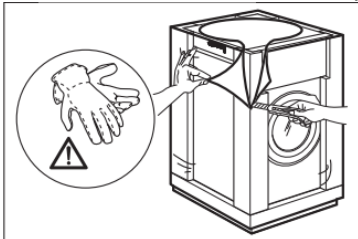

2. Снимите картонную крышку и полистироловые упаковочные материалы.

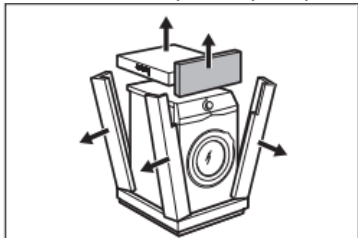

3. Снимите внутреннюю пленку.

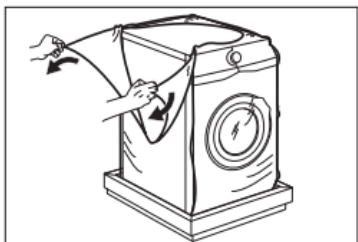

4. Откройте дверцу и снимите кусок полистирола с уплотнителя дверцы и все предметы из барабана.

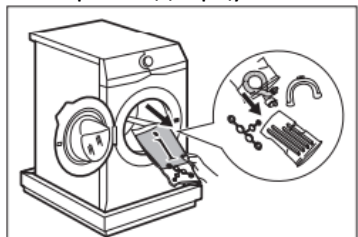

5. Осторожно положите прибор на заднюю сторону.

6. Положите передний элемент упаковки из полистирола на пол под прибор. Следите за тем, чтобы не повредить шланги.

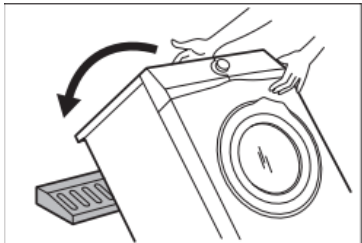

**i** Следите за тем, чтобы не повредить шланги

7. Снимите полистироловую защиту снизу.

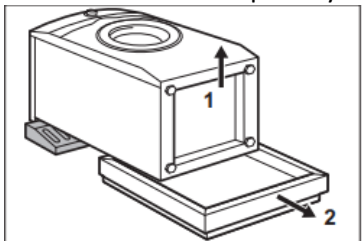

8. Поднимите прибор в вертикальное положение.

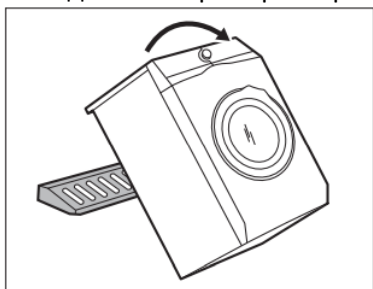

9. Снимите кабель питания и сливной шланг с держателей шлангов.

**i** Видно, как из сливного шланга течет вода. Это связано с тестированием прибора водой на заводе.

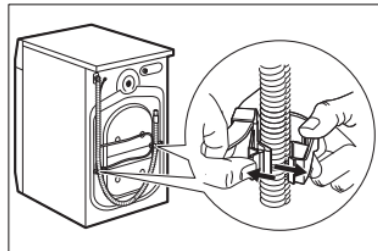

10. Снимите три болта с помощью гаечного ключа, входящего в комплект поставки прибора.

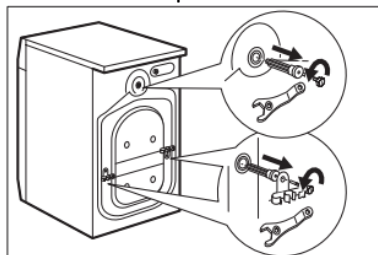

11. Вытащите пластиковые прокладки.

12. Вставьте в отверстия пластиковые заглушки, которые вы найдете в пакете с руководством пользователя.

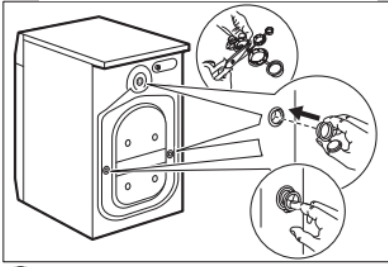

**i** Мы рекомендуем сохранить упаковку и транспортировочные болты на случай любого перемещения прибора.

## 5.2 Размещение и выравнивание

1. Установите прибор на ровный твердый пол.

**i** Убедитесь, что прибор не касается стены или других предметов.

2. Ослабьте или затяните ножки, чтобы отрегулировать уровень.

**⚠ ПРЕДУПРЕЖДЕНИЕ!** Не кладите картон, дерево или аналогичные материалы под ножки прибора для регулировки уровня.

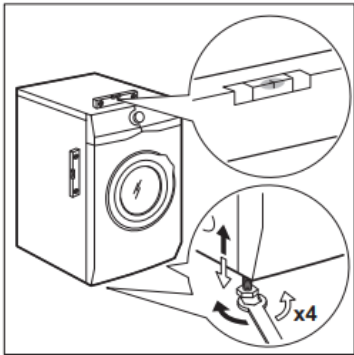

Прибор должен быть ровным и устойчивым.

**i** Правильная регулировка уровня прибора предотвращает вибрацию, шум и движение прибора во время работы.

**i** Если прибор установлен на цоколе или сушильная машина установлена на стиральную машину, используйте аксессуары, описанные в главе «Принадлежности». Внимательно прочтите инструкции, прилагаемые к прибору и принадлежностям.

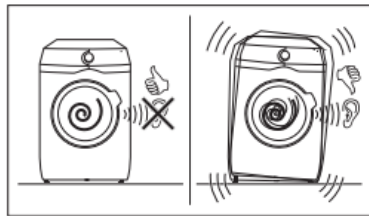

## 5.3 Комплект крепежных пластин

Если вы устанавливаете прибор на цоколь, который не входит в комплект поставки AEG, закрепите прибор с помощью фиксирующих пластин. Эту запчасть можно приобрести в интернет-магазине или у официального дилера. Внимательно прочтите инструкции, прилагаемые к аксессуару.

## 5.4 Впускной шланг

1. Подсоедините наливной шланг к задней части прибора.

2. Расположите его влево или вправо в зависимости от положения водопроводного крана.

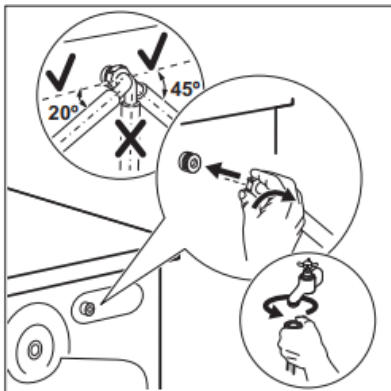

- ⓘ Убедитесь, что наливной шланг не находится в вертикальном положении.
3. При необходимости ослабьте кольцевую гайку, чтобы установить ее в правильное положение.
  4. Подсоедините наливной шланг к крану холодной воды с резьбой 3/4 дюйма.

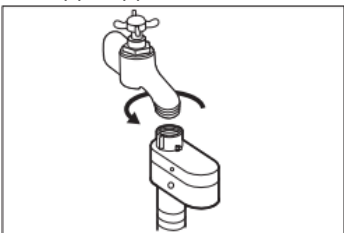

⚠ **ПРЕДУПРЕЖДЕНИЕ!** Температура воды на входе не должна превышать 25 °С.

⚠ **ПРЕДУПРЕЖДЕНИЕ!** Убедитесь в отсутствии утечек из муфт.

ⓘ Не используйте удлинительный шланг, если впускной шланг слишком короткий. Обратитесь в сервисный центр для замены заливного шланга.

### 5.5 Водозапорное устройство

Наливной шланг имеет водозапорное устройство. Это устройство предотвращает протечки воды в шланге из-за его естественного старения.

Красный сектор в окне «А» показывает эту неисправность.

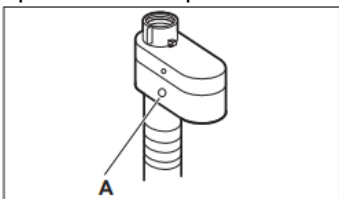

В этом случае закройте водопроводный кран и обратитесь в авторизованный сервисный центр для замены шланга.

### 5.6 Отвод воды

Сливной шланг должен располагаться на высоте не менее 60 см и не более 100 см от пола.

ⓘ Вы можете удлинить сливной шланг максимум до 400 см. Для получения другого сливного шланга и удлинителя обратитесь в авторизованный сервисный центр.

Подключить сливной шланг можно по-разному:

1. Сделайте из сливного шланга U-образную форму и наденьте его на пластиковую направляющую шланга.

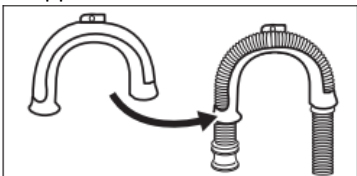

2. **На краю раковины** - Закрепите направляющую на водопроводном кране или на стене.

ⓘ Убедитесь, что пластиковая направляющая не может двигаться, когда прибор сливает воду.

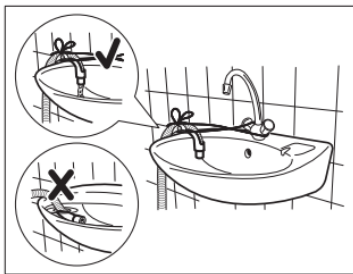

**i** Убедитесь, что конец сливного шланга не погружен в воду. В прибор может попасть грязная вода.

**3. К стояку с вентиляционным отверстием** - Вставьте сливной шланг прямо в сливную трубу. См. иллюстрацию.

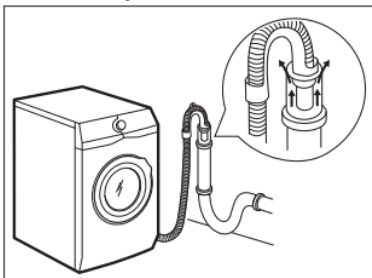

**i** Конец сливного шланга всегда должен вентилироваться, т.е. внутренний диаметр сливной трубы (мин. 38 мм - мин. 1,5") должен быть больше внешнего диаметра сливного шланга.

**4. Если конец сливного шланга выглядит так (см. рисунок), вы можете вставить его прямо в стояк.**

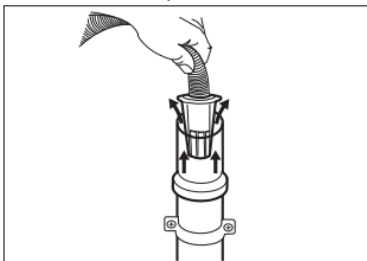

**5. Без пластиковой направляющей шланга**, к патрубку раковины - Вставьте сливной шланг в патрубок и затяните его хомутом. См. иллюстрацию.

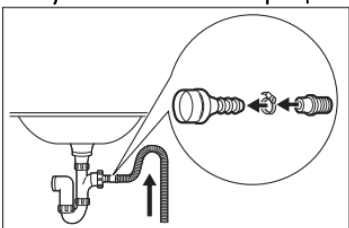

**i** Убедитесь, что сливной шланг образует петлю, чтобы частицы из раковины не попали в прибор.

**6. Подведите шланг непосредственно к встроенной дренажной трубе** в стене помещения и затяните его хомутом.

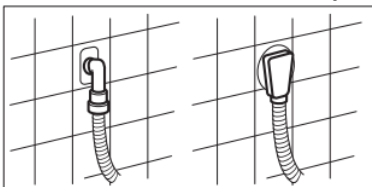

### 5.7 Электрическое подключение

В конце установки вы можете подключить вилку сетевого шнура к сетевой розетке. На паспортной табличке и в главе «Технические данные» указаны необходимые электрические параметры. Убедитесь, что они совместимы с электросетью.

Убедитесь, что ваша домашняя электроустановка может выдержать максимальную требуемую нагрузку, принимая также во внимание любые другие используемые электроприборы.

Подключайте прибор к заземленной розетке.

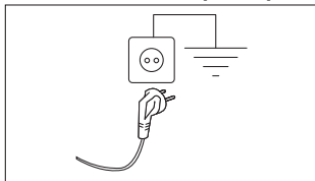

Кабель питания должен быть легко доступен после установки прибора.

Для выполнения любых электромонтажных работ, необходимых для установки данного устройства, обращайтесь в наш авторизованный сервисный центр.

Производитель не несет никакой ответственности за ущерб или травмы, вызванные несоблюдением вышеуказанных мер предосторожности.

## 6. ПАНЕЛЬ УПРАВЛЕНИЯ

### 6.1 Описание панели управления

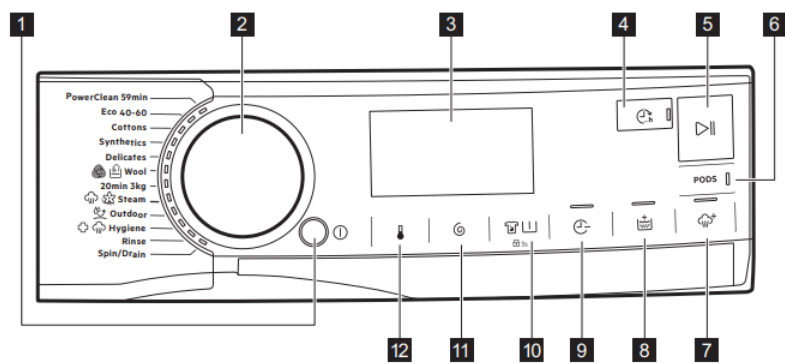





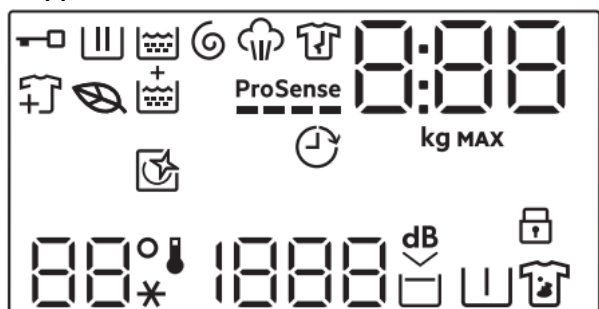









- 1 – Кнопка включения/выключения
- 2 – Программатор
- 3 – Дисплей
- 4 – Сенсорная кнопка «Готово в»
- 5 – Сенсорная кнопка «Старт/Пауза»
- 6 – Сенсорная кнопка капсул
- 7 – Сенсорная кнопка Plus Steam
- 8 – Сенсорная кнопка «Доп. полоскание»
- 9 – Сенсорная кнопка экономии времени
- 10 – Сенсорная кнопка для удаления пятен/предварительной стирки и постоянная функция блокировки от детей
- 11 – Сенсорная кнопка отжим
- 12 – Сенсорная кнопка температуры

### 6.2 Дисплей



|  |   |
|--|---|
|  | Индикатор заблокированной двери.  |
|  | Индикатор фазы стирки. Мигает во время предварительной стирки и фазы стирки.              |
|  | Индикатор фазы полоскания. Мигает на этапе полоскания.                                    |
|  | Индикатор фаз отжима и слива. Мигает во время отжима и слива.                             |
|  | Индикатор фазы пара.  |
|  | Индикатор фазы защиты от сминания.  |
|  | Индикатор эко-программы: загорается, когда выбранная программа и опции имеют эко-профиль. |

|   |  |
|---|--|
|                     | Индикатор добавления белья: он загорается при запуске программы, и пользователь может приостановить работу прибора и добавить еще белья.   |
|                     | Индикатор дополнительного полоскания.  |
| <b>ProSense</b><br> | Индикатор ProSense.  |
|                     | Индикатор «Завершить в».   |
|                     | <p>Цифровой индикатор может показывать:</p> <ul style="list-style-type: none"> <li>• Продолжительность программы (например, 2:40).</li> <li>•  Время, отображаемое при установке программы, может не соответствовать фактической продолжительности и измениться после фазы ProSense.</li> <li>• Максимальная загрузка.</li> <li>• Закончить вовремя (например 30', или 2h).</li> <li>• Конец цикла (0).</li> <li>• Код предупреждения (например, E20)</li> <li>• Индикация общего количества часов работы прибора. См. раздел «Счетчик часов работы» в параграфе «Настройки» для получения более подробной информации.</li> <li>• При работе с ПРИЛОЖЕНИЕМ: APP.AP (точка доступа), UPd (Обновить). См. главу «Wi-Fi — настройка подключения».</li> </ul> |
| <br>kg max          | Индикатор максимальной нагрузки. Значение отображается в течение трех секунд после выбора программы, чередуясь с продолжительностью цикла.   |
| <b>MAX</b>  | Индикатор максимального количества белья. Мигает, если количество белья превышает заявленную загрузку.   |
|                    | Этот индикатор напоминает о запуске цикла очистки.   |
|                   | Индикатор блокировки от детей.   |
| <br>--*           | Область температуры:<br>Индикатор температуры<br>Индикатор холодной воды   |
| <br>-- --         | Зона отжима:<br>Индикатор скорости отжима<br>Нет индикатора вращения. Фаза отжима отключена.   |
| <b>dB</b><br>     | Индикатор Extra Silent (очень тихо).   |
|                   | Индикатор задержки полоскания.   |
|                   | Индикатор предварительной стирки.  |
|                   | Индикатор пятен.   |

## 7. ЦИФЕРБЛАТ И КНОПКИ

### 7.1 Вкл./Выкл. (On/Off)

Нажатие этой кнопки на несколько секунд позволяет включить или выключить прибор. При включении и выключении прибора звучат две разные мелодии.

Поскольку в некоторых случаях функция ожидания автоматически выключает прибор для снижения энергопотребления, вам может потребоваться снова включить прибор.

Дополнительные сведения см. в параграфе «Режим ожидания» в главе «Ежедневное использование».

### 7.2 Программатор

Вращая ручку выбора программ, можно выбрать нужную программу.

### 7.3 Введение

 Опции/функции доступны не для всех программ стирки. Проверьте совместимость опций/функций и программ стирки в «Таблице программ». Опция/функция может исключать другую, в этом случае прибор не позволяет установить несовместимые опции/функции вместе. Убедитесь, что экран и сенсорные кнопки всегда чистые и сухие.

#### 7.4 Отсрочка запуска (Finish In)

 Установите этот параметр последним после выбора программы и других параметров, иначе его можно будет отменить, если вы измените какую-либо настройку.

Эта опция позволяет выбрать время, в течение которого программа должна завершиться. Окончание программы можно отсрочить одним касанием каждой кнопки максимум на 24 часа.

На дисплее отображается обычная продолжительность программы попеременно с установленным временем окончания программы (выраженное в часах 0h). Минимальное выбираемое время соответствует округленному часу максимальной продолжительности программы (например, если продолжительность цикла составляет 3:15 часа, минимальное выбираемое время будет 4 часа).

После запуска программы дверца блокируется, и прибор запускает фазу ProSense. Когда оценка нагрузки заканчивается, на дисплее мигает значок текущей фазы и цифра времени отсчитывается с шагом в один час и с шагом в 1 минуту в течение последнего часа.

#### 7.5 Старт/Пауза (Start / Pause)

Коснитесь кнопки Старт/Пауза, чтобы запустить, приостановить работу прибора или прервать запущенную программу.

#### 7.6 Капсулы (Pods)

Коснитесь этой кнопки, чтобы активировать или деактивировать опцию Pods.

При активации загорается соответствующий индикатор.

Следуйте рекомендациям производителя по дозировке и хранению.

Поместите не более двух таблеток или однократных доз моющих средств в отсек для капсул в отсеке дозатора моющих средств.

Опция остается активной и для следующих циклов, пока она не будет деактивирована и, если ее можно будет выбрать с помощью установленной программы.





#### 7.7 Плюс пар (Plus Steam)

Эта опция добавляет фазу пара, за которой следует короткая фаза против сминания в конце программы стирки.

Паровая фаза уменьшает сминание ткани и облегчает глажку ткани. Рекомендуемая максимальная нагрузка уменьшается на дисплее.

Индикатор  мигает на дисплее во время паровой фазы.

 Эта опция может повлиять на продолжительность программы.

Когда программа останавливается, на дисплее отображается ноль , индикатор  горит постоянно и  начинает мигать, а светодиод «Старт/Пауза»  продолжает гореть. Барабан совершает плавные движения около 30 минут, чтобы сохранить паровой эффект. При касании любой кнопки движение против сминания останавливается и дверца разблокируется, прибор снова предлагает предыдущую установленную программу.

Чтобы прервать фазу антисминания, вы также можете:

- Нажмите кнопку включения/выключения  на несколько секунд, чтобы включить или выключить прибор.
- Поверните ручку выбора программ в другое положение.

 Половинная загрузка белья помогает достичь лучших результатов.

#### 7.8 Дополнительное полоскание (Extra Rinse)

С помощью этой опции вы можете добавить несколько полосканий к выбранным программам стирки, оптимизировать распределение смягчителя ткани и улучшить мягкость ткани.

Рекомендуется при использовании кондиционера для белья.

Полезно для людей с аллергией на моющие средства и в районах с мягкой водой.

Эта опция увеличивает продолжительность программы.

Загорается индикатор кнопки.

### 7.9 Экономия времени (Time Save)

С помощью этой опции вы можете уменьшить продолжительность программы.

- Если ваше белье средне или слабо загрязнено, рекомендуется сократить программу стирки. Коснитесь этой кнопки **один раз**, чтобы уменьшить продолжительность.
- В случае меньшей загрузки **дважды** коснитесь этой кнопки, чтобы установить дополнительную быструю программу. В этом случае температура 95°C не выбирается.

Светодиод кнопки горит, а на дисплее отображается установленная продолжительность программы.

 Эту опцию также можно использовать для сокращения продолжительности программы с использованием пара.

### 7.10 Пятна/Предварительная стирка (Stains/Prewash)

Нажмите эту кнопку несколько раз, чтобы активировать одну из двух опций.

На дисплее загорится соответствующий индикатор.

#### • Пятна

Выберите этот параметр, чтобы предварительно обработать сильно загрязненное или испачканное белье с помощью пятновыводителя.

Налейте пятновыводитель в отделение . Пятновыводитель предварительно смешивают и нагревают с моющим средством для повышения его эффективности.

 Эта опция недоступна при температуре ниже 40 °C.

#### • Предварительная стирка

Используйте эту опцию, чтобы добавить этап предварительной стирки при температуре 30 °C перед этапом стирки. Этот режим рекомендуется для сильнозагрязненного белья, особенно если оно содержит песок, пыль, грязь и другие твердые частицы.

 Опции могут увеличить продолжительность программы.

 Эти два параметра нельзя установить вместе.

### 7.11 Отжим (Spin)

Когда вы устанавливаете программу, прибор автоматически выбирает скорость отжима по умолчанию.

Коснитесь этой кнопки несколько раз, чтобы:

#### • Измените скорость отжима.

 На дисплее отображаются только скорости отжима, доступные для заданной программы.

#### • Активируйте опцию «Задержка полоскания».

Вода последнего полоскания не сливается, чтобы ткань не сминалась. Программа стирки завершается с водой в барабане, а завершающий отжим не выполняется. На дисплее отображается индикатор . Барабан регулярно вращается, чтобы уменьшить сминание.

Дверь остается запертой. Барабан регулярно вращается, чтобы уменьшить сминание. Вы должны слить воду, чтобы открыть дверь.

Коснитесь кнопки Старт/Пауза: машина выполняет фазу отжима и сливает воду.

#### • Активируйте опцию «Экстра тихий» (Extra silent).

Все фазы отжима (промежуточный отжим и окончательный отжим) подавляются, и программа завершается с водой в барабане. Это помогает уменьшить складки.

Поскольку программа очень тихая, ее можно использовать в ночное время, когда доступны более дешевые тарифы на электроэнергию. В некоторых программах полоскания выполняются с большим количеством воды.

На дисплее отображается индикатор .

Дверь остается запертой. Барабан регулярно вращается, чтобы уменьшить сминание.

Вы должны слить воду, чтобы открыть дверь.

Коснитесь кнопки Старт/Пауза: прибор выполняет только фазу слива.

#### • **Без отжима (No Spin) — — —**

Установите этот параметр, чтобы деактивировать все фазы отжима. На дисплее отображается индикатор — — —.

Прибор выполняет единственную фазу слива выбранной программы стирки. Установите этот параметр для очень деликатных тканей.

На этапе полоскания для некоторых программ стирки используется больше воды.

 Прибор сливает воду автоматически примерно через 18 часов.

### 7.12 Температура

При выборе программы стирки прибор автоматически предлагает температуру по умолчанию.

Касайтесь этой кнопки несколько раз, пока на дисплее не появится нужное значение температуры.

Когда на дисплее отображаются индикаторы  и , прибор не нагревает воду.

## 8. НАСТРОЙКИ

### 8.1 Введение

 При нажатии комбинации клавиш не наклоняйте пальцы вниз. Сенсоры нижних кнопок чувствительны и могут мешать Вашему выбору.

### 8.2 Акустические сигналы

Этот прибор снабжен различными звуковыми сигналами, которые срабатывают, когда:



- Вы активируете прибор (специальная короткая мелодия).
- Вы отключаете прибор (специальная короткая мелодия).
- Вы касаетесь кнопок (звук щелчка).
- Вы делаете неправильный выбор (3 коротких звука).
- Программа завершена (последовательность звуков около 2 минут).
- Прибор неисправен (последовательность коротких звуков в течение примерно 5 минут).
- При обнаружении перегрузки белья на этапе ProSense (раздается двойной звуковой сигнал).

Чтобы активировать/деактивировать эту опцию, удерживайте кнопку  до тех пор, пока не прозвучит звуковой сигнал или двойной звуковой сигнал.

 Если вы деактивируете эту функцию, звуковые сигналы перестанут воспроизводиться только в конце программы.

### 8.3 Блокировка от детей



С помощью этой опции вы можете запретить детям играть с панелью управления.

Чтобы активировать/деактивировать эту опцию, удерживайте кнопку   нажатой до тех пор, пока на дисплее не загорится/не погаснет .

Прибор будет использовать этот параметр по умолчанию после того, как вы выключите его.

### 8.4 Счетчик часов работы

Можно визуализировать общее время работы прибора в часах, начиная с первого включения. Это значение будет учитывать время работы циклов (не включает паузы, время отложенного запуска). Чтобы визуализировать это значение, выполните следующие действия:





1. Включите прибор, нажав кнопку включения/выключения .
2. Нажмите и удерживайте кнопки  и  в течение нескольких секунд.
3. Через 3 секунды на дисплее отобразится общее количество часов работы прибора: напр. 1276 часов, на дисплее отображается текст Hg в течение 2 секунд, 12 (тысячи и сотни) в течение 2 секунд и 76 (десятки и единицы).

4. Для выхода из этого режима нажмите любую кнопку или выключите прибор с помощью кнопки включения/выключения .

 Если процедура не работает (из-за тайм-аута или неправильной комбинации клавиш), выключите прибор и повторите последовательность действий с самого начала.



### 8.5 Заводские настройки по умолчанию

Эта функция позволяет восстановить заводские настройки по умолчанию. Чтобы активировать эту опцию, выполните следующие действия:

1. Включите прибор, нажав кнопку включения/выключения .
2. Нажмите и удерживайте кнопки   и  в течение нескольких секунд.
3. На дисплее будет отображаться – – – около 5 секунд.

## 9. ПЕРЕД ПЕРВЫМ ИСПОЛЬЗОВАНИЕМ

 Во время установки или перед первым использованием в приборе может быть вода. Это остаточная вода, оставшаяся в приборе после полного функционального испытания на заводе, чтобы убедиться, что прибор доставлен клиентам в идеальном рабочем состоянии, и не является причиной для беспокойства.



1. Убедитесь, что все транспортировочные болты сняты с прибора.
2. Убедитесь, что электричество есть и водопроводный кран открыт.
3. Налейте 2 литра воды в отделение для моющих средств, отмеченное . Это действие активирует систему слива.
4. Налейте небольшое количество моющего средства в отделение, отмеченное .
5. Установите и запустите программу стирки хлопка при максимальной температуре без белья в барабане. Это удалит всю возможную грязь из барабана и бака.

## 10. ПРОГРАММЫ

### 10.1 Таблица программ

 В этой таблице программы описываются в порядке поворота селектора сверху вниз.

Программы стирки

| Программа  | Описание программы   |
|--|--|
| PowerClean 59 мин (PowerClean 59min)   | Хлопчатобумажные и смешанные синтетические ткани. Идеально подходит для быстрой стирки повседневных вещей, для лучшего ухода за одеждой и качественной стирки уже при 30°C.  |
| ЭКО 40-60 (Eco 40-60)  | Низкоэнергетический цикл хлопка. Снижает температуру и увеличивает время для достижения хороших результатов стирки.  |
| Хлопок (Cottons)   | Белые и цветные хлопчатобумажные ткани. Идеально подходит для нормального и сильного загрязнения.  |
| Синтетика (Synthetics)   | Изделия из синтетических или смесовых тканей. Среднее загрязнение.   |
| Деликатная (Delicates)   | Деликатные ткани, такие как акрил, вискоза и смешанные ткани, требующие более бережной стирки. Среднее загрязнение.  |
|  Шерсть (Wool) | Шерсть, допускающая машинную стирку, шерсть, допускающая ручную стирку, и другие ткани со знаком ухода «ручная стирка» <sup>1)</sup>   |
| 20 мин 3 кг (20min 3kg)  | Вещи из хлопка и синтетики, слегка загрязненные или надетые только один раз.   |
|  Пар (Steam)   | Хлопковые, синтетические и смешанные вещи. Специальный паровой цикл без стирки, который можно использовать для подготовки высушенного белья к глажке или освежения одежды, надетой один раз. Эта программа разглаживает складки, устраняет запахи и расслабляет волокна. Не используйте моющие средства.<br>Когда программа завершится, быстро достаньте белье из барабана <sup>2)</sup> . При необходимости |

| Программа  | Описание программы  |
|--|---|
|  | <p>удалите пятна стиркой или локальным пятновыводителем. Паровые программы не выполняют никаких гигиенических циклов. Не устанавливайте программу Steam с такими типами предметов:</p> <ul style="list-style-type: none"> <li>• Вещи, которые не подходят для сушки в барабане.</li> <li>• Вещи с пометкой «Только сухая чистка».</li> </ul>  |
| <br>Верхняя одежда (Outdoor) | <p><b>i</b> Не используйте смягчитель ткани и убедитесь, что в дозаторе моющего средства нет остатков смягчителя.</p> <p>Верхняя одежда, технические, спортивные ткани, непромокаемые и дышащие куртки, куртки-ракушки со съемным флисом или внутренним утеплителем. Рекомендуемая загрузка белья составляет 2,0 кг.</p> <p>Эту программу также можно использовать как цикл восстановления водоотталкивающих свойств, специально предназначенный для обработки одежды с гидрофобным покрытием. Чтобы выполнить цикл восстановления водоотталкивающих свойств, выполните следующие действия:</p> <ul style="list-style-type: none"> <li>• Налейте моющее средство в отделение .</li> <li>• Налейте в выдвижной ящик для кондиционера для белья  специальный водоотталкивающий реставратор для ткани.</li> <li>• Уменьшите загрузку белья до 1,0 кг.</li> </ul> <p><b>i</b> Чтобы еще больше улучшить водоотталкивающие свойства, высушите белье в сушильной машине, установив программу сушки на открытом воздухе (если она доступна и этикетка по уходу за одеждой разрешает сушку в машине).</p> |
| <br>Гигиена (Hygiene)       | <p>Изделия из белого хлопка. Эта высокопроизводительная программа стирки в сочетании с паром удаляет более 99,99% бактерий и вирусов <sup>3)</sup>, поддерживая температуру выше 60°C на протяжении всего этапа стирки; с дополнительным действием на волокна благодаря паровой фазе, усиленная фаза ополаскивания обеспечивает надлежащее удаление остатков моющего средства и микроорганизмов. Эта программа также обеспечивает надлежащее сокращение пыли/аллергенных предметов.</p>   |
| Полоскание (Rinse)   | <p>Все ткани, кроме шерсти и очень деликатных тканей. Программа для полоскания и отжима белья. Скорость отжима по умолчанию используется для программ стирки хлопка. Уменьшите скорость отжима в зависимости от типа белья. При необходимости установите параметр «Дополнительное полоскание», чтобы добавить полоскания. При низкой скорости отжима машина выполняет деликатное полоскание и короткий отжим.</p>   |
| Отжим/Слив (Spin/Drain)  | <p>Для отжима белья и слива воды из барабана. Все ткани, кроме шерсти и деликатных тканей.</p>  |

<sup>1)</sup> Во время этого цикла барабан вращается медленно, чтобы обеспечить бережную стирку. Может показаться, что барабан не вращается или вращается неправильно, но для этой программы — это нормально.

<sup>2)</sup> Если вы задали программу «Пар» для высушенного белья, в конце цикла белье может оказаться влажным. Высушите вещи в течение примерно 10 минут. Эта программа не удаляет особенно сильные запахи.

<sup>3)</sup> Протестировано на наличие Staphylococcus aureus, Enterococcus faecium, Candida albicans, Pseudomonas aeruginosa и бактериофага MS2 во внешнем тесте, проведенном Swisestest Testmaterialien AG в 2021 году (Отчет об испытаниях № 202120117).

#### Температура программы, максимальная скорость отжима и максимальная загрузка

| Программа                            | Температура по умолчанию<br>Диапазон температур | Эталонная скорость отжима<br>Диапазон скорости отжима | Максимальная загрузка |
|--------------------------------------|---|---|-----------------------|
| PowerClean 59 мин (PowerClean 59min) | 30 °C<br>60 °C - 30 °C                          | 1400 об/мин<br>1400 об/мин - 400 об/мин               | 5,0 кг                |
| ЭКО 40-60 (Eco 40-60)                | 40 °C <sup>1)</sup>                             | 1400 об/мин<br>1400 об/мин - 400 об/мин               | 8,0 кг                |

| Программа   | Температура по умолчанию<br>Диапазон температур | Эталонная скорость отжима<br>Диапазон скорости отжима | Максимальная<br>загрузка                     |
|---|---|---|--|
| Хлопок (Cottons)  | 40°C<br>95 °С - Холодный                        | 1400 об/мин<br>1400 об/мин - 400 об/мин               | 8,0 кг                                       |
| Синтетика (Synthetics)  | 40°C<br>60 °С - Холодный                        | 1200 об/мин<br>1200 об/мин - 400 об/мин               | 3,0 кг                                       |
| Деликатная (Delicates)  | 30 °С<br>40 °С - Холодный                       | 800 об/мин<br>1200 об/мин - 400 об/мин                | 2,0 кг                                       |
|  Шерсть (Wool)            | 40°C<br>40 °С - Холодный                        | 1200 об/мин<br>1200 об/мин - 400 об/мин               | 2,0 кг                                       |
| 20 мин 3 кг (20min 3kg)   | 30 °С<br>40°C - 30°C                            | 1200 об/мин<br>1400 об/мин - 400 об/мин               | 3,0 кг                                       |
|  Пар (Steam)              | -   | -   | 1,0 кг                                       |
|  Верхняя одежда (Outdoor) | 30 °С<br>40 °С - Холодный                       | 1200 об/мин<br>1200 об/мин - 400 об/мин               | 2,0 кг <sup>2)</sup><br>1,0 кг <sup>3)</sup> |
|  Гигиена (Hygiene)        | 60 °С   | 1400 об/мин<br>1400 об/мин - 400 об/мин               | 8,0 кг                                       |
| Полоскание (Rinse)  | -   | 1400 об/мин<br>1400 об/мин - 400 об/мин               | 8,0 кг                                       |
| Отжим/Слив (Spin/Drain)   | -   | 1400 об/мин<br>1400 об/мин - 400 об/мин               | 8,0 кг                                       |

<sup>1)</sup> В соответствии с Регламентом Комиссии ЕС 2019/2023, эта программа при 40 °С способна стирать хлопчатобумажное белье обычной степени загрязнения, заявленное как стираемое при 40 °С или 60 °С, вместе в одном цикле.

 Достигнутая температура в белье, продолжительность программы и другие данные приведены в главе «Значения расхода». Наиболее эффективными с точки зрения энергопотребления программами, как правило, являются те, которые работают при более низких температурах и имеют большую продолжительность.

<sup>2)</sup> Программа стирки.

<sup>3)</sup> Программа стирки и гидроизоляционная фаза.

## 10.2 Паровая программа с AEG Steam Fragrance

Доступно на [www.aeg.com/shop](http://www.aeg.com/shop).

Паровые программы можно использовать для уменьшения складок и запахов одежды, которую нужно просто освежить, избегая стирки. Паровая программа не устраняет особенно сильный запах.

Волокна ткани расслабляются, после чего гладить становится легко. Когда программа завершится, быстро достаньте белье из барабана. Паровая программа не выполняет никакого гигиенического цикла.

Не устанавливайте программу пара для следующих типов тканей:

- Вещи, которые не подходят для сушки в барабане.
- Вещи с пометкой «Только сухая чистка».

 После обработки паром белье может быть влажным. Повесьте вещи на несколько минут.

**Аромат.** Если вы используете этот особый нежный аромат, ваше белье будет пахнуть, как только что выстиранное.

Внимательно прочитайте инструкцию, прилагаемую к аромату. Уменьшите дозировку ароматизатора при обработке небольшой загрузки. С помощью кнопки «Экономия времени» вы можете сократить продолжительность программы при обработке вещей, помеченных для стирки при низкой температуре.

**НЕ:**

- Сушите в стиральной машине одежду, обработанную ароматизатором. Его преимущества испарятся.
- Используйте аромат для целей, отличных от описанных здесь.

- Используйте аромат на новой одежде. Новая одежда может содержать остатки отделочных составов, которые с ней несовместимы.

 Флаконы с дозатором аромата можно приобрести в интернет-магазине AEG или у официального дилера.











### 10.3 Уход за шерстью Woolmark - Green



Цикл стирки шерсти этой машины был одобрен The Woolmark Company для стирки шерстяных изделий с пометкой «ручная стирка» при условии, что изделия стираются в соответствии с инструкциями на этикетке изделия и инструкциями, выпущенными производителем этой стиральной машины. Символ Woolmark является сертификационным знаком во многих странах.

### 10.4 Совместимость опций с программами

 Дополнительные программы и настройки доступны при загрузке приложения.



|   | PowerClean 59 мин | ЭКО 40-60 | Хлопок | Синтетика | Деликатная | Шерсть | 20 мин 3 кг | Пар | Верхняя одежда | Гигиена | Полоскание | Отжим/Слив      |
|---|-------------------|-----------|--------|-----------|------------|--------|-------------|-----|----------------|---------|------------|-----------------|
|  Отжим                          | ■                 | ■         | ■      | ■         | ■          | ■      | ■           |     | ■              | ■       | ■          |                 |
|  Ополаскивание                  | ■                 | ■         | ■      | ■         | ■          | ■      |             |     | ■              | ■       | ■          |                 |
|  Очень тихий                    |                   |           | ■      | ■         | ■          |        |             |     |                |         |            |                 |
|  Без отжима                     |                   |           |        |           |            |        |             |     |                |         |            | ■ <sup>1)</sup> |
|  Пятна <sup>2)</sup>            |                   |           | ■      | ■         |            |        |             |     |                | ■       |            |                 |
|  Предварительная стирка         |                   |           | ■      | ■         |            |        |             |     |                |         |            |                 |
|  Экономия времени <sup>3)</sup> |                   |           | ■      | ■         | ■          |        |             | ■   |                |         |            |                 |
|  Дополнительное полоскание      | ■                 |           | ■      | ■         | ■          |        |             |     | ■              | ■       | ■          |                 |
|  Плюс Пар <sup>2)</sup>         | ■                 |           | ■      | ■         |            |        |             |     |                | ■       |            |                 |
| PODS  | ■                 | ■         | ■      | ■         | ■          |        | ■           |     | ■              | ■       |            |                 |
|  Отсрочка запуска               | ■                 | ■         | ■      | ■         | ■          | ■      | ■           | ■   | ■              | ■       | ■          | ■               |

<sup>1)</sup> Если вы установите опцию «Без отжима», прибор будет выполнять только слив.

<sup>2)</sup> Эта опция недоступна при температуре ниже 40 °C.

<sup>3)</sup> Если вы установите самую короткую продолжительность, мы рекомендуем вам уменьшить размер загрузки. Машину можно загрузить полностью, однако результаты стирки могут быть менее удовлетворительными.

**Подходящие моющие средства для программ стирки**

| Программа   | Универсальный порошок <sup>1)</sup> | Гель для стирки | Гель для стирки цветных тканей | Деликатное ср-во для шерсти | Специальное ср-во |
|---|-------------------------------------|-----------------|--------------------------------|-----------------------------|-------------------|
| PowerClean 59   | --                                  | ▲               | ▲                              | --                          | --                |
| ЭКО 40-60 (Eco 40-60)   | ▲                                   | ▲               | ▲                              | --                          | --                |
| Хлопок (Cottons)  | ▲                                   | ▲               | ▲                              | --                          | --                |
| Синтетика (Synthetics)  | ▲                                   | ▲               | ▲                              | --                          | --                |
| Деликатная (Delicates)  | --                                  | --              | --                             | ▲                           | ▲                 |
|  Шерсть (Wool)            | --                                  | --              | --                             | ▲                           | ▲                 |
| 20 мин 3 кг (20min 3kg)   | --                                  | ▲               | ▲                              | --                          | --                |
|  Верхняя одежда (Outdoor) | --                                  | --              | --                             | ▲                           | ▲                 |
|  Гигиена (Hygiene)        | ▲                                   | ▲               | --                             | --                          | ▲                 |

<sup>1)</sup> При температуре выше 60 °C рекомендуется использовать стиральный порошок.

▲ = рекомендуется

-- = не рекомендуется

## 11. ЕЖЕДНЕВНОЕ ИСПОЛЬЗОВАНИЕ

 **ПРЕДУПРЕЖДЕНИЕ!** См. главы по технике безопасности.

### 11.1 Активация прибора

1. Вставьте вилку сетевого шнура в сетевую розетку.

2. Откройте водопроводный кран.

3. Нажмите кнопку включения/выключения  на несколько секунд, чтобы включить прибор.

Звучит короткая мелодия. Прибор автоматически предлагает программу по умолчанию. Загорается соответствующий индикатор.

На дисплее отображается продолжительность цикла, максимальная загрузка (на несколько секунд), температура по умолчанию, скорость отжима по умолчанию и индикаторы этапов, составляющих программу.

### 11.2 Загрузка белья

1. Откройте дверцу прибора.

2. Встряхивайте предметы перед тем, как положить их в прибор.

3. Загружайте белье в барабан по одному предмету.

Следите за тем, чтобы в барабан не загружалось слишком много белья.

4. Плотно закройте дверцу.

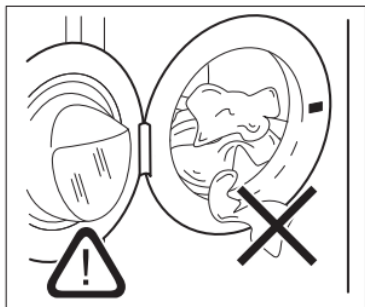

 **ОСТОРОЖНО!** Убедитесь, что белье не осталось между уплотнением и дверцей. Существует риск утечки воды или повреждения белья.

 **ОСТОРОЖНО!** Стирка сильно замасленных, жирных пятен может привести к повреждению резиновых деталей стиральной машины.

### 11.3 Заполнение моющего средства и добавок

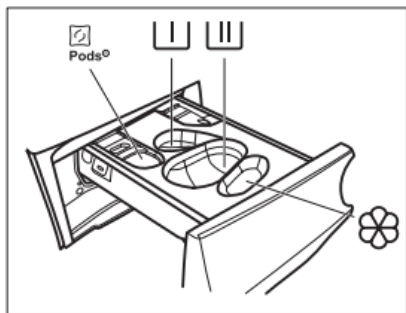

 - Отделение для капсул с моющим средством (максимум 2 капсулы). При использовании таблеток для моющих средств убедитесь, что опция Pods активирована.

 - Отделение для фазы предварительной стирки и программы замачивания (только порошковое моющее средство).

 - Отсек для этапа стирки (только стиральный порошок).

 Убедитесь, что опция Pods отключена при использовании этого отсека.

 При использовании жидкого моющего средства не забудьте вставить контейнер для жидкого моющего средства



 - Отделение для кондиционера для белья и других жидких средств (кондиционер для белья, крахмал).

**MAX** - Всегда следуйте инструкциям, приведенным на упаковке моющих средств, но мы рекомендуем не превышать указанный максимальный уровень (**MAX**). Это количество, однако, гарантирует наилучшие результаты стирки.

 После цикла стирки, при необходимости, удалите остатки моющего средства из дозатора моющего средства.

Действуйте следующим образом

1. Откройте дозатор моющих средств.

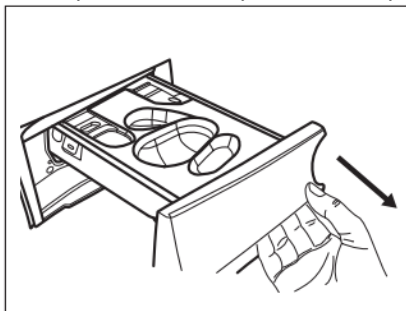

2. Если задан этап предварительной стирки, засыпьте стиральный порошок в отсек .

3. Для основной стирки выберите соответствующее отделение в зависимости от типа моющего средства:

а) Поместите стиральный порошок в отсек .

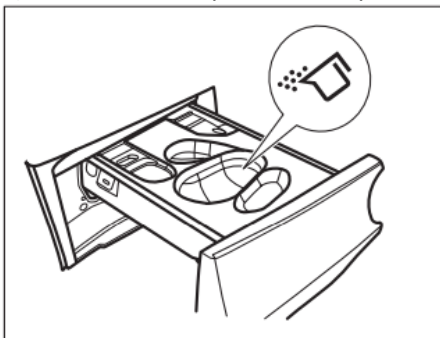

б) Налейте жидкое моющее средство в то же отделение после установки соответствующей емкости .

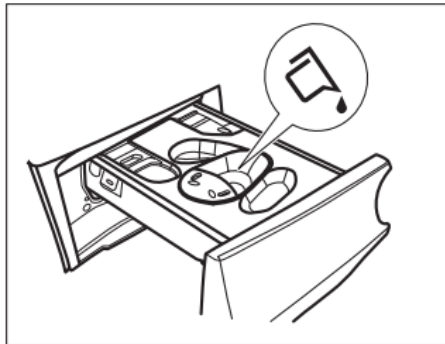
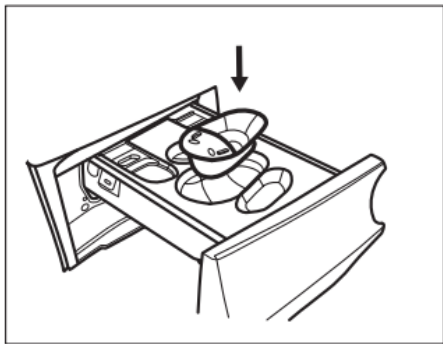

в) Поместите таблетки в отделение . Убедитесь, что опция Pods активирована.

4. Налейте кондиционер для белья в отделение .

5. Закройте дозатор моющих средств.

#### 11.4 Установка программы

1. Поверните переключатель программ, чтобы выбрать нужную программу стирки. Загорается индикатор соответствующей программы.

Мигает индикатор кнопки Старт/Пауза .

На дисплее отображается ориентировочная продолжительность программы, заявленная максимальная загрузка для заданной программы (только в течение нескольких секунд), температура по умолчанию, скорость отжима по умолчанию и индикаторы фаз стирки (при наличии).

2. Чтобы изменить температуру и/или скорость отжима, коснитесь соответствующих кнопок.

3. При желании установите один или несколько параметров, коснувшись соответствующих кнопок. На дисплее загораются соответствующие индикаторы, и отображаемая информация изменяется соответствующим образом.

 Если выбор невозможен, индикатор не загорается и звучит звуковой сигнал.

#### 11.5 Запуск программы

Коснитесь кнопки Старт/Пауза , чтобы запустить программу. Соответствующий индикатор перестает мигать и горит постоянно.

На дисплее начинает мигать индикатор рабочей фазы.

Программа запускается, дверь заблокирована. На дисплее отображается индикатор .

 Сливной насос может включиться незадолго до того, как машина наполнит воду.

#### 11.6 Запуск программы с отсрочки запуска

1. Коснитесь этой кнопки несколько раз, пока на дисплее не появится желаемое время окончания программы.

Индикатор  загорается.

2. Коснитесь кнопки Старт/Пауза . Барабан начинает вращаться для выполнения оценки ProSense, если это предусмотрено выбранной программой.

3. Прибор начнет обратный отсчет до окончания программы, и программа начнется в нужный момент для окончания во время, установленное с помощью этой опции.

**Чтобы изменить или отменить эту опцию:**

1. Выключите прибор с помощью кнопки включения/выключения.

2. Снова включите прибор.



3. Заново установите программу.

#### 11.7 Определение загрузки ProSense

 Продолжительность программы на дисплее относится к средней/высокой загрузке.

После установки программы стирки на дисплее загорается значок , если программа его поддерживает.

После нажатия кнопки «Старт/Пауза»  ProSense начинает определение загрузки белья:

1. Прибор определяет загрузку в течение первых 30 секунд: индикатор  мигает, полоски под значком  двигаются вперед и назад, а барабан коротко вращается.
2. Когда барабан перестает вращаться, на дисплее отображается новая продолжительность программы, которая может увеличиваться или уменьшаться в зависимости от обнаруженной нагрузки, количество делений указывает на загрузку в четвертях (от 1 до 4, 4 деления в случае перегрузки), снова загорится индикатор максимальной заявленной нагрузки. Еще через 30 секунд начинается заливка воды.

 В случае перегрузки барабана снова загорается индикатор **MAX** максимальной заявленной нагрузки с миганием индикатора. В этом случае в течение этих 30 секунд можно приостановить работу прибора и снять лишнее белье. Удалив лишние предметы одежды, нажмите кнопку «Старт/Пауза», чтобы снова запустить программу. Фаза ProSense может быть повторена до трех раз (см. пункт 1).

**Важно!** Если количество белья не будет уменьшено, программа стирки все равно запустится, несмотря на перегрузку. В этом случае нельзя будет гарантировать наилучшие результаты стирки.

 Примерно через 20 минут после запуска программы продолжительность программы можно снова отрегулировать в зависимости от способности ткани впитывать воду.

 Обнаружение ProSense выполняется только для полных программ стирки (не выбран этап пропуска).

 ProSense недоступен для некоторых программ, таких как Шерсть, программы с короткими циклами и без фазы стирки.

### 11.8 Индикаторы фазы программы

Когда программа запускается, индикатор текущей фазы мигает, а остальные индикаторы фазы горят постоянно.

Например, выполняется этап стирки или предварительной стирки: 

По окончании фазы соответствующий индикатор перестает мигать и горит постоянно. Индикатор следующей фазы

начнет мигать. Например, выполняется этап полоскания: 

Во время цикла стирки машина смешивает моющее средство, пятновыводитель для обработки ткани и/или



кондиционер для белья с водой перед тем, как загрузить их в барабан; индикатор  появляется и исчезает на дисплее в соответствии с различными фазами программы (стрелки мигают попеременно). Если вы выберете Plus Steam, загорятся индикаторы фазы подачи пара.

Паровая фаза работает: 

Выполняется фаза защиты от сминания: 



### 11.9 Прерывание программы и изменение опций

Во время работы программы вы можете изменить только некоторые параметры:

1. Коснитесь кнопки Старт/Пауза . Соответствующий индикатор мигает.
2. Измените параметры. Отображаемая информация на дисплее изменяется соответствующим образом.
3. Коснитесь кнопки Старт/Пауза  еще раз.

Программа стирки продолжается.

### 11.10 Отмена запущенной программы

1. Нажмите кнопку включения/выключения , чтобы отменить программу и выключить прибор.
2. Нажмите кнопку включения/выключения  еще раз, чтобы включить прибор.

Теперь вы можете установить новую программу стирки.

 Если фаза ProSense уже выполнена и заполнение водой уже началось, новая программа запускается без повторения фазы ProSense. Вода и моющее средство не сливаются во избежание отходов. На дисплее отображается максимальная продолжительность программы, которая обновляется примерно через 20 минут после запуска новой программы.

### 11.11 Открытие двери - Добавление одежды

Во время выполнения программы или отложенного старта дверца прибора заблокирована.

**i** Если температура и уровень воды в барабане слишком высоки и/или барабан все еще вращается, вы не сможете открыть дверцу.



Вы можете легко открыть дверцу для добавления или удаления некоторых элементов, когда значок  горит.

1. Коснитесь кнопки Старт/Пауза . На дисплее соответствующий индикатор дверного замка гаснет.

2. Откройте дверцу прибора. При необходимости добавьте или удалите элементы.

3. Закройте дверцу и коснитесь кнопки Старт/Пауза .

Программа или отложенный старт продолжают.

Когда значок  гаснет, дверцу можно открыть после завершения программы. Вы также можете установить программу/опцию отжима или слива, а затем нажать кнопку Старт/Пауза . Если программы отжима и слива недоступны на ручке программ, их можно настроить через приложение.

### 11.12 Конец программы

По завершении программы прибор автоматически останавливается. Срабатывают звуковые сигналы (если они активны).

На дисплее все индикаторы фаз стирки загорятся, а в области времени появится .

Индикатор кнопки Старт/Пауза  гаснет.

Дверь разблокируется, и индикатор  погаснет.

1. Нажмите кнопку включения/выключения , чтобы выключить прибор.

Через пять минут после окончания программы функция энергосбережения автоматически выключает прибор.

**i** При повторном включении прибора на дисплее отображается окончание последней выбранной программы.

Поверните ручку программ, чтобы установить новый цикл.

2. Выньте белье из машины.





3. Убедитесь, что барабан пуст.

4. Держите дверцу и дозатор моющих средств слегка приоткрытыми, чтобы предотвратить появление плесени и запахов.

5. Закройте водопроводный кран.

### 11.13 Слив воды после окончания цикла

Если вы выбрали программу или опцию, при которой вода последнего полоскания не сливается, программа завершается, но:

• На дисплее отображается индикатор , индикатор опции  или  и индикатор блокировки дверцы .

Индикатор текущей фазы  мигает.

• Барабан по-прежнему вращается через равные промежутки времени, чтобы предотвратить образование складок на белье.

• Дверь остается запертой.



• Вы должны слить воду, чтобы открыть дверь:

1. При необходимости нажмите кнопку Отжим , чтобы уменьшить скорость отжима, предложенную прибором.

2. Коснитесь кнопки Старт/Пауза .

• Если вы установили , машина сливает воду и отжимает.

• Если вы установили , прибор только сливает воду.

Индикатор опции  или  гаснет, а индикатор  мигает, а затем гаснет.

3. Когда программа завершится и индикатор блокировки дверцы  погаснет, дверцу можно открыть.

4. Нажмите кнопку включения/выключения на несколько секунд, чтобы выключить прибор.

**i** В любом случае прибор автоматически сливает воду примерно через 18 часов.

### 11.14 Режим ожидания

Функция ожидания автоматически отключает прибор для снижения энергопотребления, когда:

- Вы не используете прибор в течение 5 минут, пока не коснетесь кнопки «Старт/Пауза». Нажмите кнопку включения/выключения, чтобы снова включить прибор.
- Через 5 минут после окончания программы стирки нажмите кнопку включения/выключения, чтобы снова включить прибор. На дисплее отображается окончание последней установленной программы. Поверните ручку программ, чтобы установить новый цикл.

**i** Если вы установили программу или параметр, который заканчивается наличием воды в барабане, функция ожидания не выключает прибор, чтобы напомнить вам о необходимости слить воду.

## 12. СОВЕТЫ И ПОДСКАЗКИ

**⚠ ПРЕДУПРЕЖДЕНИЕ!** См. главы по технике безопасности.

### 12.1 Загрузка белья

- Разделите белье на: белое, цветное, синтетическое, деликатное и шерстяное.
- Следуйте инструкциям по стирке на этикетках по уходу за бельем.
- Не стирайте вместе белое и цветное белье.
- Некоторые цветные вещи могут изменить цвет после первой стирки. Мы рекомендуем первые пару раз стирать их отдельно.
- Выворачивайте многослойные ткани, шерсть и изделия с напечатанными иллюстрациями наизнанку.
- Предварительно обработайте стойкие пятна.
- Стойкие пятна стирайте специальным моющим средством.
- Будьте осторожны с занавесками. Снимите крючки и положите шторы в мешок для стирки или наволочку.
- Очень маленькая загрузка может вызвать проблемы с балансировкой в фазе отжима, что приведет к чрезмерной вибрации. Если это произойдет:
  - а. прервите программу и откройте дверцу (см. главу «Ежедневное использование»);
  - б. вручную перераспределите белье, чтобы предметы располагались равномерно вокруг барабана;
  - в. нажмите кнопку Старт/Пауза. Фаза вращения продолжается.
- Застегните наволочки, застегните молнии, крючки и кнопки. Завязывайте ремни, шнуры, шнурки, ленты и любые другие незакрепленные элементы.
- Не стирайте белье без подгибов или с разрезами. Используйте мешок для стирки мелких и/или деликатных вещей (например, бюстгалтеров на косточках, ремней, колготок и т. шнурков, лент и т. д.).

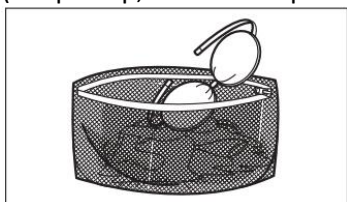

- Опорожните карманы и разложите вещи.

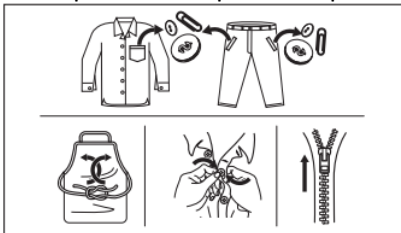

### 12.2 Стойкие пятна

Для некоторых пятен недостаточно воды и моющего средства.

Мы рекомендуем вам предварительно обработать эти пятна, прежде чем класть предметы в прибор.

Есть специальные пятновыводители.

Используйте специальный пятновыводитель, подходящий для данного типа пятен и ткани.

Не распыляйте пятновыводитель на одежду рядом с прибором, так как он вызывает коррозию пластиковых деталей.



### 12.3 Тип и количество моющего средства

Выбор моющего средства и использование правильного количества не только влияет на качество стирки, но также помогает избежать отходов и защитить окружающую среду:

- Используйте только моющие средства и другие средства, специально предназначенные для стиральных машин.

Во-первых, следуйте этим общим правилам:

– стиральные порошки (а также таблетки и одноразовые моющие средства) для всех видов тканей, кроме деликатных. Отдайте предпочтение порошковым моющим средствам, содержащим отбеливатель, для стирки белого белья и дезинфекции белья.

– жидкие моющие средства (также одноразовые моющие средства), предпочтительно для низкотемпературных программ стирки (макс. 60 °C) для всех типов тканей или специальные только для шерстяных изделий.

• Выбор и количество моющего средства зависят от: типа ткани (деликатные, шерстяные, хлопчатобумажные и т. д.), цвета одежды, размера загрузки, степени загрязнения, температуры стирки и жесткости используемой воды.

• Следуйте инструкциям, которые вы найдете на упаковке моющих средств или других средств, не превышая указанный максимальный уровень.

• Не смешивайте моющие средства разных типов.

• Используйте меньше моющего средства, если:

- вы стираете небольшое количество белья,
- белье слабо загрязнено,
- при стирке образуется большое количество пены.

#### Недостаточное количество моющего средства может вызвать:

- неудовлетворительные результаты стирки,
- белье становится серой,
- засаленная одежда,
- плесень в приборе.

#### Чрезмерное количество моющего средства может вызвать:

- пена,
- сниженный эффект стирки,
- недостаточное полоскание,
- большее воздействие на окружающую среду.

### 12.4 Экологические советы

Чтобы экономить воду, энергию и помочь защитить окружающую среду, мы рекомендуем вам следовать этим советам:

- Обычно загрязненное белье можно стирать без предварительной стирки, чтобы сэкономить моющее средство, воду и время (окружающая среда также защищена!).
- Загрузка прибора до максимальной мощности, указанной для каждой программы, помогает снизить потребление энергии и воды.
- При соответствующей предварительной обработке можно удалить пятна и небольшие загрязнения; после этого белье можно стирать при более низкой температуре.
- Перед сушкой белья в сушильной машине установите максимально возможную скорость отжима для выбранной программы стирки. Это экономит энергию во время сушки!

### 12.5 Жесткость воды

Если жесткость воды в вашем регионе высокая или умеренная, мы рекомендуем вам использовать смягчитель воды для стиральных машин. В регионах с низкой жесткостью воды нет необходимости использовать умягчитель воды.

Чтобы узнать жесткость воды в вашем районе, обратитесь в местное управление водоснабжения. Используйте правильное количество смягчителя воды. Следуйте инструкциям, которые вы найдете на упаковке продукта.

## 13. УХОД И ОЧИСТКА.

**⚠ ПРЕДУПРЕЖДЕНИЕ!** См. главы по технике безопасности.

### 13.1 График периодической очистки

Периодическая очистка помогает продлить срок службы вашего прибора.

После каждого цикла держите дверцу и дозатор моющих средств слегка приоткрытыми, чтобы обеспечить циркуляцию воздуха и высушить влажность внутри прибора: это предотвратит появление плесени и запахов.

Если прибор не используется в течение длительного времени: закройте водопроводный кран и отключите прибор от сети.

Ориентировочный график периодической уборки:

|  |                   |
|--|-------------------|
| Удаление накипи                                      | Дважды в год      |
| Поддерживающая стирка                                | Раз в месяц       |
| Очистка уплотнителя дверцы                           | Каждые два месяца |
| Очистка барабана                                     | Каждые два месяца |
| Очистка дозатора моющих средств и отделения для соли | Каждые два месяца |
| Очистка фильтра сливного насоса                      | Дважды в год      |
| Очистка наливного шланга и фильтр клапана.           | Дважды в год      |

В следующих абзацах объясняется, как следует очищать каждую часть.

### 13.2 Удаление посторонних предметов

**i** Перед запуском цикла убедитесь, что карманы пусты, а все незакрепленные элементы завязаны. См. «Загрузка белья» в «Советы и подсказки».

Удалите все посторонние предметы (например, металлические зажимы, пуговицы, монеты и т. д.), которые могут быть обнаружены в уплотнителе дверцы, фильтрах и барабане. См. параграфы «Уплотнитель дверцы с двойной манжетой», «Очистка барабана», «Очистка сливного насоса» и «Очистка наливного шланга и фильтра клапана». При необходимости обратитесь в авторизованный сервисный центр.

### 13.3 Внешняя очистка

Очищайте прибор только мягким мылом и теплой водой. Полностью высушите все поверхности.

Не используйте губки для мытья посуды или любой царапающий материал.

**⚠ ОСТОРОЖНО!** Не используйте спирт, растворители или химические продукты.

**⚠ ОСТОРОЖНО!** Не чистите металлические поверхности моющими средствами на основе хлора.

### 13.4 Удаление накипи

**i** Если вы регулярно используете соль для активации технологии SoftWater, процедура удаления накипи, описанная в этом параграфе, не требуется.

**i** Если жесткость воды в вашем регионе высокая или умеренная, мы рекомендуем вам использовать средство для удаления накипи в стиральных машинах.

Регулярно проверяйте барабан на наличие накипи.

Обычные моющие средства уже содержат средства для смягчения воды, но мы рекомендуем время от времени запускать цикл с пустым барабаном и средством для удаления накипи.

**i** Всегда следуйте инструкциям, которые вы найдете на упаковке продукта.

### 13.5 Поддерживающая мойка

Многочисленное и продолжительное использование низкотемпературных и коротких программ может привести к отложению моющих средств, остатков ворса, росту бактерий и образованию биопленки внутри барабана и бака. Это может привести к появлению неприятного запаха и плесени.

Чтобы удалить эти отложения и обеспечить гигиену внутренней части прибора, не реже одного раза в месяц запускайте профилактическую промывку:

1. Выньте все белье из барабана.
2. Запустите программу стирки хлопка с максимальной температурой и небольшим количеством стирального порошка или, если возможно, запустите программу Машинная очистка.

### 13.6 Уплотнитель двери

Этот прибор оснащен самоочищающейся системой слива, позволяющей сливать с водой легкие ворсинки, падающие с одежды. Регулярно осматривайте уплотнение. Монеты, пуговицы и другие мелкие предметы можно извлечь в конце цикла.

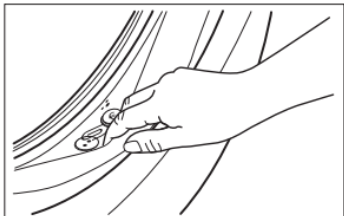

При необходимости очищайте его, используя очищающее средство на основе нашатырного спирта, не царапая поверхность уплотнения.

**i** Всегда соблюдайте инструкции, указанные на упаковке продукта.

### 13.7 Очистка барабана

Регулярно проверяйте барабан, чтобы предотвратить нежелательные отложения.

Отложения ржавчины в барабане могут появиться из-за ржавеющего инородного тела в воде для стирки или водопроводной воде, содержащей железо. Очистите барабан специальными средствами для нержавеющей стали.

**i** Всегда следуйте инструкциям, которые вы найдете на упаковке продукта. Не чистите барабан кислотными средствами для удаления накипи, чистящими средствами, содержащими хлор, железо или стальную вату.

#### Для тщательной очистки:

1. Очистите барабан специальными средствами для нержавеющей стали.

**i** Всегда следуйте инструкциям, которые вы найдете на упаковке продукта.

2. Выньте все белье из барабана.
3. Запустите короткую программу стирки хлопка при высокой температуре с пустым барабаном и небольшим количеством стирального порошка или, если возможно, запустите программу Машинная очистка. Если ваш прибор можно подключить к сети Wi-Fi, через приложение также можно загрузить специальную программу Machine Clean.
4. Добавьте вручную небольшое количество стирального порошка или определенного продукта в пустой барабан, чтобы смыть оставшиеся остатки.

**i** Иногда в конце цикла на дисплее может отображаться значок : это рекомендация выполнить «очистку барабана». После завершения очистки барабана значок исчезает.

### 13.8 Очистка дозатора моющих средств и отсека для соли

**i** Перед очисткой убедитесь, что все отсеки пусты.

Во избежание возможных отложений засохшего моющего средства, свернувшегося кондиционера для белья, образования плесени в дозаторе и/или засорения солью отсека для соли время от времени проводите следующую процедуру очистки:

1. Откройте дозатор моющих средств. Нажмите на фиксатор вниз, как показано на рисунке, и вытащите его.

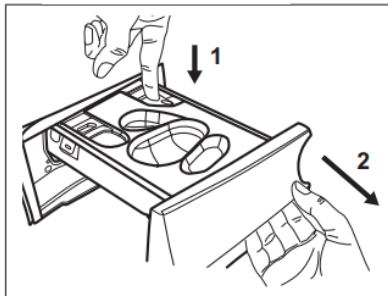

2. Выньте емкость для жидкого моющего средства, если она установлена.

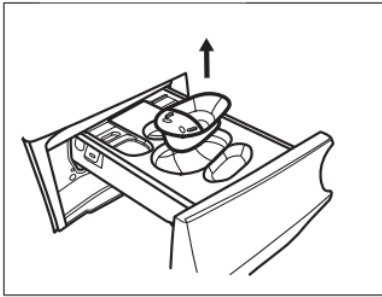

3. Поднимите верхнюю крышку отсеков, чтобы снять ее.

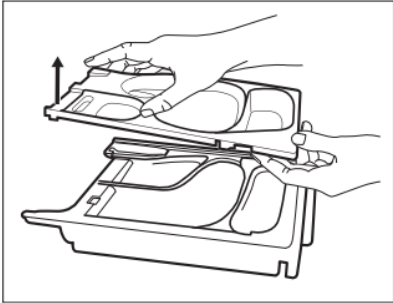

4. Промойте дозатор моющих средств и любую вставку под проточной водой.

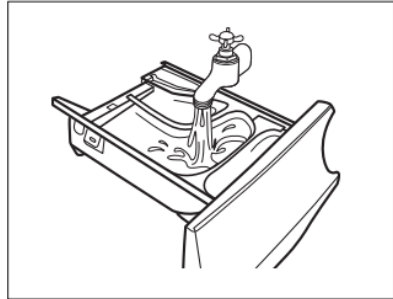

5. **ВНИМАНИЕ!** Не используйте острые или металлические щетки и губки.

Убедитесь, что все остатки моющего средства удалены из верхней и нижней части углубления. Используйте небольшую щетку, чтобы очистить углубление.

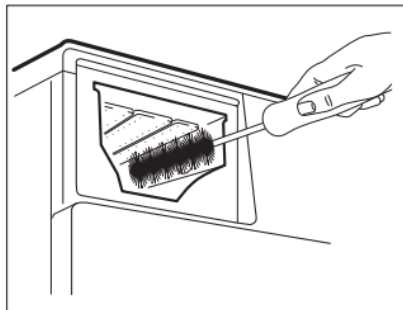

6. Переверните диспенсер вверх дном и откройте нижнюю крышку, как показано на рисунке.

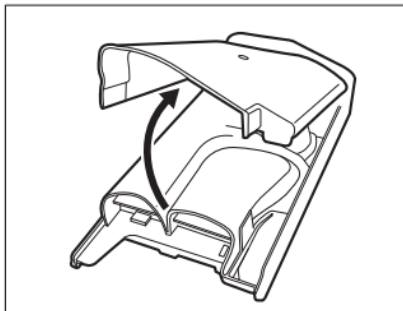

7. Убедитесь, что с конвейера удалены все остатки моющего средства. Используйте только мягкую влажную одежду.

8. Установите нижнюю крышку на место, совместив отверстия на крючках ящика, как показано на рисунке. Закройте его до звука «щелчка».

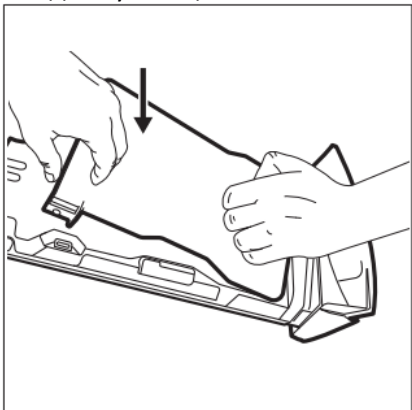

**⚠ ОСТОРОЖНО!** Нажмите на нижнюю крышку, как показано на рисунке. Убедитесь, что он закрыт правильно.

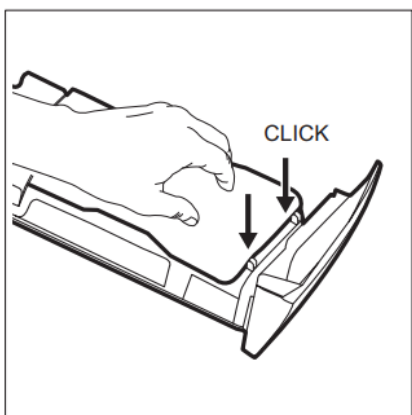

9. Соберите ящик следующим образом:

- а. Установите нижнюю крышку и нажмите до щелчка.
- б. Установите верхнюю крышку и нажмите до щелчка.
- в. При необходимости вставьте емкость для жидкого моющего средства.

10. Вставьте дозатор моющих средств в направляющие и закройте его. Запустите программу полоскания без белья в барабане.

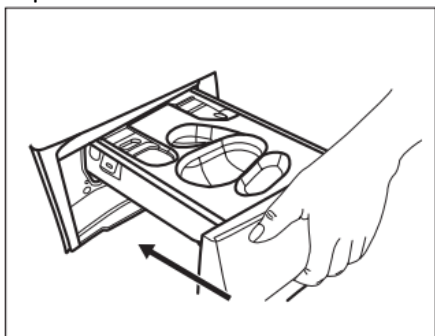

### 13.9 Очистка сливного насоса

**⚠ ПРЕДУПРЕЖДЕНИЕ!** Отсоедините вилку сетевого шнура от сетевой розетки.

**i** Регулярно проверяйте фильтр сливного насоса и следите за его чистотой.

Очистите сливной насос, если:

- Прибор не сливает воду.
- Барабан не вращается.
- Прибор издает необычный шум из-за засорения сливного насоса.

- На дисплее отображается код аварийного сигнала **E20**.

**⚠ ПРЕДУПРЕЖДЕНИЕ!**

- Не снимайте фильтр во время работы прибора.
- Не чистите насос, если вода в приборе горячая. Подождите, пока вода остынет

**Для очистки насоса выполните следующие действия:**

1. Откройте крышку насоса.

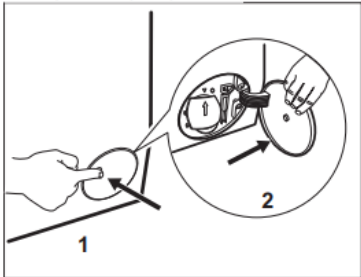

2. Поместите подходящую емкость под сливной насос для сбора вытекающей воды.

3. Откройте желоб вниз. Всегда держите под рукой тряпку, чтобы высушить пролитую воду при снятии фильтра.

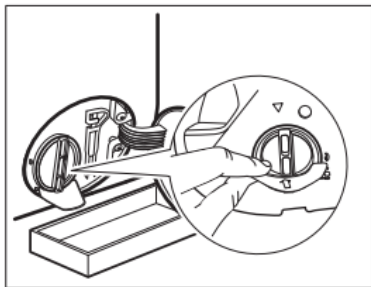

4. Поверните фильтр на 180 градусов против часовой стрелки, чтобы открыть его, не снимая. Дайте воде вытечь.

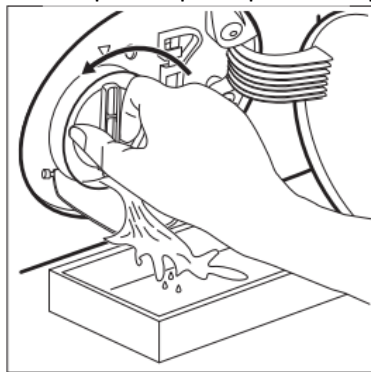

5. Когда чаша наполнится водой, переверните фильтр и опорожните контейнер.

6. Повторяйте шаги 4 и 5, пока вода не перестанет вытекать.

7. Поверните фильтр против часовой стрелки, чтобы снять его.

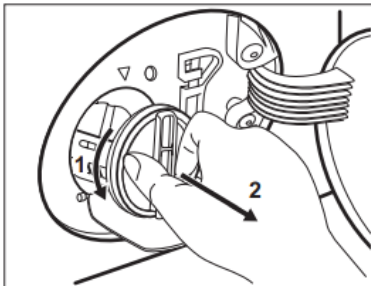

8. При необходимости удалите ворсинки и посторонние предметы из выемки фильтра.

9. Убедитесь, что крыльчатка насоса может вращаться. Если он не вращается, обратитесь в авторизованный сервисный центр.

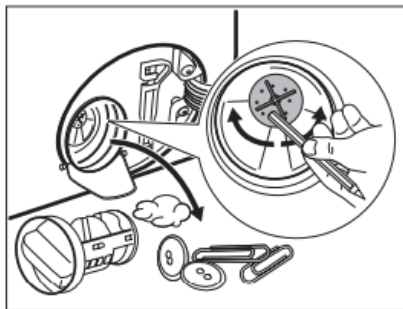

10. Очистите фильтр под струей воды.

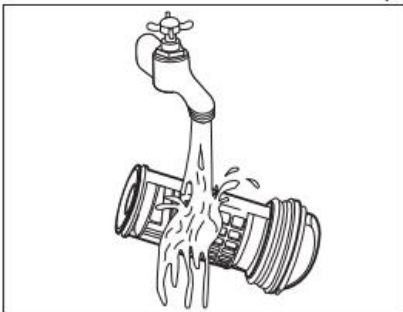

11. Установите фильтр обратно в специальные направляющие, повернув его по часовой стрелке. Убедитесь, что вы правильно затянули фильтр, чтобы предотвратить утечку.

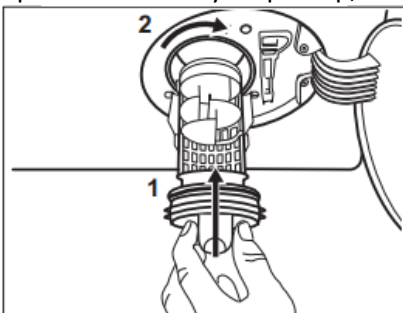

12. Закройте крышку насоса.

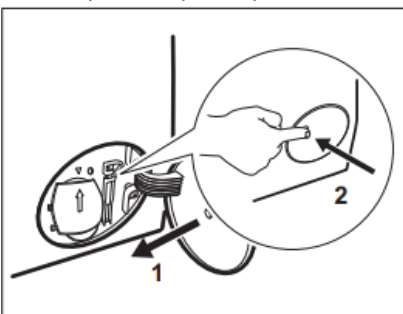

При сливе воды с помощью процедуры аварийного слива необходимо снова активировать систему слива:

- а. Налейте 2 литра воды в отделение для основной стирки дозатора моющих средств.
- б. Запустите программу для слива воды.

### 13.10 Очистка наливного шланга и фильтра клапана

Рекомендуется время от времени чистить как фильтры наливного шланга, так и клапан, чтобы удалить накопившиеся за время отложения:

1. Снимите заливной шланг с крана и очистите фильтр.

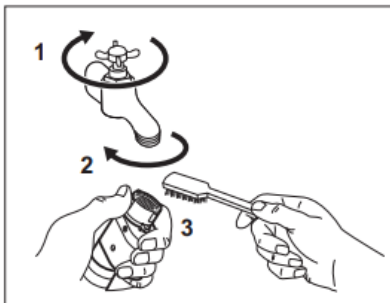

2. Снимите наливной шланг с прибора, ослабив кольцевую гайку.

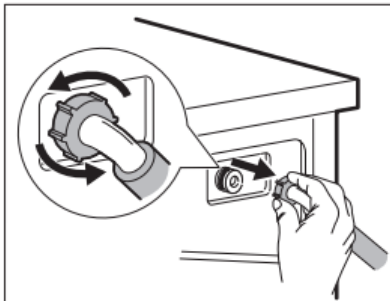

3. Очистите фильтр клапана на задней стороне прибора зубной щеткой.

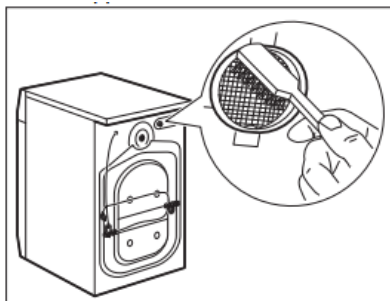

4. При повторном подсоединении шланга к задней части прибора поверните его влево или вправо (не в вертикальное положение) в зависимости от положения водопроводного крана.

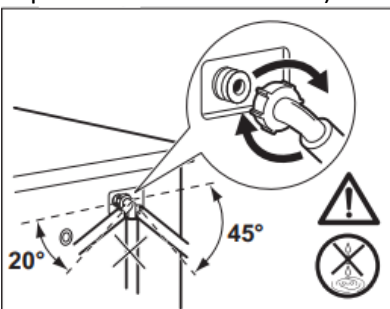

### 13.11 Аварийный слив

Если прибор не может слить воду, выполните процедуру, описанную в параграфе «Чистка сливного насоса». При необходимости очистите насос. При сливе воды с помощью процедуры аварийного слива необходимо снова активировать систему слива:

1. Налейте 2 литра воды в отделение для основной стирки дозатора моющих средств.
2. Запустите программу для слива воды.

### 13.12 Меры предосторожности при заморозках

Если прибор установлен в месте, где температура может достигать значений около 0°C или опускаться ниже, удалите остатки воды из наливного шланга и сливного насоса.

1. Выньте вилку сетевого шнура из сетевой розетки.
2. Закройте водопроводный кран.
3. Поместите два конца наливного шланга в емкость и дайте воде вытечь из шланга.

4. Опорожните сливной насос. См. процедуру аварийного слива.  
 5. Когда дренажный насос опустеет, снова установите наливной шланг.

**⚠ ПРЕДУПРЕЖДЕНИЕ!** Перед повторным использованием прибора убедитесь, что температура выше 0 °С. Производитель не несет ответственности за повреждения, вызванные низкими температурами.

## 14. ПОИСК И УСТРАНЕНИЕ НЕИСПРАВНОСТЕЙ

**⚠ ПРЕДУПРЕЖДЕНИЕ!** См. главы по технике безопасности.

### 14.1 Коды аварийных сигналов и возможные неисправности

Прибор не запускается или останавливается во время работы. Сначала попытайтесь найти решение проблемы (обратитесь к таблицам).

**⚠ ПРЕДУПРЕЖДЕНИЕ!** Выключите прибор перед выполнением любой проверки.

При некоторых проблемах на дисплее отображается код аварии, а кнопка «Старт/Пауза»  может постоянно мигать:

**i** Если прибор перегружен, выньте некоторые предметы из барабана и/или удерживайте нажатой дверцу, одновременно нажимая кнопку «Старт/Пауза», пока индикатор  не перестанет мигать (см. рисунок ниже).

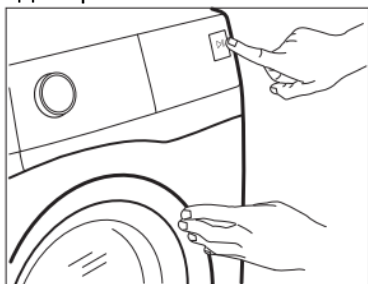

| Проблема  | Возможное решение   |
|---|---|
| <b>E 10</b><br>Прибор не наполняется водой надлежащим образом.                    | <ul style="list-style-type: none"> <li>• Убедитесь, что водопроводный кран открыт.</li> <li>• Убедитесь, что давление в водопроводе не слишком низкое. Для получения этой информации обратитесь в местное управление водоснабжения.</li> <li>• Убедитесь, что водопроводный кран не засорен.</li> <li>• Убедитесь, что наливной шланг не имеет перегибов, повреждений и изгибов.</li> <li>• Убедитесь, что шланг подачи воды подсоединен правильно.</li> <li>• Убедитесь, что фильтр наливного шланга и фильтр клапана не забиты. См. раздел «Уход и очистка».</li> </ul>   |
| <b>E 20</b><br>Прибор не сливает воду.  | <ul style="list-style-type: none"> <li>• Убедитесь, что кран раковины не засорен.</li> <li>• Убедитесь, что сливной шланг не перекручен и не перегнут.</li> <li>• Убедитесь, что сливной фильтр не забит. Очистите фильтр, если это необходимо. См. раздел «Уход и очистка».</li> <li>• Убедитесь, что сливной шланг подсоединен правильно.</li> <li>• Установите программу слива, если вы задали программу без этапа слива. Если программа слива недоступна на ручке программ, ее можно установить через приложение.</li> <li>• Установите программу слива, если вы установили опцию, при которой в баке остается вода.</li> </ul> |
| <b>E 40</b><br>Дверца прибора открыта или закрыта неправильно.                    | <ul style="list-style-type: none"> <li>• Убедитесь, что дверца надежно закрыта.</li> </ul>  |
| <b>E 9 1</b><br>Внутренний сбой. Нет связи между электронными элементами прибора. | <ul style="list-style-type: none"> <li>• Программа не была завершена должным образом или прибор остановился слишком рано. Выключите и снова включите прибор.</li> <li>• Если код тревоги появится снова, обратитесь в авторизованный сервисный центр.</li> </ul>  |

| Проблема  | Возможное решение  |
|---|--|
| <b>EFO</b><br>Устройство защиты от наводнения включено. | <ul style="list-style-type: none"> <li>Отключите прибор и закройте водопроводный кран. Обратитесь в авторизованный сервисный центр.</li> </ul> |

Если на дисплее отображаются другие коды аварийных сигналов, выключите и включите прибор. Если проблема не устранена, обратитесь в авторизованный сервисный центр.

В случае другой проблемы со стиральной машиной проверьте возможные решения в таблице ниже.

| Проблема   | Возможное решение  |
|--|--|
| Программа не запускается.  | <ul style="list-style-type: none"> <li>Убедитесь, что вилка сетевого шнура вставлена в сетевую розетку.</li> <li>Убедитесь, что дверца прибора закрыта.</li> <li>Убедитесь, что в блоке предохранителей нет поврежденных предохранителей.</li> <li>Убедитесь, что нажата кнопка «Старт/Пауза».</li> <li>Если установлена отсрочка старта, отмените настройку или дождитесь окончания обратного отсчета.</li> <li>Отключите функцию блокировки от детей, если она включена.</li> <li>Проверьте положение ручки выбранной программы.</li> </ul>  |
| Прибор наполняется водой и сразу сливается.  | <ul style="list-style-type: none"> <li>Убедитесь, что сливной шланг находится в правильном положении. Шланг может быть расположен слишком низко. См. «Инструкцию по установке».</li> </ul>   |
| Фаза отжима не работает или цикл стирки длится дольше, чем обычно.                       | <ul style="list-style-type: none"> <li>Установите программу отжима. Если программа слива недоступна на ручке программ, ее можно установить через приложение.</li> <li>Убедитесь, что сливной фильтр не забит. Очистите фильтр, если это необходимо. См. раздел «Уход и очистка».</li> <li>Отрегулируйте ручную вещи в баке и снова запустите фазу отжима. Эта проблема может быть вызвана проблемами баланса.</li> </ul>   |
| Есть вода на полу.   | <ul style="list-style-type: none"> <li>Убедитесь, что соединения водяных шлангов затянуты и нет утечек воды.</li> <li>Убедитесь, что шланг подачи воды и сливной шланг не повреждены.</li> <li>Убедитесь, что вы используете правильное моющее средство и в правильном количестве.</li> </ul>  |
| Вы не можете открыть дверцу прибора.   | <ul style="list-style-type: none"> <li>Убедитесь, что не выбрана программа стирки, которая заканчивается водой в баке.</li> <li>Убедитесь, что программа стирки завершена.</li> <li>Установите программу слива или отжима, если в барабане есть вода. Если программы отжима и слива недоступны на ручке программ, их можно настроить через приложение.</li> <li>Убедитесь, что прибор получает электроэнергию.</li> <li>Эта проблема может быть вызвана неисправностью прибора. Обратитесь в авторизованный сервисный центр. Если вам нужно открыть дверь, пожалуйста, внимательно прочитайте «Аварийное открытие двери».</li> <li>Убедитесь, что режим удаленного запуска не активирован. Деактивируйте его.</li> </ul> |
| Прибор издает необычный шум и вибрирует.   | <ul style="list-style-type: none"> <li>Убедитесь, что прибор выровнен правильно. См. «Инструкцию по установке».</li> <li>Убедитесь, что упаковка и/или транспортировочные болты удалены. См. «Инструкцию по установке».</li> <li>Добавьте белье в барабан. Нагрузка может быть слишком маленькой.</li> </ul>   |
| Продолжительность программы увеличивается или уменьшается во время выполнения программы. | <ul style="list-style-type: none"> <li>Система ProSense может регулировать продолжительность программы в зависимости от типа и размера загрузки белья. См. «Обнаружение загрузки системы ProSense» в главе «Ежедневное использование».</li> </ul>  |
| Результаты стирки неудовлетворительны.   | <ul style="list-style-type: none"> <li>Увеличьте количество моющего средства или используйте другое моющее средство.</li> <li>Используйте специальные средства для удаления стойких пятен перед стиркой</li> </ul>   |

| Проблема   | Возможное решение   |
|--|---|
|  | <p>белья.</p> <ul style="list-style-type: none"> <li>• Убедитесь, что вы установили правильную температуру.</li> <li>• Уменьшите загрузку белья.</li> </ul>   |
| Слишком много пены в барабане во время стирки.                   | <ul style="list-style-type: none"> <li>• Уменьшите количество моющего средства или количество таблеток или однократных доз моющих средств.</li> </ul>   |
| После цикла стирки в дозаторе остаются остатки моющего средства. | <ul style="list-style-type: none"> <li>• Убедитесь, что вы использовали дозатор моющих средств в соответствии с указаниями, приведенными в данном руководстве пользователя.</li> <li>• Обязательно используйте свежие таблетки или моющие средства с разовой дозой. Храните их в коробке и закрывайте ее после использования в соответствии с рекомендациями производителя. Прямое воздействие окружающей среды может изменить их характеристики и поведение в отсеке Pod®, особенно в сочетании с определенными опциями (например, отложенный старт).</li> </ul> |

После проверки активируйте прибор. Программа продолжается с точки прерывания. Если проблема повторится, обратитесь в авторизованный сервисный центр. Необходимые данные для сервисного центра указаны на паспортной табличке.

#### 14.2 Аварийное открытие двери

В случае сбоя питания или сбоя в работе дверца прибора остается заблокированной. Программа стирки продолжится, когда питание будет восстановлено. Если дверь остается запертой в случае неисправности, ее можно открыть с помощью функции аварийной разблокировки.

Перед открытием двери:

**⚠ ОСТОРОЖНО!** Опасность ожогов! Убедитесь, что температура воды не слишком высока, а белье не горячее. При необходимости подождите, пока они остынут.

**⚠ ОСТОРОЖНО!** Риск получения травмы! Убедитесь, что барабан не вращается. При необходимости подождите, пока барабан не перестанет вращаться.

**i** Убедитесь, что уровень воды внутри барабана не слишком высок. При необходимости выполните аварийный слив (см. «Аварийный слив» в главе «Уход и очистка»).

Чтобы открыть дверь, выполните следующие действия:

1. Нажмите кнопку включения/выключения, чтобы выключить прибор.
2. Выньте вилку сетевого шнура из сетевой розетки.
3. Откройте крышку фильтра.
4. Один раз потяните курок аварийной разблокировки вниз. Снова потяните его вниз, держите в натянутом состоянии и тем временем откройте дверцу прибора.

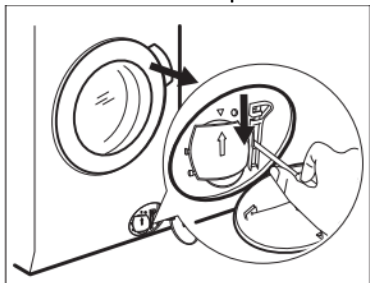

5. Выньте белье и закройте дверцу прибора.

6. Закройте крышку фильтра.

## 15. ПАРАМЕТРЫ ПОТРЕБЛЕНИЯ

### 15.1 Введение

**i** См. веб-ссылку [www.theenergylabel.eu](http://www.theenergylabel.eu) для получения подробной информации о Energy Label.

**i** QR-код на этикетке энергоэффективности, прилагаемой к устройству, предоставляет веб-ссылку на информацию, касающуюся производительности устройства, в базе данных EU EPREL. Сохраните этикетку энергоэффективности для справки вместе с руководством пользователя и всеми другими документами, поставляемыми с этим прибором. Эту же информацию также можно найти в EPREL, используя ссылку <https://eprel.ec.europa.eu>, а также название модели и номер продукта, указанные на заводской табличке прибора. Расположение заводской таблички см. в главе «Описание продукта».

### 15.2 Обозначения

**кг** - Загрузка белья.

**кВтч** - Энергопотребление.

**Литры** - Расход воды.

**чч:мм** - продолжительность программы.

**°C** - Температура.

**об/мин** - скорость отжима.

**%** - Остаточная влажность в конце фазы отжима. Чем выше скорость отжима, тем выше уровень шума и ниже остаточная влажность.

**i** Значения и продолжительность программы могут различаться в зависимости от различных условий (например, температуры в помещении, температуры и давления воды, объема и типа белья, напряжения питания), а также в случае изменения настроек программы по умолчанию.

### 15.3 Согласно Регламенту Комиссии ЕС 2019/2023

| Программа Эко 40-60 | кг  | кВтч  | Литры | чч:мм | %     | °C   | об/мин <sup>1)</sup> |
|---------------------|-----|-------|-------|-------|-------|------|----------------------|
| Полная загрузка     | 8,0 | 0.500 | 60.0  | 03:35 | 53.00 | 25.0 | 1400                 |
| Половинная загрузка | 4,0 | 0.345 | 42.0  | 02:45 | 53.00 | 24.0 | 1400                 |
| Четверть загрузки   | 2,0 | 0.265 | 29.0  | 02:10 | 54.00 | 22.0 | 1400                 |

<sup>1)</sup> Максимальная скорость отжима.

### Энергопотребление в разных режимах

| Выкл. (Вт)  | Режим ожидания (Вт) | Отложенный старт (Вт) |
|---|---------------------|-----------------------|
| 0.50  | 0.50                | 4.00                  |
| Максимальное время перехода в режим «Выкл./Ожидание» составляет 15 минут. |                     |                       |

<sup>1)</sup> Энергопотребление подключенной функции составляет примерно 17,5 кВтч в год. Чтобы отключить эту функцию, обратитесь к главе «Wi-Fi — настройка подключения».

### 15.4 Общие программы

**i** Эти значения являются ориентировочными.

| Программа                     | кг  | кВтч  | Литры | чч:мм | %     | °C   | об/мин <sup>1)</sup> |
|-------------------------------|-----|-------|-------|-------|-------|------|----------------------|
| Хлопок <sup>2)</sup> 95°C     | 8.0 | 3.050 | 100.0 | 03:35 | 52.00 | 85.0 | 1400                 |
| Хлопок 60°C                   | 8.0 | 1.950 | 95.0  | 03:20 | 52.00 | 55.0 | 1400                 |
| Хлопок <sup>3)</sup> 20°C     | 8.0 | 0.250 | 95.0  | 02:50 | 52.00 | 20.0 | 1400                 |
| Синтетика 40°C                | 3.0 | 0.650 | 60.0  | 02:15 | 35.00 | 40.0 | 1200                 |
| Деликатная <sup>4)</sup> 30°C | 2.0 | 0.400 | 55.0  | 01:10 | 35.00 | 30.0 | 1200                 |
| Шерсть 30°C                   | 2.0 | 0.200 | 55.0  | 01:10 | 30.00 | 30.0 | 1200                 |

<sup>1)</sup> Максимальный показатель скорости отжима.

<sup>2)</sup> Подходит для стирки сильно загрязненных тканей.

<sup>3)</sup> Подходит для стирки слабозагрязненных хлопчатобумажных, синтетических и смешанных тканей.

<sup>4)</sup> Он также работает как цикл быстрой стирки для слабозагрязненного белья.

## 16. КРАТКОЕ РУКОВОДСТВО

### 16.1 Ежедневное использование

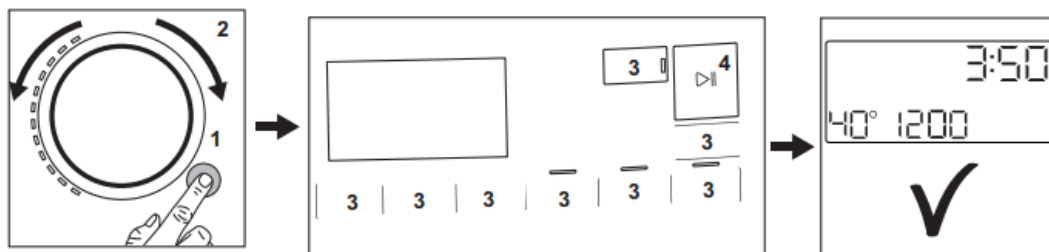

- Вставьте вилку сетевого шнура в сетевую розетку.
- Откройте водопроводный кран.
- Нажмите кнопку включения/выключения, чтобы включить прибор (1).
- Поверните ручку выбора программ, чтобы установить нужную программу (2).
- Установите желаемые параметры с помощью соответствующих сенсорных кнопок (3).
- Загружайте белье в барабан по одному предмету за раз, не превышая максимально рекомендуемую загрузку. Закройте дверцу и убедитесь, что белье не осталось между уплотнителем и дверцей.
- Налейте моющее средство и другие средства для ухода в соответствующее отделение дозатора моющего средства.
- Чтобы запустить программу, коснитесь кнопки Старт/Пауза (4).
- Прибор запускается.
- В конце программы достаньте белье.
- Нажмите кнопку включения/выключения, чтобы выключить прибор.

### 16.2 Очистка фильтра сливного насоса

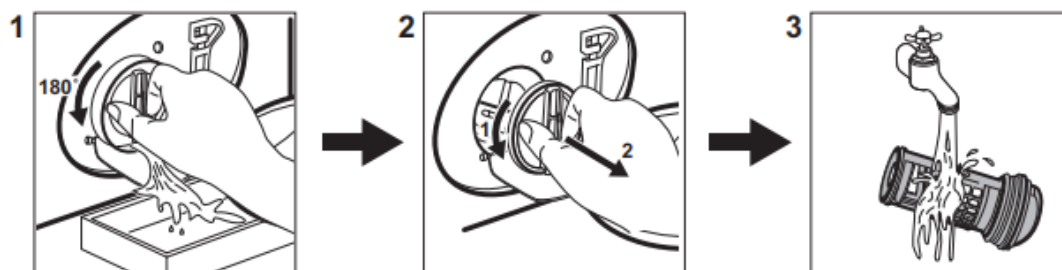

Регулярно очищайте фильтр и, особенно, если на дисплее появляется код аварии **E20**.

### 16.3 Программы

| Программы                | Загрузка                                 | Описание   |
|--------------------------|--|--|
| PowerClean 59 мин        | 5 кг                                     | Хлопковые и синтетические вещи. Эта программа обеспечивает хорошее качество стирки за короткое время.                                      |
| ЭКО 40-60 (Eco 40-60)    | 8 кг                                     | Низкий энергетический цикл для хлопка. Снижает температуру и увеличивает время для достижения хороших результатов стирки.                  |
| Хлопок (Cottons)         | 8 кг                                     | Белые и цветные хлопчатобумажные ткани. Идеально подходит для нормальной и средней степени загрязнения.                                    |
| Синтетика (Synthetics)   | 3 кг                                     | Изделия из синтетических или смесовых тканей.  |
| Деликатная (Delicates)   | 2 кг                                     | Изделия из деликатных тканей, таких как акрил, вискоза, полиэстер.   |
| Шерсть (Wool)            | 2 кг                                     | Шерсть, которую можно стирать в машине, шерсть, которую можно стирать вручную, и деликатные ткани.   |
| 20 мин 3 кг (20min 3kg)  | 3 кг                                     | Хлопчатобумажные и синтетические слабозагрязненные вещи или бывшие в употреблении вещи.  |
| Пар (Steam)              | 1 кг                                     | Хлопчатобумажные и синтетические вещи, которые необходимо разгладить.  |
| Верхняя одежда (Outdoor) | 2 кг <sup>1)</sup><br>1 кг <sup>2)</sup> | Современная спортивная одежда для активного отдыха.  |
| Гигиена (Hygiene)        | 8 кг                                     | Изделия из белого хлопка. Эта программа удаляет более 99,99% бактерий и вирусов <sup>3)</sup> . Это также обеспечивает надлежащее снижение |

| Программы               | Загрузка | Описание  |
|-------------------------|----------|---|
|                         |          | аллергенов.   |
| Полоскание (Rinse)      | 8 кг     | Все ткани, кроме шерсти и очень деликатных тканей. Программа для полоскания и отжима.   |
| Отжим/Слив (Spin/Drain) | 8 кг     | Для отжима белья и слива воды из барабана. Все ткани, кроме шерсти и деликатных тканей. |

<sup>1)</sup> Программа стирки.

<sup>2)</sup> Программа стирки и гидроизоляционная фаза.

<sup>3)</sup> Протестировано на наличие Staphylococcus aureus, Enterococcus faecium, Candida albicans, Pseudomonas aeruginosa и бактериофага MS2 во внешнем тесте, проведенном Swisestest Testmaterialien AG в 2021 году (Отчет об испытаниях № 202120117).

## 17. ОХРАНА ОКРУЖАЮЩЕЙ СРЕДЫ

Перерабатывайте материалы с символом . Поместите упаковку в соответствующие контейнеры для ее переработки. Помогите защитить окружающую среду и здоровье человека, перерабатывая отходы электрических и

электронных приборов. Не выбрасывайте приборы, отмеченные символом , вместе с бытовыми отходами. Верните изделие в местный пункт утилизации или обратитесь в муниципальное управление.

Electrolux Appliances AB, St. Göransgatan 143, 105 45 Stockholm, Швеция

