

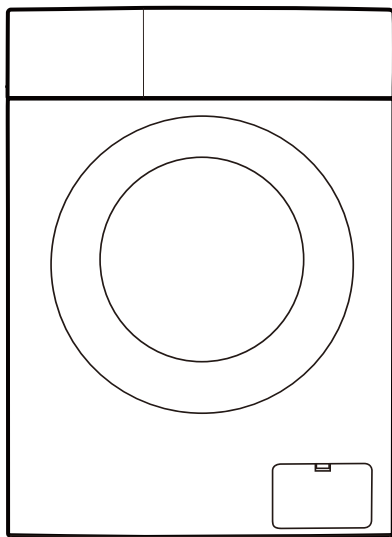

RU Стиральная машина/
Руководство по эксплуатации



SLW FW0255 I



Благодарим Вас за выбор нашего продукта!

Данное руководство пользователя содержит важную информацию о безопасности и инструкции, которые помогут Вам в эксплуатации и обслуживании вашего прибора. Прочитайте данное руководство пользователя перед использованием устройства и сохраните эту книгу для дальнейшего использования.

Перед использованием прочтите все инструкции и пояснения.

Внимательно следуйте инструкциям.

Сохраните инструкцию по эксплуатации для дальнейшего использования. Если прибор продается или передается по наследству, убедитесь, что новый владелец всегда получает данную инструкцию по эксплуатации.

Значок	Тип	Значение
	ПРЕДУПРЕЖДЕНИЕ	Риск получения серьезной травмы или смерти
	ОПАСНО! ВЫСОКОЕ НАПРЯЖЕНИЕ!	Риск поражения электрическим током
	ОСТОРОЖНО. ГОРЯЧАЯ ПОВЕРХНОСТЬ	Риск получить травму
	ВОСПЛАМЕНЕНИЯ	Предупреждение: Существует опасность возникновения пожара из-за наличия горючих материалов
	ОСТОРОЖНО	Риск травмы или материального ущерба
	ВАЖНО	Правильная эксплуатация системы

Оглавление

Инструкции по технике безопасности

Общая безопасность4

Установка

Описание прибора.....10

Монтаж11

Эксплуатация

Отсек для моющих средств16

Контрольная панель.....18

Программы.....21

Дополнительные функции.....22

Обслуживание

Чистка и уход.....24

Устранение неполадок.....27

Коды ошибок31

Техническое описание

Информация о продукте34

Инструкция по безопасности

Общая безопасность

Предупреждение!

Чтобы предотвратить любой возможный ущерб жизни или имуществу, следуйте инструкциям по безопасности.



Опасность ударом электрическим током

- При повреждении шнура он должен быть заменен представителем производителя, сервисным работником или другим квалифицированным специалистом во избежание опасности.
- В случае повреждения стиральной машины запрещается эксплуатация, пока она не будет отремонтирована производителем, его сервисным работником или другими квалифицированными специалистами во избежание опасность поражения электрическим током.
- Детям в возрасте от 8 лет и старше, а также лицам с ограниченными физическими, сенсорными или умственными способностями, или с недостатком опыта и знаний следует пользоваться прибором только если они находятся под наблюдением или были проинструктированы относительно безопасного использования прибора и осознают опасности, связанные с его работой. Детям запрещено играть с прибором. Детям без наблюдения взрослых запрещено производить чистку и обслуживание прибора
- Следите за тем, чтобы дети не играли с прибором.
- Дети в возрасте до 3 лет должны находиться под постоянным присмотром взрослых, находясь рядом с прибором.
- Проверяйте барабан стиральной машины перед каждой стиркой. Животные и дети могут залезть в него.
- Не забирайтесь и не сидите на приборе.

Инструкция по безопасности

Использование по назначению

Продукт предназначен только для домашнего использования в бытовых количествах и для текстиля, пригодного для машинной стирки и сушки. Данное устройство предназначено только для использования внутри помещений и не предназначено для встроеного использования. Используйте только в соответствии с этой инструкцией. Прибор не предназначен для коммерческого использования.

Любое другое использование считается ненадлежащим. Производитель не несет ответственности за любой ущерб или травмы, которые могут возникнуть в результате этого.

Данное устройство предназначено для использования в бытовых и аналогичных целях, таких как:

- Кухонные помещения для персонала в магазинах, офисах и других рабочих помещениях;
- Загородные дома;
- Использование клиентами в гостиницах, отелях и других жилых помещениях;
- В гостиницах типа «постель и завтрак»;
- Зоны общего пользования в многоквартирных домах или в прачечных.

Место установки прибора

- Все моющие и дополнительные средства должны храниться в безопасном, недоступном для детей месте.
- Не устанавливайте машину на ковровом покрытии. Закупорка отверстий ковром может привести к повреждению машины.
- Храните прибор вдали от источников тепла и прямых солнечных лучей, чтобы избежать коррозии пластиковых и резиновых деталей.
- Не используйте прибор во влажной или в помещениях, содержащих взрывоопасные или едкие газы. В случае утечки воды или попадания брызг дайте прибору высохнуть на открытом воздухе.
- Прибор не должен устанавливаться за запирающейся дверью, раздвижной дверью или дверью с петлей на противоположной стороне от стиральной машины
- Не используйте прибор в помещениях с температурой ниже 5°C. Это может привести к повреждению его частей. Если это неизбежно,

Инструкция по безопасности

обязательно полностью сливайте воду из прибора после каждого использования (см. Техническое обслуживание - очистка фильтра дренажного насоса), чтобы избежать повреждений, вызванных замерзанием.

- Никогда не используйте легковоспламеняющиеся аэрозоли или вещества в непосредственной близости от прибора.

Установка

- Перед использованием прибора снимите весь упаковочный материал и транспортировочные болты. В противном случае могут возникнуть серьезные повреждения прибора.
- Данный прибор оснащен одним впускным клапаном и может быть подключен только к системе подачи холодной воды.
- После установки сетевой штекер должен находиться в доступном месте.
- Перед первой стиркой одежды запустите прибор один раз по программе, которая включает в себя все процедуры стирки, не загружая одежду в стиральную машину.
- Не ставьте на прибор слишком тяжелые предметы, такие как емкости с водой или нагревательные приборы.
- Используйте новые комплекты шлангов, поставляемые с прибором. Старые комплекты шлангов не подлежат повторному использованию.
- Максимальное входное давление воды 1 МПа. Минимальное входное давление воды 0,03 Мпа.

Инструкция по безопасности

Подключение к электричеству

- Убедитесь, что кабель питания не зажат машинкой, иначе он будет поврежден.
- Подключите устройство к заземленной розетке, защищенной предохранителем, соответствующим значениям в таблице «Технические характеристики». Установка заземления должна выполняться квалифицированным специалистом. Убедитесь, что машина установлена в соответствии с местными правилами.
- Подключение воды и электричества должно выполняться квалифицированным специалистом в соответствии с инструкциями производителя и местными правилами техники безопасности.



Предупреждение!

- Не используйте несколько штекеров или удлинителей.
- Прибор не должен иметь внешнего коммутационного устройства, такого как таймер, или подключаться к электрической цепи, которая регулярно включается и выключается.
- Не вынимайте вилку из сетевой розетки, если вокруг есть легковоспламеняющийся газ.
- Никогда не вынимайте вилку из розетки мокрыми руками.
- Всегда тяните за вилку, а не за кабель при отключении прибора из сети.
- Всегда отключайте прибор от сети, если он не используется.

Подключение к водопроводу

- Проверьте соединения впускных труб для воды, водопроводного крана и выпускного шланга на предмет возможных проблем, связанных с изменением давления воды. Если соединения ослабли или протекают, закройте водопроводный кран и отремонтируйте его. Не используйте прибор до тех пор, пока квалифицированные специалисты не установят трубы и шланги надлежащим образом.
- Стеклопанель может сильно нагреться во время работы. Держите детей и домашних животных вдали от машины во время ее работы.

Инструкция по безопасности

- Впускной и выпускной шланги для воды должны быть надежно установлены и оставаться неповрежденными. В противном случае может произойти утечка воды.
- Не снимайте фильтр сливного насоса, пока в приборе еще есть вода. В процессе работы может сливаться большое количество воды, которая может быть горячей.

Эксплуатация и техническое обслуживание

- Никогда не используйте легковоспламеняющиеся, взрывоопасные или токсичные растворители. Не используйте бензин, спирт и т.п. в качестве моющих средств.
- Выбирайте только те моющие средства, которые подходят для стиральной машины.
- Перед стиркой убедитесь, что карманы одежды пустые. Острые и жесткие предметы, такие как монеты, броши, гвозди, шурупы, камни и т.п., могут привести к серьезным повреждениям стиральной машины.
- Убирайте из карманов такие предметы как зажигалки и спички.
- Тщательно прополощите вещи, которые были постираны вручную.
- Кондиционеры для белья или аналогичные средства следует использовать в соответствии с рекомендациями, содержащимися в их инструкциях.
- Никогда не пытайтесь открыть дверь силой. Дверь откроется после окончания цикла.
- Не закрывайте дверь с чрезмерной силой. В случае возникновения каких-либо затруднений с закрытием дверцы, убедитесь правильно ли загружены и распределена одежда.
- Всегда отключайте прибор от сети и закрывайте водопроводный кран перед чисткой и техническим обслуживанием стиральной машины, а также после каждого использования.
- Никогда не наливайте воду на прибор для чистки верхней поверхности.
- Ремонт должен выполняться только изготовителем, сервисным работником или квалифицированными специалистами во избежание опасности. Производитель не несет ответственности за ущерб, вызванный вмешательством неуполномоченных лиц.

Инструкция по безопасности

Перемещение

- Перед транспортировкой:
 - Транспортировочные болты должны быть повторно установлены квалифицированным специалистом.
- Слейте накопившуюся воду из стиральной машины перед перемещением
 - Данный прибор тяжелый. Транспортируйте с осторожностью. Никогда не беритесь за какую-либо выступающую часть машины при подъеме. Запрещено использовать дверцу машины в качестве ручки.

Правильная утилизация данного продукта:



Эта маркировка указывает на то, что данный продукт не следует утилизировать вместе с другими бытовыми отходами. Чтобы предотвратить возможный вред окружающей среде или здоровью человека в результате неконтролируемой утилизации отходов, ответственно перерабатывайте их, чтобы способствовать устойчивому повторному использованию материальных ресурсов. Чтобы вернуть использованное устройство, воспользуйтесь системами возврата и сбора или обратитесь к продавцу, у которого было приобретено изделие. Они могут сдать этот продукт на безопасную для окружающей среды переработку.

Утилизация упаковочного материала

Упаковка предназначена для защиты прибора от повреждений во время транспортировки. Упаковочные материалы экологически безопасны и подлежат вторичной переработке. Переработка упаковки может сократить использование сырья в производственном процессе и количество отходов на свалках.

Установка

Описание прибора

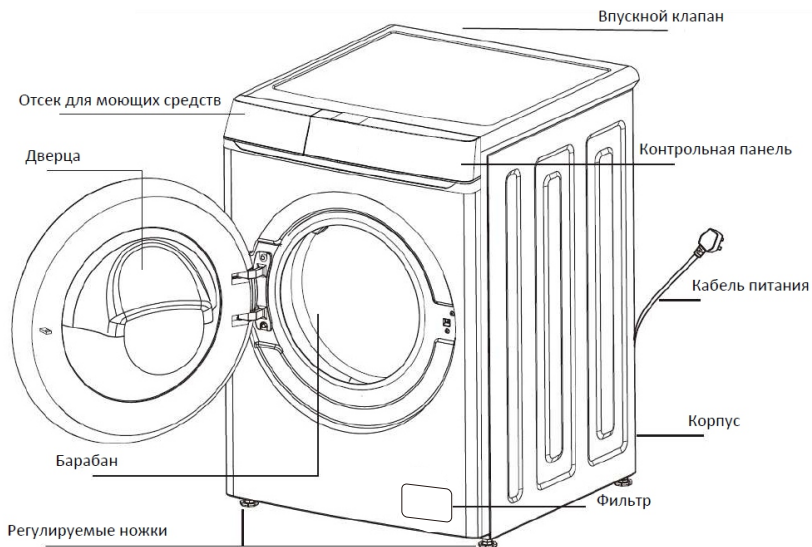

* Данное изображение приведено только для справки. Реальные ситуации могут отличаться от изображенных.

Внимание!

1. При первом использовании может оставаться в барабане, уплотнительном кольце и стеклом дверцы небольшое количество воды. Наличие остаточной воды после проверки работоспособности считается нормой.
2. Вынимайте вилку из розетки и закрывайте кран после каждого использования прибора для предотвращения случайного затопления или возгорания.

Комплектация

Инструкция	Шланг для подачи воды	Ключ для регулировки ножек прибора	Крышки от транспортировочных болтов

Установка

Монтаж

Место установки



Предупреждение!

- Важно обеспечить устойчивость устройства, чтобы избежать его перемещения по поверхности.
- Следите за тем, чтобы кабель питания не был зажат под устройством.

Прежде чем установить прибор, выберите место, которое соответствует следующим требованиям:

- Твердая, сухая и ровная поверхность.
- Избегайте прямого попадания солнечных лучей.
- Обеспечьте достаточную вентиляцию.
- Температура в помещении должна быть выше нуля градусов Цельсия.
- Держите стиральную машину вдали от источников тепла, таких как угольные или газовые обогреватели.

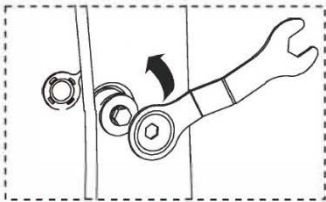

1. Открутите транспортировочный болт гаечным ключом против часовой стрелки до упора.

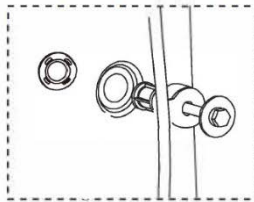

2. Достаньте транспортировочный болт и выньте шнур питания из сети.

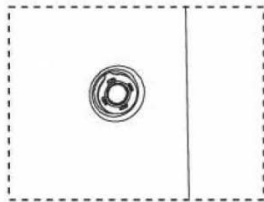

3. Закройте отверстие для транспортировочного болта специальной крышкой.

Установка

Проконсультируйтесь с поставщиком на счет сервисного обслуживания при приобретении товара. Обратите внимание на следующие детали:

Распаковка

- Снимите все внешние упаковки стиральной машины, включая картонную коробку, поролоновую подкладку и т.д.
- Проверьте комплектацию стиральной машины в соответствии с руководством по эксплуатации в разделе «Описание продукта». В случае обнаружения несоответствия, свяжитесь с поставщиком.

Снятие транспортировочных болтов

- Для предотвращения внутренних повреждений при транспортировке установлены транспортировочные болты.
- Обязательно снимите транспортировочные болты и извлеките их перед использованием стиральной машины. Если не снять болт перед эксплуатацией, возникшая вибрация и шум могут привести к поломке прибора.
- При транспортировке стиральной машины, устанавливайте транспортировочные болты на место, чтобы предотвратить повреждение внутренней части стиральной машины в процессе транспортировки. Закройте отверстие для транспортировочного болта, выровняйте и зафиксируйте регулировочную ножку.

** Данное изображение приведено только для справки. Реальные ситуации могут отличаться от изображенных.*

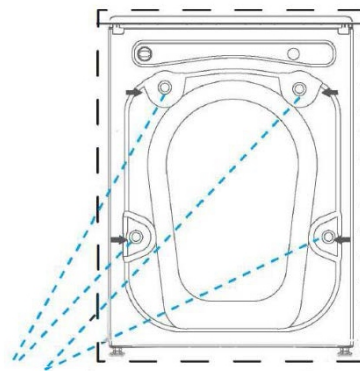

Транспортировочные болты

Установка

Установка регулировочных ножек стиральной машины

- Не устанавливайте стиральную машину на открытом воздухе или в местах, где температура воздуха ниже 0°C.
- Устанавливайте прибор на устойчивой и ровной поверхности. Угол наклона поверхности не должен превышать 1°.
- Если стиральная машина неустойчива из-за неровной поверхности, отрегулируйте ножки внизу стиральной машины.
- Слегка надавите сверху на диагонали верхней крышки стиральной машины. Если стиральная машина шатается, необходимо повторно отрегулировать ножки.

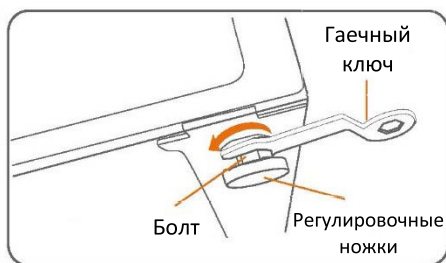

1. Ослабьте крепежные болты, повернув их влево с помощью гаечного ключа.

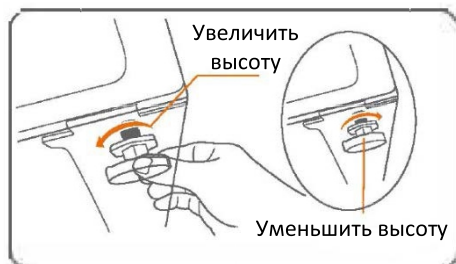

2. Отрегулируйте необходимую высоту ножки. Поверните ножку влево, если необходимо увеличить высоту, вправо - чтобы уменьшить.

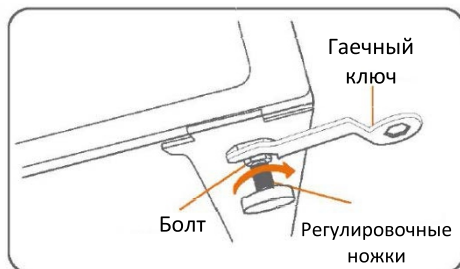

3. Затяните болты гаечным ключом и отрегулируйте все четыре ножки при необходимости. (Регулировочные ножки можно слегка закрепить вручную, чтобы они не сдвигались снова).

Установка

1. Для удобства установки ножки могут быть не полностью зафиксированы в заводском состоянии. Не забудьте достать все четыре регулировочные ножки и зафиксировать их перед установкой.
2. Не подкладывайте куски дерева или другие предметы под ножки. Это может вызвать сильную вибрацию или чрезмерный шум при работе прибора.

Впускной шланг

Входящие в комплект поставки впускные шланги могут отличаться друг от друга и иметь различные способы подключения, как это показано на схеме.

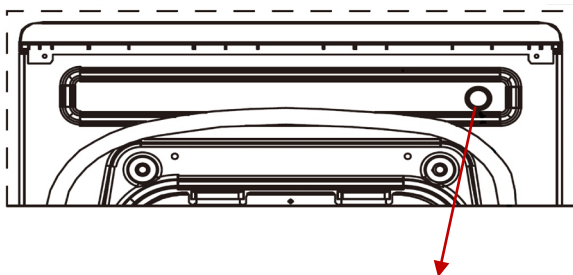

Соедините и затяните впускной шланг с отверстием для подачи воды.

Впускное отверстие для воды

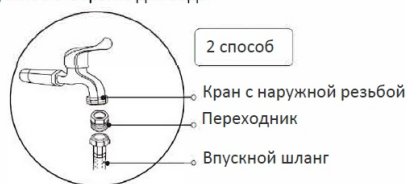

Для водопроводного крана с наружной резьбой $\frac{1}{2}$ сначала затяните переходник для обеспечения надлежащего уплотнения, а затем прикрутите впускной шланг. Для водопроводного крана с наружной резьбой $\frac{3}{4}$ необходимо просто затянуть впускной шланг.

Установка

- Подсоедините стиральную машину к водопроводу с помощью нового впускного шланга, входящего в комплект поставки.
- В целях обеспечения качества обслуживания перед отправкой товара завод протестировал стиральную машину на подачу воды. Во время проведения проверки, вода могла попасть во внутренний барабан, уплотнительное кольцо дверцы и ее стекло. Наличие остаточной воды является нормой.

Установка сливного шланга



Предупреждение!

- Не перегибайте и не растягивайте сливной шланг.
- Устанавливайте сливной шланг правильно, в противном случае возможно появление протечек.

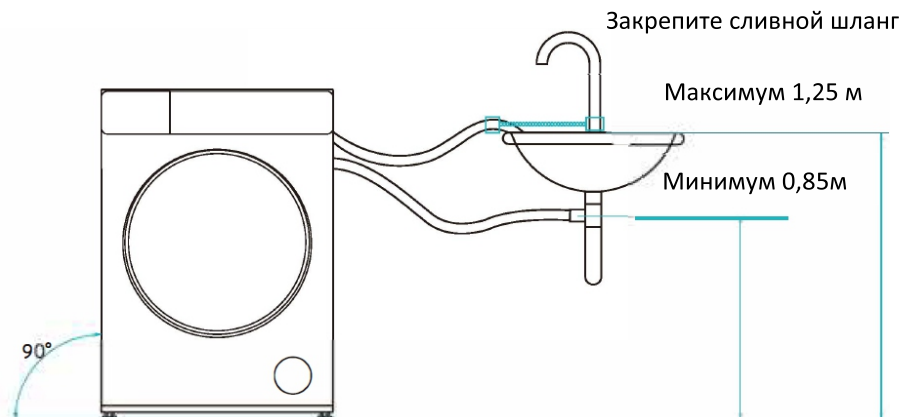

- При установке сливного шланга закрепите его с помощью подвесного троса, чтобы исключить протечку сифона.
- Высота установки сливного шланга должна составлять от 0,85 м до 1,25 м.
- Конец сливного шланга не должен быть погружен в воду.
- Не вставляйте сливной шланг в стиральную машину с чрезмерным усилием. Это может вызвать нехарактерный шум. Если сливной шланг слишком длинный, отрежьте от него часть.

Эксплуатация

Включение прибора и его использование

- Стиральная машина, расположенная на устойчивой поверхности, должна быть подключена к розетке.
- Запрещено использовать удлинитель.
- Если сетевой кабель поврежден, его необходимо заменить. Обратитесь в сервисный центр производителя или аналогичный центр, чтобы избежать опасности.
- Если стиральная машина транспортируется в среде, где температура зимой ниже 0°C, необходимо оставить стиральную машину при комнатной температуре на 3 часа перед включением для использования.

Отсек для моющих средств

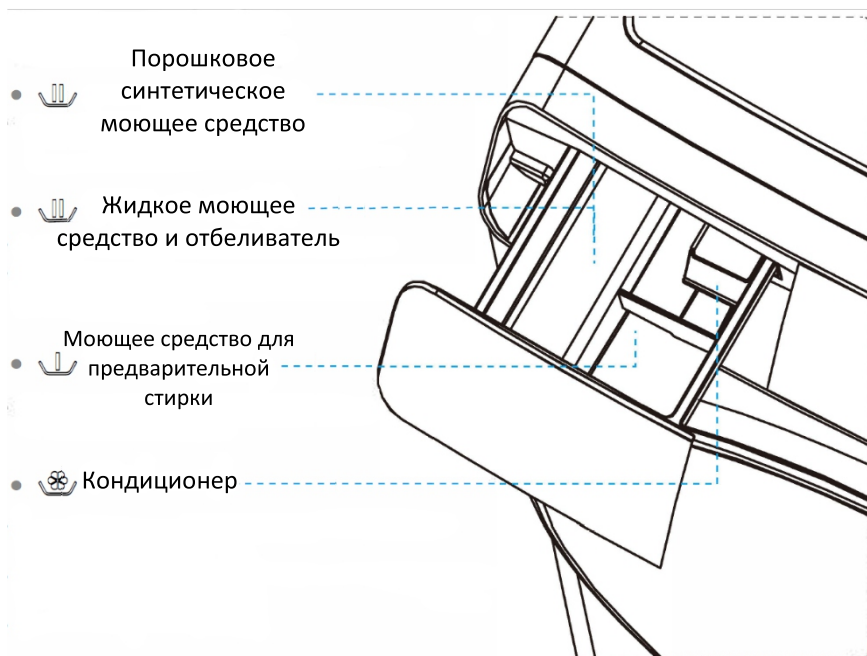

* Данное изображение приведено только для справки. Реальные ситуации могут отличаться от изображенных.

Эксплуатация

Порошковое синтетическое моющее средство

- Труднорастворимые моющие средства необходимо предварительно растворить и затем добавить их в отсек для стиральных порошков.

Жидкое моющее средство и отбеливатель

- При использовании концентрированного жидкого моющего средства необходимо разбавить его водой в соотношении 1 к 2 и только после добавить в отделение для стиральных порошков.

Моющее средство для предварительной стирки

- Добавьте необходимое количество моющего средства для сильно загрязненного белья.

Кондиционер

- Залейте кондиционер в отсек перед стиркой. Он добавится к воде автоматически во время последнего полоскания.
- В случае использования концентрированного кондиционера, необходимо разбавить его водой в правильном соотношении и только потом залить в отсек.
- Не превышайте максимальную отметку.



Используйте моющее средство, специально разработанное для барабанных стиральных машин:

- Не используйте чрезмерное количество моющего средства, так как это может привести к образованию чрезмерной пены. Это может повлиять на эффективность полоскания и привести к нарушению работы прибора.
- Ознакомьтесь с инструкциями производителя стирального порошка и используйте его в соответствии с типом стираемого белья, цветом, температурой воды и степенью окрашивания.
- Использование оптимального количества моющего средства обеспечит хорошую эффективность стирки и поможет защитить окружающую среду от загрязнений.

Эксплуатация

Контрольная панель

* Данное изображение приведено только для справки. Реальные ситуации могут отличаться от изображенных.



	Отложенный старт		Блокировка дверцы
	Блокировка от детей		Избранное

1. Экран дисплея

- Во время работы отображается оставшееся время стирки, время отложенного старта и коды ошибок;
- При настройке параметров отображаются температура воды, количество полосканий, отжим и установленное время.

2. Температура

- После выбора программы на экране дисплея отобразится текущая установленная температура.
- Обозначения «0/30/40/60/96°C» соответствуют следующей температуре воды: «Холодная вода/30/40°C/60°C/96°C».

3. Полоскание

- После выбора программы выберите количество циклов полоскания с помощью этой программы.
- Нажмите на нее, и на дисплее отобразится «1/2/3/4/5», что соответствует выбранному в данный момент количеству циклов полоскания.

Эксплуатация

4. Отжим

- После выбора программы и в режиме паузы выберите отжим.
- На дисплее отобразится выбранное количество в оставшееся время.
- Обозначения «0/40/80/100/120» соответствуют «Без отжима/400 об/мин/800 об/мин/1000 об/мин/1200 об/мин».

5. Избранное

Данная функция позволяет установить или вывести на дисплей часто используемую программу и настройку параметров пользователя:

1. Сохранение параметров: Для того, чтобы сохранить конфигурацию параметров, используемых на данный момент, задержите «Избранное» на несколько секунд после настройки параметров программы.
2. Запуск сохраненных параметров: В режиме ожидания или при настройке параметров можно вызвать сохраненные ранее настройки, нажав «Избранное».
3. Значок «Избранное» (иконка в виде сердца) загорается при сохранении или запуске уже сохраненных параметров.
4. При сохранении параметров прозвучит два звуковых сигнала; при запуске сохраненных параметров прозвучат три сигнала.
5. Данная функция сохраняет только один режим.

6. Отложенный старт

После выбора программы установите время отложенного старта, которое является временем окончания программы стирки. Текущее время отложенного старта отобразится в окне «Оставшееся время». Если отложенный запуск отменен и отображает текущее оставшееся время, пользователь может установить отложенный старт от 3 до 24 часов для выбранной программы.

7. Выбор программы

Оптимальная стирка, Быстрая 15', Быстрая 42', Постельное белье, Верхняя одежда, Шерсть, Стерилизация, Детская одежда, Полоскание/Отжим, Спортивная одежда, Отжим, Очистка барабана.

Эксплуатация

Выберите соответствующую программу, нажав «Программа+», «Программа - », индикатор выбранной программы загорится; после выбора «Старт/Пауза» индикатор выбранной программы загорится, и на дисплее отобразится оставшееся время работы. Оставшееся время работы на дисплее расположено на месте 8:88 (см. дисплей на предыдущей странице).

8. Старт/Пауза

Нажмите «Старт/Пауза» для запуска после выбора необходимой программы и параметров. Во время работы нажмите для приостановки; для возобновления работы в режиме паузы также нажмите «Старт/Пауза».

Эксплуатация

Программы

Программа	Описание
Оптимальная стирка	Программа для стирки хлопчатобумажных тканей.
Быстрая 15'	Программа для стирки небольшого количества белья или слегка загрязненной тонкой ткани.
Постельное белье	Программа для стирки простыней/штор и т.д, подходящих машинной стирки.
Верхняя одежда	Специальная программа для стирки верхней одежды, предназначенных для машинной стирки.
Шерсть	Программа для шерстяных вещей, предназначенных для машинной стирки.
Стерилизация	Длительная стирка при высокой температуре. Данная программа подходит для стирки одежды, постельного белья и плюшевых игрушек, которым требуется высокая степень стерилизации. Воспользуйтесь данной программой, если Вы склонны к аллергии на клещей и пыльцу.
Полоскание/Отжим	Специальная программа для полоскания и отжима белья.
Отжим	Отдельная программа для отжима белья.
Очистка барабана	Специальная программа для очистки барабана.
Быстрая 42'	Программа предназначена для стирки небольшого количества белья или слегка загрязненного тонкого белья.
Детская одежда	Специальная программа для стирки детской одежды.
Спортивная одежда	Специальная программа для стирки спортивной одежды.

Эксплуатация

Дополнительные функции

1. Блокировка/разблокировка дверцы

- При запуске программы стирки дверца автоматически блокируется.
- На дисплее загорается индикатор блокировки дверцы.
- Чтобы остановить вращение барабана в процессе стирки или отжима после нажатия «Старт/Пауза» необходимо подождать несколько секунд.
- Если условия для открытия дверцы выполнены, блокировка дверцы будет снята автоматически, а индикатор блокировки дверцы погаснет на дисплее.
 - Дверца не может быть открыта в условиях работы при высокой температуре.
 - Дверца не может быть открыта, если во время стирки уровень воды слишком высок.
- Если дверцу не удастся открыть, в экстренных случаях можно воспользоваться аварийным устройством открывания дверей. (Подробности см. в разделе «Техническое обслуживание и уход»)

2. Дозагрузка белья в барабан стиральной машины

- Во время процесса стирки выберите «Старт/Пауза» и подождите несколько секунд.
- Если условия для открытия дверцы полностью соблюдены, замок автоматически разблокируется, и дверцу можно будет открыть, чтобы догрузить одежду.
- Функция дозагрузки белья должна соответствовать условиям разблокировки дверцы (см. предыдущий пункт). Невозможно добавить одежду при высокой температуре, высоком уровне воды и т.д.

3. Отложенный старт

- Можно выбрать время отложенного старта от 3 до 24 часов после окончания программы стирки.

Эксплуатация

- После активации данной функции на экране начнет мигать соответствующий индикатор.
- Время отложенного старта обозначает время окончания стирки, а не ее продолжительность.
- Минимальное время отложенного запуска составляет 3 часа, а максимальное - 24 часа.

4. Блокировка от детей

- Данная функция предназначена для предотвращения использования прибора детьми во время работы стиральной машины.
- Во время стирки для включения/выключения функции блокировки от детей нажмите и удерживайте полоскания.
- При включенной функции весь дисплей, за исключением «Вкл/выкл» и блокировки от детей, не будут работать. В то же время индикаторы блокировки от детей будут гореть.

5. Переключение программы в процессе работы прибора

- В процессе работы программы можно переключить программу на новую.
- Нажмите «Пауза», чтобы выбрать новую программу стирки.
- Новая программа перезапустит стирку в соответствии с новыми параметрами.

Обслуживание

Чистка и уход

- ✓ Своевременно обслуживайте стиральную машину при длительном использовании!
- ✓ Правильный уход продлит срок службы прибора.



Предупреждение!

- Перед проведением технического обслуживания выньте вилку из розетки, чтобы избежать опасности.
- Перед очисткой отсека для моющих средств проверьте, не осталось ли в нем жидкости для стирки или кондиционера.
- Аккуратно выньте отсек для моющих средств, протрите его и установите на прежнее место.
- Закрывайте дверцу стиральной машины после каждого использования, чтобы дети не играли с прибором.

1. Очистка барабана

- После длительного использования стиральной машины в барабане может оставаться грязь.
- Используйте программу очистки барабана для очистки внутреннего и внешнего барабанов. (**К данной программе можно добавлять специальное моющее средство для очистки барабанов*).

2. Чистка уплотнительного кольца дверцы и корпуса

- После каждого использования вытирайте полотенцем грязь, обломки резьбы и другие мелкие предметы.
- Если в пазах дверного уплотнительного кольца есть посторонние предметы, например, шпильки, их необходимо извлечь.

3. Чистка отсека для моющих средств

- Регулярно чистите отсек для моющих средств, чтобы моющее средство, находящееся в отсеке, не заплесневело.
- Извлеките отсек для моющих средств, очистите его и установите на прежнее место.

Обслуживание

4. Очистка впускного клапана

- Отсоедините впускной шланг от задней стенки стиральной машины и с помощью плоскогубцев снимите сетчатый фильтр с патрубка впускного клапана;
- Очистите сетчатый фильтр с помощью зубной щетки или другого предмета и установите фильтр на место в отверстии впускного клапана;
- Заново подсоедините впускной шланг.

5. Чистка фильтра сливного насоса (рекомендуется производить раз в месяц)

- После слива воды из стиральной машины откройте декоративную крышку сливного насоса, нажав на нее при выключенном питании;
(Если в машине есть горячая вода, выполняйте процедуру только после ее полного остывания)*
- Чтобы открыть декоративную крышку дренажного насоса, нажмите на верхнюю часть декоративной крышки квадратного сливного насоса.
- Снимите заглушку шланга аварийного слива, слейте воду, оставшуюся в барабане стиральной машины, а затем плотно затяните его обратно.
- Снимите фильтр, повернув его против часовой стрелки;
- Промойте фильтр водой;
- Совместите сливной насос с задней заглушкой, затем затяните ее по часовой стрелке и закрепите декоративную крышку сливного насоса.

Вставьте в отверстие и надавите, открывая крышку наружу

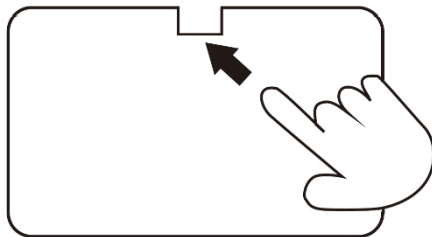

** Данное изображение приведено только для справки. Реальные ситуации могут отличаться от изображенных.*

Обслуживание

6. Аварийное открытие дверцы

- В экстренных случаях потяните за стопорное кольцо аварийной двери.
- После открытия дверцы не забудьте переустановите стопорное кольцо аварийной двери.
- Запрещено использовать стопорное кольцо аварийной дверцы во время обычного процесса стирки. Прежде чем открыть дверцу отсоедините шланг аварийного слива и выньте вилку из розетки, пока не стечет вода из стиральной машины.
- Будьте осторожны, не обожгитесь горячей водой!

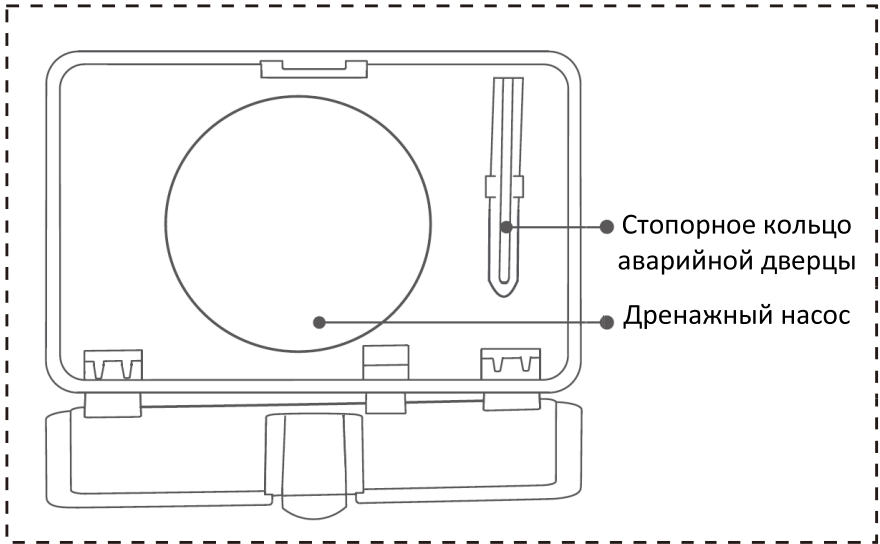

* Данное изображение приведено только для справки. Реальные ситуации могут отличаться от изображенных.

Обслуживание

Устранение неполадок

Статус	Явление	Причина
Перед стиркой	Остаточная вода в новой стиральной машине	<ul style="list-style-type: none"> Перед отправкой стиральной машины с завода ее тестируют. Поэтому наличие небольшого количества остаточной воды в барабане является нормой.
	При включении прибора высвечивается программа «Очистка барабана»	<ul style="list-style-type: none"> Если температура воды в течение длительного времени будет ниже 60°C, стиральная машина автоматически просигнализирует о необходимости запуска программы «Очистка барабана» до завершения программы стирки при высокой температуре. Проигнорируйте данное напоминание и выберите другую программу.
В процессе стирки	При вращении внутреннего барабана раздается шорох	<ul style="list-style-type: none"> Внутри барабана находится пластина с ионами серебра, которая перемещается и создает нехарактерный шум.
	В процессе стирки не видно воду	<ul style="list-style-type: none"> В стиральных машинах, использующих экономию воды, во время некоторых программ стирки уровень воды не превышает уровня стекла дверцы.
	Невозможно добавить одежду	<ul style="list-style-type: none"> Только во время некоторых программ стирки с низким уровнем воды можно добавить белье в процессе стирки.

Обслуживание

		<ul style="list-style-type: none"> • Дверца может быть открыта только при соблюдении условий безопасного уровня и температуры воды, а также в зависимости от количества выстиранного белья и показателей поглощения воды.
	Пауза во время стирки	<ul style="list-style-type: none"> • Убедитесь, что «Пауза» не нажата.
Во время полоскания	Не соблюдается режим стирки	<ul style="list-style-type: none"> • Было выбрано слишком короткое время стирки и добавлено недостаточное количество моющего средства (в случае, если белье слишком тяжелое и грязное).
	Белые пятна на одежде после стирки	<ul style="list-style-type: none"> • При использовании стирального порошка водорастворимые порошковые вещества без фосфора прилипают к одежде и образуют пятна. • Выберите программу «Полоскание/Отжим» для полоскания одежды и используйте щетку, чтобы удалить пятна. • Рекомендуется стирать темную одежду отдельно от светлой.
Во время отжима	Плохая эффективность отжима одежды	<ul style="list-style-type: none"> • Изделия из тяжелой ткани могут стать причиной неравномерного отжима. Отжим в таком случае невозможен. • Стирайте большие и маленькие предметы одежды вместе. Не рекомендуется стирать один

Обслуживание

		предмет тяжелой одежды отдельно.
	Чрезмерная вибрация стиральной машины	<ul style="list-style-type: none"> • Убедитесь в том, что стиральная машина установлена на твердой ровной поверхности, а регулируемые ножки выровнены и зафиксированы. • Убедитесь, что 4 транспортировочных болта на задней панели полностью сняты.
Другие проблемы	Не работает дисплей	<ul style="list-style-type: none"> • Функция «Блокировка от детей» может быть активна во время работы программы. • Загоревшийся индикатор данной функции сигнализирует о ее работе. • Нажмите и удерживайте «Отжим», чтобы выключить функцию «Блокировка от детей».
	Исходит запах от стиральной машины	<ul style="list-style-type: none"> • Уплотнитель дверцы новой стиральной машины пахнет резиной. • Чтобы избавиться от запаха запустите программу «Очистка барабана». • Стиральная машина напомнит Вам о необходимости очистки барабана и соблюдении правил эксплуатации. • После завершения стирки откройте дверцу, чтобы проветрить барабан. • Удалите влагу из барабана.

Обслуживание

		<ul style="list-style-type: none"> • Не забывайте регулярно чистить уплотнитель дверцы.
	<p>Программа работает дольше обычного</p>	<ul style="list-style-type: none"> • Наличие функции измерения эксцентриситета стиральной машины позволяет в течение более длительного периода времени равномерно распределять белье в барабане. • Излишек пены включается в процесс пеногашения. • Низкое давление воды и высокое водопоглощение белья приводят к увеличению времени забора воды.

Обслуживание

Коды ошибок

Код ошибки	Возможная проблема	Возможная причина	Устранение проблемы
	Отсутствует подача воды	<ul style="list-style-type: none"> • Закрыт водопроводный кран • Отключена вода или давление воды слишком низкое • Замерзание впускного шланга • Засорение фильтра впускного клапана 	<ul style="list-style-type: none"> • Откройте водопроводный кран и т.д. • Очистите сетчатый фильтр впускного клапана (выньте сетчатый фильтр плоскогубцами, очистите его и установите на место).
	Нарушение дренажа	<ul style="list-style-type: none"> • Сливной шланг засорился посторонним предметом • Сливной штанг забит лоскутом одежды • Отверстие сливного шланга расположены слишком высоко 	<ul style="list-style-type: none"> • Прочистите сливной шланг. • Откройте ручку сливного клапана и удалите мусор. • Уменьшите высоту сливного шланга.
	Дверца стиральной машины не закрывается	<ul style="list-style-type: none"> • Дверца закрыта недолжным образом 	<ul style="list-style-type: none"> • Проверьте не застряла ли одежда. • Закройте дверцу правильно
	Ненормальное вращение барабана	<ul style="list-style-type: none"> • Не сняты транспортировочные болты • Стиральная машина не выровнена • Производилась 	<ul style="list-style-type: none"> • Снимите транспортировочные болты. • Выровняйте стиральную машину. • Добавьте еще 1-2 предмета одежды • Правильно

Обслуживание

		стирка одного предмета тяжелой или легкой одежды <ul style="list-style-type: none"> • Вес белья был неправильно распределен 	сгруппируйте белье и снова запустите стирку.
<div style="border: 1px solid black; padding: 5px; display: inline-block;">No display</div>	Протечка воды	<ul style="list-style-type: none"> • Неправильный размер водопроводного крана • Неправильное подсоединение шланга для подачи воды 	<ul style="list-style-type: none"> • Правильно подсоедините впускной шланг • Используйте водопроводный кран с соответствующим размером насадки
	Стиральная машина одновременно заполняется и сливает воду	<ul style="list-style-type: none"> • Дренажный шланг расположен на неправильной высоте • Дренажный шланг и канализация перекрыты • Не снят зажим для дренажного шланга 	<ul style="list-style-type: none"> • Убедитесь, что нижняя точка сливного шланга находится выше уровня воды внутри стиральной машины; • Если сливной шланг или канализация засорены, произойдет перекачивание воды; • Снимите фиксатор сливного шланга
	Чрезмерное количество пены, вытекающей из отсека для моющих средств	<ul style="list-style-type: none"> • Было добавлено слишком большое количество моющего средства • Было использовано моющее средство не предназначенное для барабанных стиральных машин 	<ul style="list-style-type: none"> • Добавьте ложку кондиционера к порошкообразному моющему средству, затем влейте 500 мл воды; • При следующей

Обслуживание

			стирке уменьшите количество моющего средства
	Необычные шумы	<ul style="list-style-type: none"> Наличие монет, замков, металлических пуговиц на предметах одежды 	<ul style="list-style-type: none"> Звук срабатывания клапана подачи воды и смешивание воздуха и воды во время работы дренажного насоса является нормальным.

- После устранения неполадок нажмите «Пуск/Пауза», чтобы продолжить использование устройства.
- Если в устройстве обнаружена неисправность, которую невозможно устранить самостоятельно (не указанная в приведенных кодах ошибок) отключите подачу воды и электричества и обратитесь в сервисный центр.

Техническое описание

■ Информация о продукте

Номинальная мощность стирки	10.5 кг
Номинальная мощность отжима	10.5 кг
Номинальное напряжение	220-240 В ~, 50 Гц
Номинальная мощность стирки	200 Вт
Номинальная мощность отжима	500 Вт
Номинальная мощность нагрева	1650 Вт
Максимальная мощность	1850 Вт

Технические характеристики, изображения и характеристики могут быть изменены без предварительного уведомления с целью улучшения продукта.

Страна происхождения – Китай.

Изготовитель: SKYWORTH ELECTRIC CO., LTD. / СКАЙВОРС ЭЛЕКТРИК КО. ЛТД
NO. 96 NEW ENERGY AVENUE, LISHUI ECONOMIC DEVELOPMENT ZONE, LISHUI
DISTRICT, NANJING CITY, JIANGSU PROVINCE, CHINA / №96 НЬЮ ЭНЕРДЖИ
АВЕНЮ, ЗОНА ЭКОНОМИЧЕСКОГО РАЗВИТИЯ ЛИШУЙ, РАЙОН ЛИШУЙ,
ГОРОД НАНКИН, ПРОВИНЦИЯ ЦЗЯНСУ, КИТАЙ

Импортер: ООО "ШМИТ КОМПАНИ" (ИНН/КПП:9701028836/772201001,
ОГРН 1167746066509, Юридический, фактический и почтовый адрес:
109052, г. Москва, ул. Смирновская, д. 25, стр.12, ком. 07)

Организация, уполномоченная на принятие претензий от покупателя:
ООО "ШМИТ КОМПАНИ" (ИНН/КПП: 9701028836/772201001, ОГРН
1167746066509, Юридический, фактический и почтовый адрес: 109052, г.
Москва, ул. Смирновская, д. 25, стр.12, ком. 07)

При возникновении гарантийного случая необходимо обращаться в авторизованные сервисные центры. Список авторизованных сервисных центров обслуживания в Вашем городе указан в данном руководстве по эксплуатации. Если в Вашем городе отсутствует авторизованный сервисный центр, Вам следует обратиться в магазин, где Вы приобрели товар.

Получить информацию о сервисном обслуживании в Вашем городе Вы можете по телефонам:

Горячей линии: 8 800 350 14 01

Сервисной поддержке: 8 (499) 113-42-42

WhatsApp: 8 (499) 281-65-87

и на сайте www.schaublorenz.ru

Срок гарантии – 3 года

Срок службы – 5 лет

Дата изготовления – указана на изделии

Настоящая информация является частью сопроводительной технической документации, прилагаемой к товару. Изготовитель постоянно работает над совершенствованием конструкции и технических характеристик выпускаемой продукции.

Изготовитель оставляет за собой право на внесение изменений в конструкцию, оснащение и технические характеристики прибора без предварительного уведомления. Ассортимент выпускаемой продукции постоянно обновляется и расширяется, информация в настоящем издании может периодически меняться.

По истечении срока службы техника не обслуживается, запасные части не поставляются, авторизованный центр вправе отказать в ремонте. Дальнейшая эксплуатация может повлечь невозможность нормального использования товара.



Товар необходимо передать специализированным компаниям, которые занимаются утилизацией данного вида продукции.

Утилизация упаковки

Упаковка изготовлена из экологически чистых материалов, которые можно без ущерба для окружающей среды подвергать переработке, складировать на специальных полигонах для хранения отходов и утилизировать. Упаковочные материалы имеют соответствующую маркировку.

Отслужившее изделие нужно сделать непригодным для использования. Для этого отсоедините прибор от электросети и обрежьте присоединенный кабель, так как он может представлять опасность для играющих детей.

Символ на изделии или его упаковке указывает, что оно не подлежит утилизации в качестве бытовых отходов. Изделие следует сдать в соответствующий пункт приема электронного и электрооборудования для последующей утилизации. Соблюдая правила утилизации изделия, вы сможете предотвратить причинение ущерба окружающей среде и здоровью людей, который возможен вследствие неподобающего обращения с подобными отходами. За более подробной информацией об утилизации изделия просьба обращаться к местным властям, в службу по вывозу и утилизации отходов или в магазин, в котором вы приобрели изделие.





