

Hisense

life reimagined

ИНСТРУКЦИЯ ПО ЭКСПЛУАТАЦИИ

Перед началом эксплуатации прибора внимательно прочтите эту инструкцию и сохраните ее для последующего использования.

WD5S1045BW
WD5S1245BW
WD5S1045BW1

WD5S1045B*
WD5S1245B*
WD5S1045B1

WD5S1045B*1
WD5S1245B*1

RU

русский

Эта стирально-сушильная машина предназначена исключительно для использования в домашних условиях.

Не используйте ее для стирки белья, на этикетке которого указано, что оно не подходит для машинной стирки.

Значения символов, которые используются в этой инструкции:

 Информация, совет, подсказка или рекомендация

 Предостережение — опасность общего характера

 Предостережение — опасность поражения электрическим током

 Предостережение — опасность контакта с поверхностью, имеющей высокую температуру

 Предостережение — опасность возгорания



Внимательно прочитайте инструкцию!.

СОДЕРЖАНИЕ

4	МЕРЫ ПРЕДОСТОРОЖНОСТИ	ВВЕДЕНИЕ
12	ОПИСАНИЕ СТИРАЛЬНО-СУШИЛЬНОЙ МАШИНЫ	
13	Технические данные	
14	Панель управления	
16	УСТАНОВКА И ПОДКЛЮЧЕНИЕ	ПОДГОТОВКА К ПЕРВОМУ ИСПОЛЬЗОВАНИЮ
17	Снятие транспортировочных болтов/гаек	
18	Перемещение и транспортировка после установки	
19	Расположение	
19	Регулируемые ножи	
20	Установочные зазоры	
21	Подключение к подаче воды	
21	AquaStop (только для некоторых моделей)	
22	Подключение и фиксация сливного шланга	
24	Подключение к электросети	
25	ПЕРЕД ПЕРВЫМ ИСПОЛЬЗОВАНИЕМ	
26	СТИРКА ПО ШАГАМ (1-7)	ЭТАПЫ СТИРКИ
26	Шаг 1: проверьте этикетки изделий	
27	Шаг 2: подготовка белья	
32	Шаг 3: выбор программы	
36	Шаг 4: выбор дополнительных настроек и функций	
42	Шаг 5: запуск программы стирки	
43	Шаг 6: изменение или отмена программы	
44	Шаг 7: конец программы	
45	ОСТАНОВКА И ИЗМЕНЕНИЕ ПРОГРАММЫ	ОЧИСТКА И ТЕХНИЧЕСКОЕ ОБСЛУЖИВАНИЕ
47	ОЧИСТКА И ОБСЛУЖИВАНИЕ	
47	Очистка дозатора моющих средств	
48	Очистка шланга для подачи воды, отсека дозатора моющих средств и резинового уплотнителя дверцы	
49	Очистка фильтра насоса	
50	Очистка машины снаружи	
51	ПОИСК И УСТРАНЕНИЕ НЕИСПРАВНОСТЕЙ	ПОИСК И УСТРАНЕНИЕ НЕИСПРАВНОСТЕЙ
51	Что делать...?	
52	Таблица ошибок и неисправностей	
53	Обслуживание	РАЗНОЕ
54	РЕКОМЕНДАЦИИ И ЭКОНОМИЧНОЕ ИСПОЛЬЗОВАНИЕ	
56	Советы по выведению пятен	
58	УТИЛИЗАЦИЯ	
60	Подключение к сети Wi-Fi	

МЕРЫ ПРЕДОСТОРОЖНОСТИ



Внимательно прочитайте эту инструкцию по эксплуатации перед использованием стирально-сушильной машины.

Не используйте стирально-сушильную машину, если вы не прочитали или не поняли данную инструкцию по эксплуатации.

Инструкция по эксплуатации разработана для разных моделей стирально-сушильных машин, поэтому может включать функции и оборудование, которых нет в вашем приборе.

Несоблюдение указаний инструкции или ненадлежащее использование стирально-сушильной машины может привести к повреждению белья или прибора, а также к травмам. Храните инструкцию по эксплуатации вблизи от стирально-сушильной машины.

Эта стирально-сушильная машина предназначена исключительно для использования в домашних условиях.

В случае использования стирально-сушильной машины в профессиональных или коммерческих целях, то есть при эксплуатации, превышающей уровень обычного бытового использования, или случае использования стирально-сушильной машины лицом, не являющимся потребителем, гарантийный срок равен минимальному гарантийному сроку, определенному действующим законодательством.

Соблюдайте инструкции по установке стирально-сушильной машины, а также по подключению к водопроводу и электросети (см. главу «УСТАНОВКА И ПОДКЛЮЧЕНИЕ»).

Подключения к водопроводу и электросети должен выполнять квалифицированный техник или специалист.

Любой ремонт и техническое обслуживание, связанные с безопасностью или производительностью, должны выполнять квалифицированные специалисты.

Во избежание опасности замену **поврежденного кабеля питания** разрешается выполнять только производителю, специалисту по обслуживанию или уполномоченному лицу.

Прежде чем подключить стирально-сушильную машину к электросети, необходимо подождать не менее 2 часов, пока она не достигнет комнатной температуры.

Обслуживание этого изделия должен производить уполномоченный сервисный центр, который использует исключительно разрешенные запасные части.

Не пытайтесь самостоятельно отремонтировать стирально-сушильную машину. Ремонт, выполняемый неавторизованными лицами, может привести к травмам или более серьезным неисправностям. Обращайтесь в местный сервисный центр и всегда используйте оригинальные запасные части.

В случае неправильного подключения или использования, или обслуживания неуполномоченным лицом, расходы на ремонт, не покрываемые гарантией, несет пользователь.

Запрещается подключать стирально-сушильную машину к электросети с помощью удлинителя.

Не подключайте стирально-сушильную машину к электросети с использованием внешнего коммутационного устройства, такого как программный таймер, а также не подключайте ее к электросети, в которой регулярно включают и выключают питание.

Не подключайте стирально-сушильную машину к электрической розетке, которая рассчитана на небольшую нагрузку.

Розетка должна быть надежно заземлена, а подача воды не должна быть перекрыта.

Не устанавливайте стирально-сушильную машину в местах, где температура может опускаться ниже 5°C, так как некоторые детали могут быть повреждены в случае замерзания воды.

Разместите стирально-сушильную машину на ровной и устойчивой твердой (бетонной) поверхности.

Если стирально-сушильная машина установлена на возвышении, ее нужно дополнительно зафиксировать для защиты от опрокидывания.

Перед первым использованием снимите транспортировочные болты, поскольку включение заблокированной стирально-сушильной машины может привести к серьезным повреждениям (см. главу «УСТАНОВКА И ПОДКЛЮЧЕНИЕ/Снятие транспортировочных болтов/гаек»). В случае такого повреждения гарантия аннулируется.

Чтобы подключить стирально-сушильную машину к подаче воды, обязательно используйте входящие в комплект шланг для подачи воды и прокладки. Давление воды должно быть в пределах 0,1–1 МПа (1–10 бар; 1–10 кгс/см²; 10–100 Н/см²).

Для подключения стирально-сушильной машины к подаче воды всегда используйте новый шланг для подачи воды; не используйте старый шланг повторно.

Конец сливного шланга должен входить в сливную систему.

Перед запуском программы нажмите на дверцу машины в обозначенном месте, чтобы замок защелкнулся. Во время работы стирально-сушильной машины дверцу открыть невозможно.

Перед первой стиркой очистите барабан стирально-сушильной машины от загрязнений с помощью программы «Очистка барабана» (см. ТАБЛИЦУ ПРОГРАММ).

По окончании цикла стирки закройте водопроводный кран и отсоедините кабель питания.

Используйте исключительно средства для стирально-сушильной машины и средства по уходу за бельем. Мы не несем ответственности за любые повреждения или обесцвечивание прокладок и пластиковых деталей в результате использования отбеливающих или красящих средств.

При удалении накипи используйте только средства для удаления накипи с дополнительной антикоррозионной защитой (используйте только некоррозионные средства для удаления накипи). Соблюдайте инструкции от производителя. Завершите процесс удаления накипи несколькими циклами полоскания или запустите программу «Очистка барабана», чтобы удалить остатки средства (уксуса и т. д.).

 Не используйте моющие средства с содержанием растворителей, поскольку это может привести к выделению токсических газов, повреждению стирально-сушильной машины, возгоранию или взрыву.

Эта стирально-сушильная машина не предназначена для использования лицами (включая детей) с физическими или ментальными нарушениями, или лицами, у которых недостаточно опыта и знаний для этого. Такие лица должны быть обучены правилам использования стирально-сушильной машины лицом, ответственным за их безопасность.

Гарантия не распространяется на расходные материалы, незначительные изменения цвета, повышения шума вследствие старения прибора, и эстетические недостатки компонентов, которые не влияют на функциональность и безопасность прибора.

БЕЗОПАСНОСТЬ ДЕТЕЙ

Перед тем как закрыть дверцу стирально-сушильной машины и запустить программу, убедитесь, что в барабане нет ничего, кроме белья. Убедитесь, что в барабан не залез ребенок, который мог закрыть дверцу изнутри.

Храните моющее средство и кондиционер в месте, недоступном для детей.

Активируйте блокировку от детей. См. главу «ВЫБОР ДОПОЛНИТЕЛЬНЫХ НАСТРОЕК И ФУНКЦИЙ/Блокировка от детей».

Не допускайте к прибору детей младше 3 лет без постоянного присмотра взрослых.

Стирально-сушильная машина соответствует действующим стандартам безопасности.

Этой стирально-сушильной машиной могут пользоваться дети возрастом от 8 лет и лица с ограниченными физическими, сенсорными или ментальными способностями, а также лица, у которых недостаточно опыта и знаний, но только под присмотром во время использования стирально-сушильной машины или после того, как будут обучены правилам безопасного использования

машины и осознают опасность неправильного использования. Не позволяйте детям играть с прибором. Дети не должны чистить стирально-сушильную машину или выполнять какие-либо работы по обслуживанию без присмотра.

ОПАСНОСТЬ КОНТАКТА С ПОВЕРХНОСТЬЮ, ИМЕЮЩЕЙ ВЫСОКУЮ ТЕМПЕРАТУРУ

Во время стирки дверца барабана может нагреваться. Будьте осторожны, чтобы не обжечься. Не позволяйте детям играть возле стеклянной дверцы.

ЗАЩИТА ОТ ПЕРЕЛИВА ВОДЫ (ВО ВКЛЮЧЕННОМ СОСТОЯНИИ)

Если уровень воды в приборе поднимается выше нормы, активируется защита по уровню воды. Перекрывается подача воды и запускается откачивание. Программа прерывается и появляется сообщение об ошибке.

ТРАНСПОРТИРОВКА/ТРАНСПОРТИРОВКА ПОСЛЕ УСТАНОВКИ

Если нужно переместить стирально-сушильную машину после того, как она уже была установлена, установите транспортировочные болты (см. главу «УСТАНОВКА И ПОДКЛЮЧЕНИЕ/Перемещение и транспортировка после установки»). Перед установкой транспортировочных винтов отключите стирально-сушильную машину от электросети!

Если шнур питания поврежден, во избежание опасности он должен быть заменен производителем, его агентом по обслуживанию или аналогичным квалифицированным специалистом.

Вода, сливаемая во время высокотемпературного цикла стирки или сушки, горячая. Не касайтесь воды.

Не открывайте дверцу прибора с силой во время его работы (высокотемпературная стирка/сушка/отжим).

Не используйте прибор, если для очистки использовались промышленные химикаты.

Не допускайте скопления ворса вокруг стирально-сушильной машины.

Необходимо обеспечить достаточную вентиляцию, чтобы избежать обратного потока воздуха из машины в помещение, что может привести к возгоранию.

Не следует сушить в сушильной машине нестираные вещи.

Вещи, загрязненные такими веществами, как кулинарное масло, ацетон, спирт, бензин, керосин, пятновыводитель, скипидар, воск или средство для удаления воска, перед сушкой необходимо выстирать в горячей воде, увеличив количество моющего средства.

Не следует использовать сушильную машину для сушки таких вещей, как поролон (латексные губки), шапочки для душа, водонепроницаемые ткани, прорезиненные предметы одежды и подушки с поролоновыми элементами.

Кондиционеры для ткани и аналогичные средства следует использовать согласно предусмотренной для них инструкции.

Извлеките все предметы, такие, как зажигалки и спички, из карманов одежды.

ПРЕДОСТЕРЕЖЕНИЕ: Не следует останавливать работу сушильной машины до окончания цикла сушки. При возникновении такой необходимости следует быстро вынуть вещи и расправить их для остывания.

ПРЕДОСТЕРЕЖЕНИЕ: Не подключайте машину к электросети с использованием внешнего коммутационного устройства, такого как программный таймер, а также не подключайте ее к электросети, в которой регулярно включают и выключают питание.

Для приборов с вентиляционными отверстиями в основании следите, чтобы отверстия не заблокированы.

Стирально-сушильную машину нельзя устанавливать в месте, где ее дверца не беспрепятственно полностью открываться.

Запрещается выводить отработанный воздух в воздуховод, который используется для отвода отработанного воздуха от приборов, сжигающих газ или другие виды топлива.

ОПИСАНИЕ СТИРАЛЬНО-СУШИЛЬНОЙ МАШИНЫ

ЛИЦЕВАЯ СТОРОНА

- 1 Панель управления
- 2 Ручка переключения программ
- 3 Дозатор моющих средств
- 4 Дверца
- 5 Крышка фильтра насоса

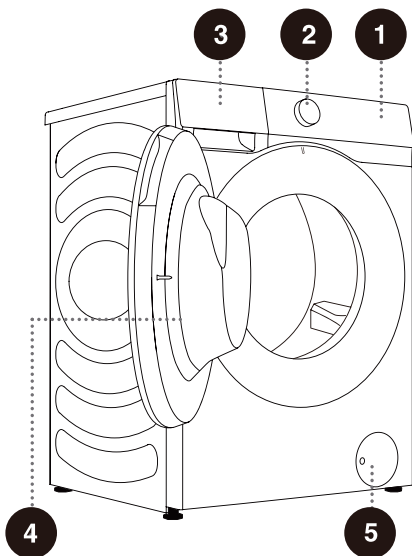

ЗАДНЯЯ СТОРОНА

- 1 Шланг для подачи воды
- 2 Кабель питания
- 3 Сливной шланг
- 4 Регулируемые ножки
- 5 Транспортировочные болты/гайки
- 6 Табличка с паспортными данными

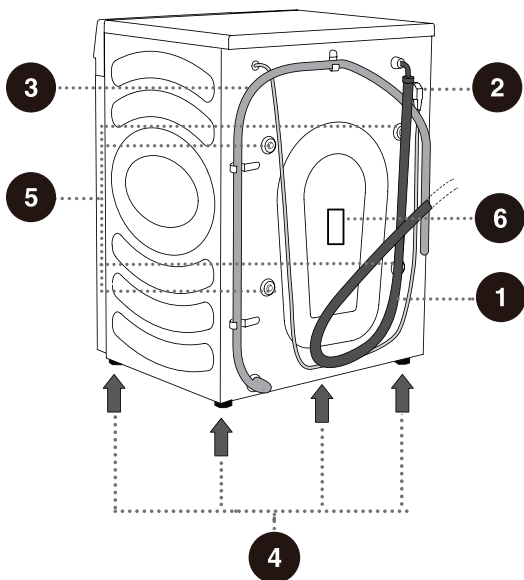

ПАНЕЛЬ УПРАВЛЕНИЯ

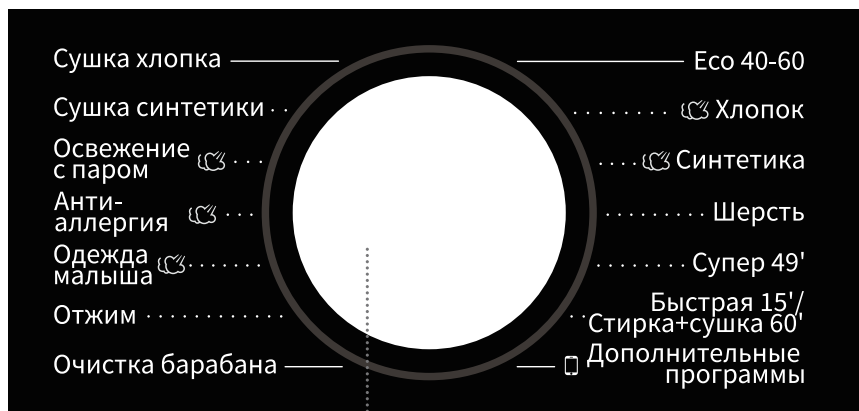

1

1 РУЧКА ПЕРЕКЛЮЧЕНИЯ ПРОГРАММ

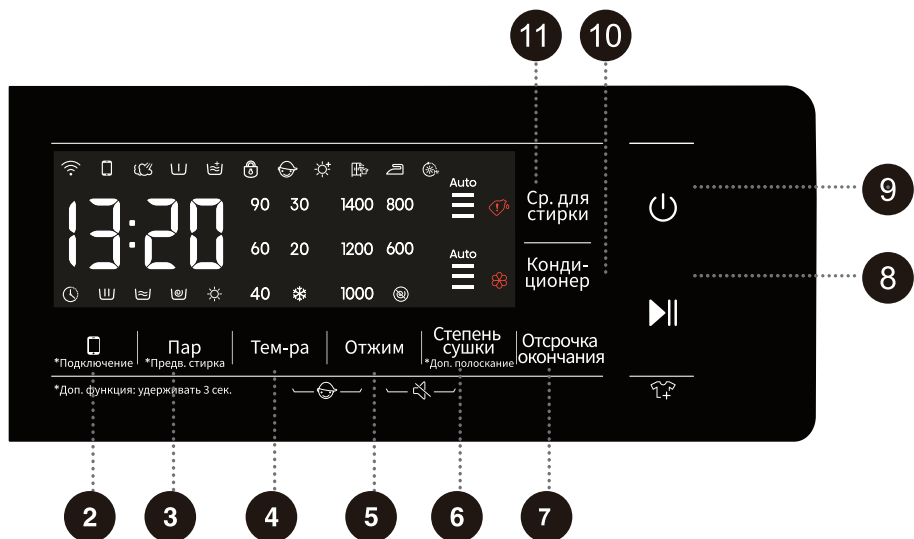

2 *ПОДКЛЮЧЕНИЕ

Кнопка управления сетевым подключением стирально-сушильной машины. Информацию о настройке сети см. в руководстве по Wi-Fi на последней странице.

5 ОТЖИМ

Установка параметров отжима. БЕЗ отжима : после заключительного полоскания вода сливается, но отжим не производится.

8 СТАРТ/ПАУЗА

Запуск/пауза программы.

10 КОНДИ-ЦИОНЕР

4+5 БЛОКИРОВКА ОТ ДЕТЕЙ

Нажмите эти две кнопки одновременно, чтобы включить/выключить блокировку от детей.

3 ПАР *ПРЕДВ. СТИРКА

Выберите или отключите функции пара или предварительной стирки длинным или коротким нажатием.

6 СТЕПЕНЬ СУШКИ (короткое нажатие)

Нажмите кнопку «Степень сушки» для выбора времени сушки и дополнительных функций сушки.

*ДОП. ПОЛОСКАНИЕ (длинное нажатие)

Нажмите для изменения количества полосканий для текущего цикла.

9 ВКЛЮЧЕНИЕ ПИТАНИЯ

Нажмите для включения/выключения машины.

11 СР. ДЛЯ СТИРКИ

5+6 БЕЗ ЗВУКА (ОТКЛЮЧЕНИЕ ЗВУКОВЫХ СИГНАЛОВ)

4 ТЕМ-РА

Нажмите, чтобы изменить температуру воды для текущего цикла.

7 ОТСРОЧКА ОКОНЧАНИЯ

Функция отсрочки позволяет задать время окончания программы. На основе ваших настроек машина автоматически запустит программу. Эта функция предназначена для программирования машины на завершение программы в удобное для вас время, например, к вашему возвращению домой после работы. Нажимайте, чтобы установить время.

* Для выбора дополнительной функции нажмите и удерживайте в течение 3 секунд.

УСТАНОВКА И ПОДКЛЮЧЕНИЕ

☞ Удалите всю упаковку (см. главу «УТИЛИЗАЦИЯ»). Во время распаковки соблюдайте осторожность, чтобы не повредить прибор острым предметом. Храните упаковочный материал (пластиковые пакеты, другие пластиковые элементы и т. д.) в недоступном для детей месте.

Проверьте прибор на предмет повреждений. Если у вас возникли подозрения, что прибор поврежден, не используйте его и немедленно обратитесь в отдел послепродажного обслуживания.

Прибор поставляется в комплекте с набором аксессуаров, который включает в себя:

- Инструкцию по эксплуатации,
- 4 пластиковые заглушки,
- Шланг для подачи воды,
- Держатель для сливного шланга,
- Гаечный ключ,
- Нижняя крышка.

Проверьте наличие всех компонентов в комплекте, перечисленных выше.

ПОРЯДОК УСТАНОВКИ ШУМОПОГЛОЩАЮЩЕЙ ПАНЕЛИ

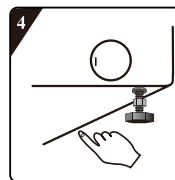
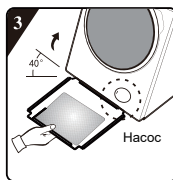
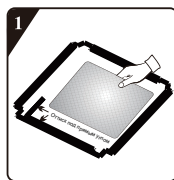

1 Перед установкой шумопоглощающей панели наклейте на нее шумопоглощающую вату по маркировке в виде уголка на шумопоглощающей панели (не относится к моделям без шумопоглощающей ваты).

2 Удалите защитный бумажный слой с двухстороннего скотча с четырех сторон нижней панели.

3 Наклоните машину назад на 40 градусов. Поверните шумопоглощающую панель так, чтобы маркировка в форме уголка была обращена к передней части машины, как показано на рисунке. Вставьте задний край панели между задними регулируемыми ножками, так чтобы она полностью встала на место. Затем приложите крышку к дну машины и убедитесь, что она плотно прилегает.

4 Пальцами прижмите двухсторонний скотч по всему периметру шумопоглощающей панели, чтобы она надежно прикреплалась к дну машины.

СНЯТИЕ ТРАНСПОРТИРОВОЧНЫХ БОЛТОВ/ГАЕК

⚠ Перед первым использованием прибора транспортировочные болты/гайки нужно снять. Заблокированный прибор может повредиться при включении. В случае такого повреждения гарантия аннулируется.

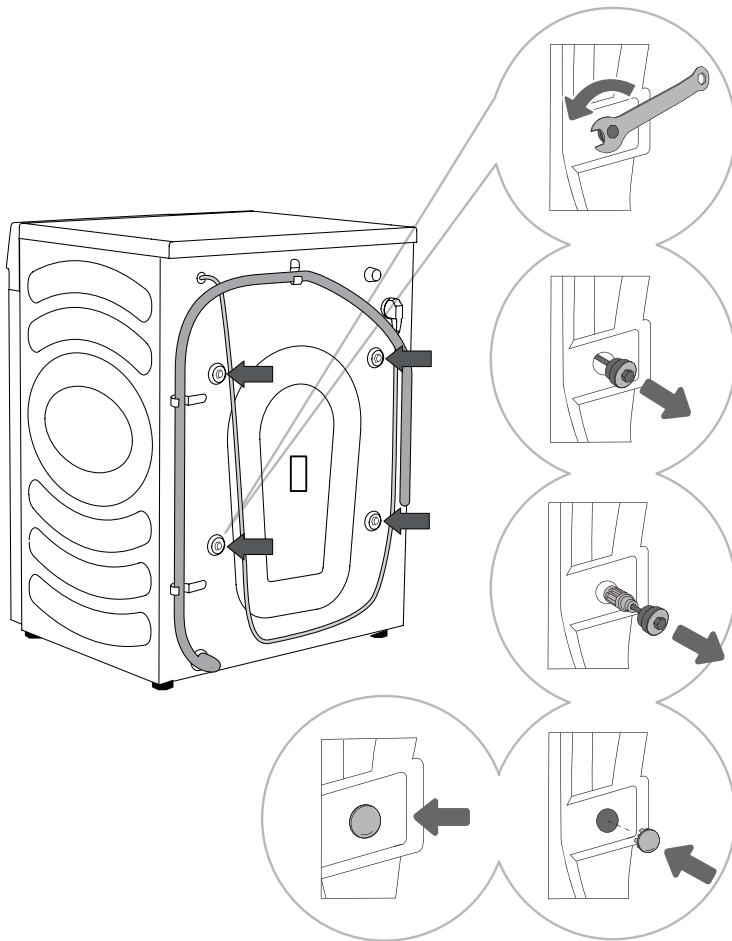

1 Отведите в сторону шланги и с помощью гаечного ключа ослабьте 4 гайки на задней панели прибора, повернув их против часовой стрелки, как указано стрелкой. Открутите их примерно на 30 мм (не полностью).

2 Потяните 4 транспортировочных болта/гайки в горизонтальном направлении.

3 Вытяните транспортировочные болты/гайки вместе с резиновыми и пластиковыми деталями.

4 Закройте отверстия пластиковыми колпачками. Пластиковые колпачки поставляются в наборе принадлежностей (наборе вспомогательных средств) вместе с руководством.

⚠ Храните транспортировочные болты/гайки для транспортировок прибора в будущем (чтобы снова установить транспортировочные болты/гайки, следуйте описанной выше процедуре в обратном порядке).

ПЕРЕМЕЩЕНИЕ И ТРАНСПОРТИРОВКА ПОСЛЕ УСТАНОВКИ

☞ Чтобы переместить стирально-сушильную машину после того, как она уже была установлена, установите снова транспортировочные болты/гайки для предотвращения повреждений, которые могут возникнуть из-за вибрации во время транспортировки (см. главу «УСТАНОВКА И ПОДКЛЮЧЕНИЕ/Снятие транспортировочных болтов/гаек»). При потере транспортировочные болты/гайки можно заказать у производителя.

⚠ После транспортировки стирально-сушильной машины ее следует оставить в неподвижном состоянии не менее чем на два часа, прежде чем подключать к электросети. Прибор должен устанавливаться и подключать квалифицированный техник.

⚠ Внимательно прочитайте эту инструкцию по эксплуатации перед подключением стирально-сушильной машины. Гарантия не распространяется на повреждения, возникшие в результате неправильного подключения или использования стирально-сушильной машины.

РАСПОЛОЖЕНИЕ

☼ Стирально-сушильную машину нужно устанавливать на полу с бетонным основанием. Пол должен быть сухим и чистым, чтобы машина не скользила. Также очистите нижнюю часть регулируемых ножек.

☼ Стирально-сушильная машина должна стоять на ровном и устойчивом, твердом основании.

РЕГУЛИРУЕМЫЕ НОЖКИ

Используйте спиртовой уровень и гаечный ключ в комплекте.

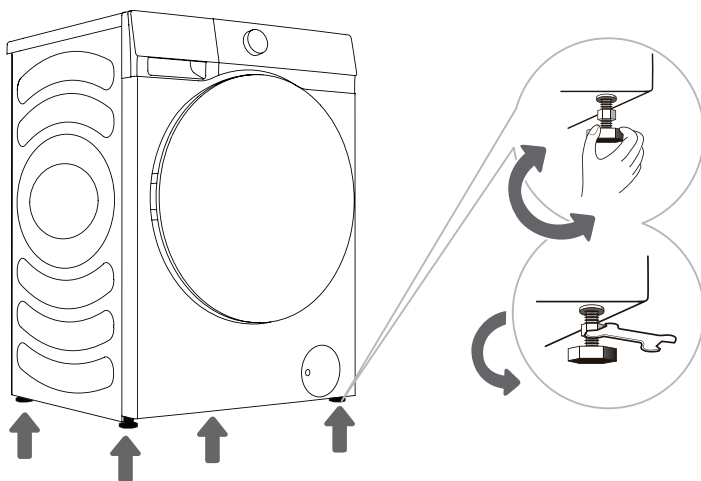

.....

1 Покрутите регулируемые ножки, чтобы выровнять стирально-сушильную машину. Ножками можно выровнять высоту на +/- 2 см.

.....

2 После регулировки высоты ножек прочно затяните стопорные гайки (контргайки), повернув их в сторону нижней части стирально-сушильной машины с помощью гаечного ключа в комплекте ↑ (см. рисунок).

☼ Вибрация, перемещение и громкая работа стирально-сушильной машины могут быть следствием неправильно отрегулированных ножек. Гарантия не распространяется на случаи, связанные с неправильным выравниванием стирально-сушильной машины.

☼ Во время эксплуатации машины может появляться необычный или повышенный шум; в большинстве случаев это связано с неправильной установкой.

УСТАНОВОЧНЫЕ ЗАЗОРЫ

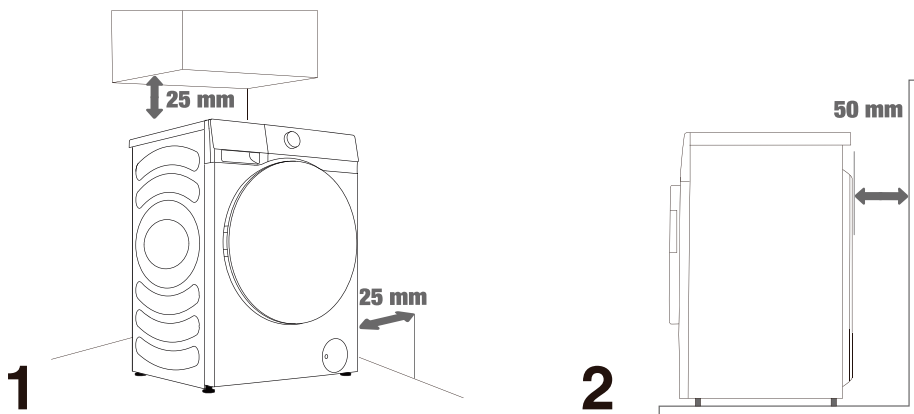

💡 Стиральная-сушильная машина не должна соприкасаться со стеной или мебелью. Для оптимальной работы стиральной-сушильной машины оставьте некоторое пространство вокруг прибора, как показано на рисунке.

Несоблюдение минимально необходимых зазоров может привести к небезопасной или нештатной работе стиральной-сушильной машины. Кроме того, возможен перегрев (рис. 1 и 2).

💡 Не рекомендуется устанавливать стирально-сушильную машину в замкнутом пространстве.

ПОДКЛЮЧЕНИЕ К ПОДАЧЕ ВОДЫ

Подсоедините шланг подачи воды к водопроводному крану надлежащим образом.

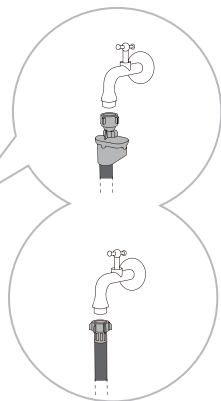
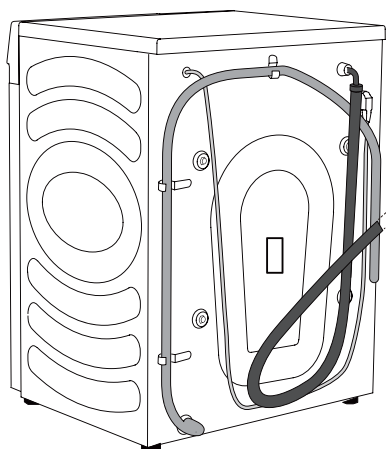

A AquaStop

B Обычное подключение

☼ Для нормальной работы стирально-сушильной машины давление воды на входе должно быть в пределах 0,1–1 МПа (1–10 бар; 1–10 кгс/см²; 10–100 Н/см²). Минимальное динамическое давление воды может быть определено путем измерения расхода воды. 3 литра воды должно вытекать из полностью открытого крана за 15 секунд.

☼ После подсоединения шланга для подачи воды затяните его вручную для обеспечения надежной герметичности (макс. 2 Нм). Проверьте герметичность соединения на наличие утечки. Не используйте плоскогубцы или подобные инструменты, поскольку это может повредить резьбу гайки.

☼ Используйте исключительно шланг для подачи воды в комплекте с прибором. Не используйте шланги, которые уже были в использовании, или какие-либо другие шланги.

☼ Убедитесь, что шланг не поврежден. Если шланг выглядит изношенным, хрупким или потрескавшимся, его необходимо заменить.

AquaStop (только для НЕКОТОРЫХ МОДЕЛЕЙ)

При повреждении внутренней трубки или шланга срабатывает запорная система для прекращения подачи воды в стирально-сушильную машину. В таком случае окошко управления (а) станет красным. Замените шланг для подачи воды.

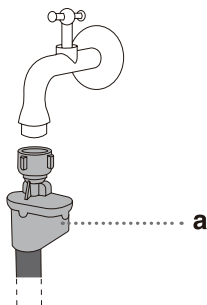

⚡ Не погружайте шланг для подачи воды, который оснащен системой «AquaStop», в воду, так как в него встроен электрический клапан.

⚡ Шланг для подачи воды можно подключать без обратного клапана.

⚡ Убедитесь, что шланг для подачи воды не перекручен и не заблокирован.

ПОДКЛЮЧЕНИЕ И ФИКСАЦИЯ СЛИВНОГО ШЛАНГА

Подведите сливной шланг к умывальнику или ванне, или подсоедините его непосредственно к сливу (минимальный диаметр сливного шланга — 4 см). Расстояние по вертикали от пола до конца сливного шланга должно быть в пределах 60–100 см. Его можно подключить тремя способами (А, В, С).

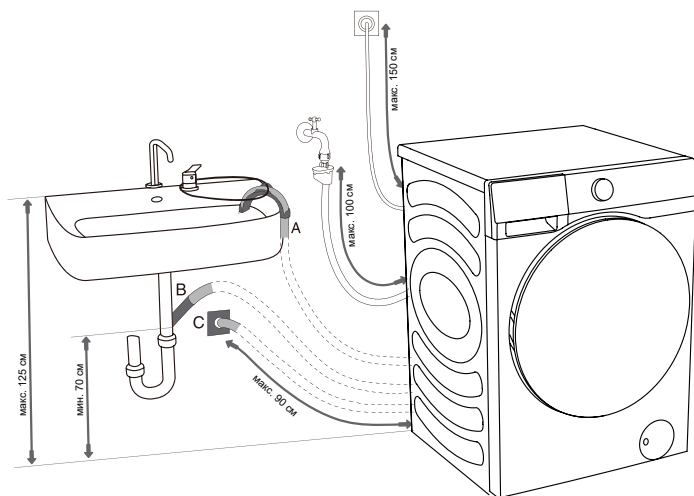

А Конец сливного шланга можно поместить в раковину или ванну. Используйте шнур, чтобы закрепить шланг в изогнутом держателе и предотвратить его соскальзывание.

В Сливной шланг можно также прикрепить непосредственно к сливу раковины. Не используйте маленькую раковину. Обратите внимание, что сливная вода может быть горячей.

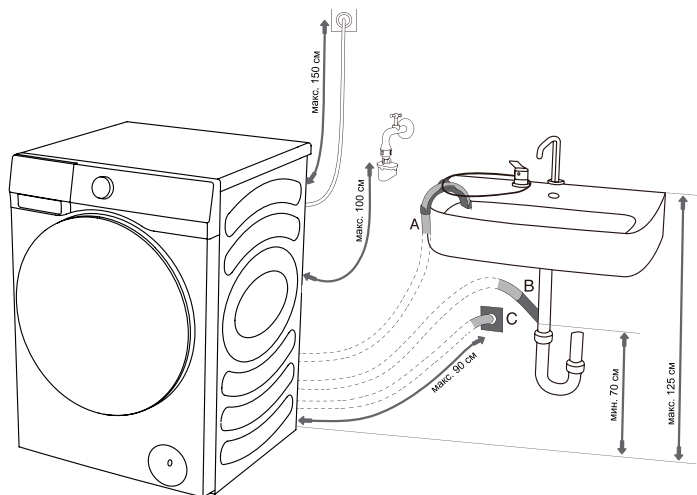

Сливной шланг также можно прикрепить к настенному сливу с сифоном, который нужно правильно установить для обеспечения возможности очистки.

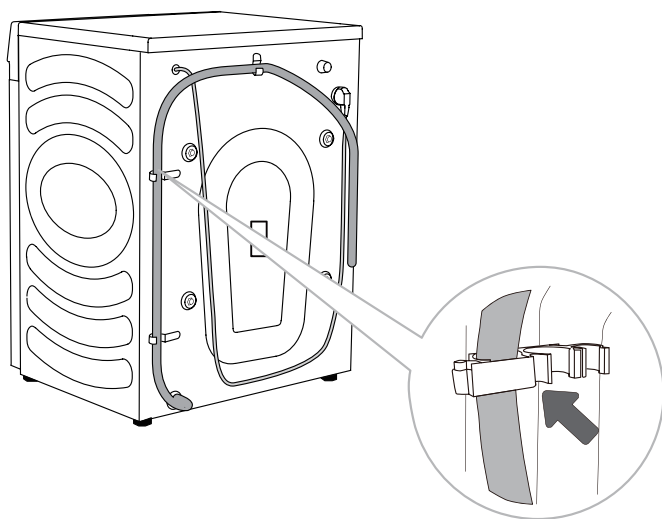

Дсливной шланг необходимо закрепить на крючках на задней части стирально-сушильной машины, как показано на рисунке.

⚡ Убедитесь, что сливной шланг не поврежден.

⚡ Неправильная установка сливного шланга может привести к небезопасной или нештатной работе стирально-сушильной машины.

ПОДКЛЮЧЕНИЕ К ЭЛЕКТРОСЕТИ

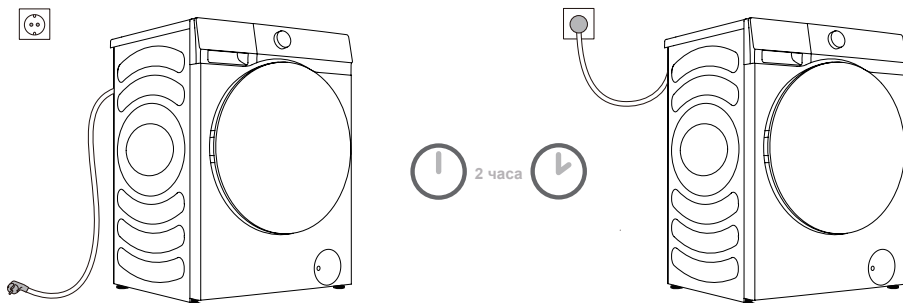

⚠ Прежде чем подключить стирально-сушильную машину к электросети, необходимо подождать не менее 2 часов, пока она не достигнет комнатной температуры.

Подключите стирально-сушильную машину к заземленной розетке, к которой после установки будет свободный доступ. Розетка должна быть оснащена заземляющим контактом (в соответствии с действующими нормами).

Основную информацию о вашей стирально-сушильной машине см. на табличке с паспортными данными.

⚠ Рекомендуется использовать защитное устройство от избыточного напряжения из-за опасности удара молнией.

⚠ Запрещается подключать машину к электросети с помощью удлинителя.

⚡ Не подключайте стирально-сушильную машину к электрической розетке, которая рассчитана на небольшую нагрузку.

⚡ Не включайте и не выключайте прибор из розетки мокрыми руками.

⚡ Ремонт и техническое обслуживание прибора должны выполнять квалифицированные специалисты.

⚡ Замену поврежденного кабеля питания могут производить только лица, уполномоченные производителем.

ПЕРЕД ПЕРВЫМ ИСПОЛЬЗОВАНИЕМ

Убедитесь, что стирально-сушильная машина отключена от электросети; затем откройте дверцу на себя (рисунки 1 и 2).

Очистите барабан мягкой влажной тканью. Можно также использовать программу «Очистка барабана». В таком случае подключите прибор к электросети и откройте водопроводный кран. Барабан должен быть пустым (рисунки 3 и 4).

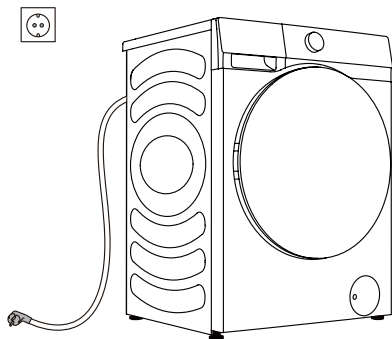

1

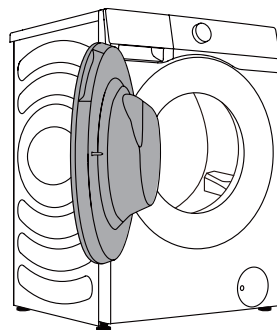

2

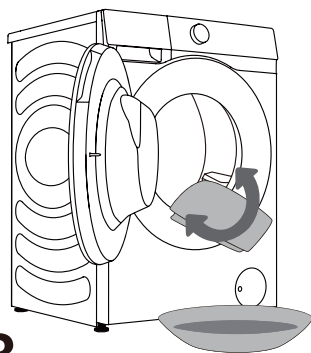

3

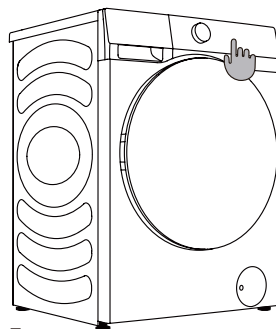

4

⚠ Не используйте растворители или чистящие средства, которые могут повредить стирально-сушильную машину (соблюдайте рекомендации и предостережения от производителей чистящих средств).

СТИРКА ПО ШАГАМ (1-7)

ШАГ 1: ПРОВЕРЬТЕ ЭТИКЕТКИ ИЗДЕЛИЙ

Обычная стирка; Деликатная стирка	Макс. темп. стирки 95°C  	Макс. темп. стирки 60°C  	Макс. темп. стирки 40°C  	Макс. темп. стирки 30°C  	Только ручная стирка 	Не стирать 
Отбеливание	Отбеливание в холодной воде 			Отбеливание запрещено 		
Химическая чистка	Любой растворитель 	Перхлорэтилен R11, R113 керосин 	Химическая чистка в керосине, чистом спирте и R113 	Химическая чистка запрещена 		
Глаженьё	Горячее глаженьё, макс. 200°C 	Горячее глаженьё, макс. 150°C 	Горячее глаженьё, макс. 110°C 	Глаженьё запрещено 		
Сушка	Сушка в расправленном виде (разместить на ровной поверхности) 	Сушка без отжима  Вертикальная сушка 	Сушка при высокой температуре  Сушка при низкой температуре 	Не сушить в сушильном барабане 		

ШАГ 2: ПОДГОТОВКА БЕЛЬЯ

1. Отсортируйте белье по типу ткани, цвету, загрязнению, допустимой температуре стирки и т. д. (см. ТАБЛИЦУ ПРОГРАММ).
2. Застегните пуговицы и молнии, завяжите шнурки и выверните карманы наизнанку; удалите все металлические булавки, которые могут повредить белье и внутренности прибора или засорить слив.
3. Поместите деликатное белье и небольшие изделия в сетчатый мешок для стирки.

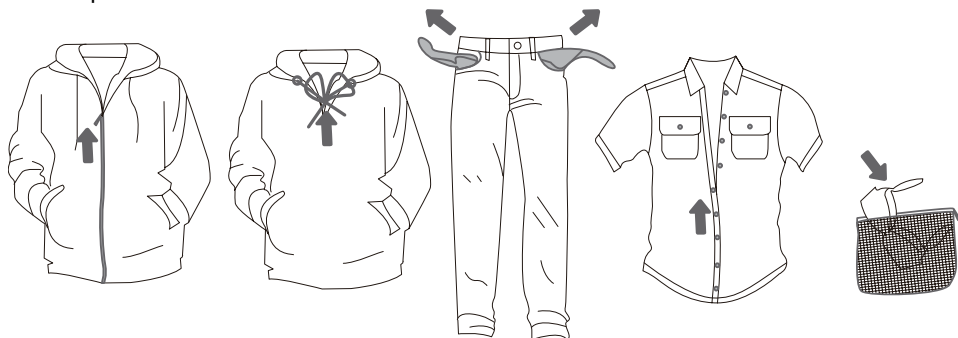

СИСТЕМА АВТОМАТИЧЕСКОГО ДОЗИРОВАНИЯ

Прибор оснащен функцией автоматического дозирования, которая автоматически добавляет моющее средство и кондиционер во время стирки. Функция позволяет выбрать малую, среднюю или большую дозировку в зависимости от необходимого количества средства. Также имеется опция «Авто», при которой машина автоматически рассчитывает количество моющего средства и кондиционера в зависимости от веса загруженного белья. Вы можете отключить функцию автоматического дозирования и добавлять моющее средство и кондиционер вручную перед стиркой.

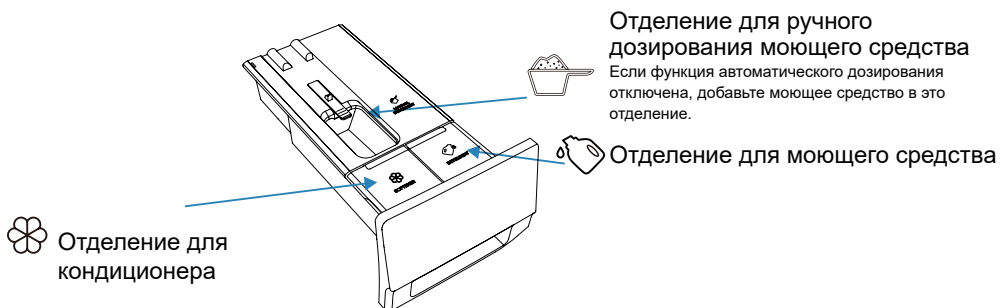

► ДОБАВЛЕНИЕ МОЮЩЕГО СРЕДСТВА И КОНДИЦИОНЕРА



► ПРЕДВАРИТЕЛЬНАЯ СТИРКА

- При использовании функции автоматического дозирования и выборе функции предварительной стирки количество моющего средства для предварительной стирки составляет половину от количества, предусмотренного для основной стирки.
- Количество моющих средств, используемое для предварительной стирки, влияет на основную стирку.

► РАБОТА ФУНКЦИИ АВТОМАТИЧЕСКОГО ДОЗИРОВАНИЯ

- При первом использовании машины функция автоматического дозирования моющих средств и кондиционера включена по умолчанию. Также стиральная машина запоминает последние использованные настройки функции.
- Чтобы включить функцию, нажмите кнопку «Ср. для стирки». Несколько раз нажмите кнопку «Ср. для стирки», пока не загорятся все индикаторы функции.
- Если горит индикатор  / , значит в отделении низкий уровень моющего средства/кондиционера. Наполните соответствующее отделение. Максимальный объем отделения для жидкого моющего средства составляет 1 литр, отделения для кондиционера 0,5 литра.

► ПРИМЕЧАНИЯ

1. Рекомендуется использовать моющие средства с низким пенообразованием.
2. Не переполняйте отделения для моющего средства и кондиционера, так как средства могут переливаться.
3. После добавления средств полностью задвиньте дозатор моющих средств, прежде чем запустить стирку.
4. Перед установкой, транспортировкой и перемещением машины снимите или закрепите дозатор моющих средств, чтобы избежать утечки моющего средства и кондиционера.

► МОЮЩЕЕ СРЕДСТВО/КОНДИЦИОНЕР

Автоматическое дозирование

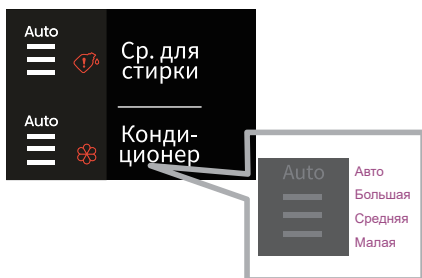

Если светятся индикатор Auto и 3 линии, это означает, что выбрано автоматическое дозирование. Дозировка моющего средства/кондиционера определяется автоматически, в зависимости от количества белья в барабане.

Существует возможность вручную выбрать нужную дозировку моющего средства/кондиционера.

Имеется три варианта дозировки: малая, средняя и большая.

Можно самостоятельно установить необходимую дозировку моющего средства/кондиционера.

Ручное дозирование

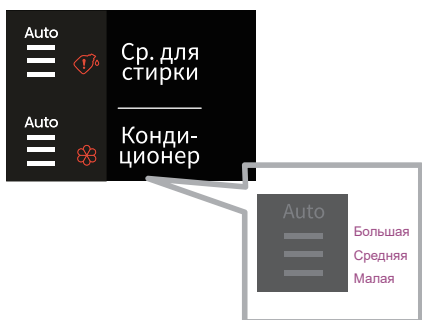

Моющее средство/кондиционер отключен и не будет дозироваться. Индикаторы кондиционера не светятся (см. рис.).

ВЕЩИ, НЕ ПРЕДНАЗНАЧЕННЫЕ ДЛЯ СТИРКИ/СУШКИ

Вещи, которые не подлежат стирке и сушке

 <p>Изделия из кожи и меха (возможна деформация)</p>	 <p>Изделия из вискозного волокна и содержащие вискозу (возможно изменение цвета или деформация)</p>	 <p>Большие толстые резиновые подкладки с уретановым покрытием сзади (возможно повреждение или появление дефекта)</p>
 <p>Головные уборы из твердых материалов (могут повредить стирально-сушильную машину и привести к неисправностям)</p>	 <p>Подкладки, подушки, вещи с ватным наполнителем, поролоном и другими пористыми материалами, ковры (возможно повреждение или появление дефекта)</p>	<p>Прочее: Жатая ткань или рельефные вещи; Креповые ткани; Легко деформирующиеся вещи (костюмы, пиджаки, галстуки, платья и т. д.); Легко распушивающиеся вещи (бархат, велвет).</p>

ВЕЩИ, НЕ ПРЕДНАЗНАЧЕННЫЕ ДЛЯ СУШКИ

 <p>Любые вещи с нанесенными графическими элементами (вещи могут повредиться)</p>	 <p>Шерстяная одежда (возможна усадка и потеря шерсти)</p>	 <p>Колготки, чулки (возможно повреждение или деформация)</p>	 <p>Вещи, требующие сохранения строгой формы</p>
 <p>Подкладки и вещи с мехом (возможно повреждение или появление дефекта)</p>	 <p>Стеганое одеяло (возможно повреждение или появление дефекта)</p>	 <p>Одежда с кружевами и вышивкой, современными синтетическими волокнами (очень тонкими волокнами) (возможна деформация)</p>	 <p>Шелк</p>

Во время сушки подкладок и вещей с мехом может произойти засорение сливного шланга.

Примечание

- ⚠ Вещи, не предназначенные для стирки/сушки, включают в себя, в частности, вышеперечисленные вещи.
- ⚠ Мокрая одежда, с которой все еще капает вода, не подходит для сушки, и может привести к срабатыванию аварийного сигнала машины!

► ДОБАВЛЕНИЕ МОЮЩЕГО СРЕДСТВА И КОНДИЦИОНЕРА

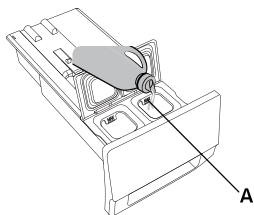

1. Выдвиньте дозатор моющих средств.
2. Добавьте моющее средство в отделение для автоматического дозирования моющего средства (А).

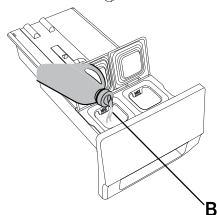

3. Добавьте кондиционер в отделение для автоматического дозирования кондиционера (В).
4. Задвиньте дозатор моющих средств до конца.

ВКЛЮЧЕНИЕ СТИРАЛЬНО-СУШИЛЬНОЙ МАШИНЫ

С помощью кабеля питания подключите стирально-сушильную машину к электросети, а также подключите прибор к подаче воды.

Включите прибор, нажав на кнопку «ВКЛЮЧЕНИЕ ПИТАНИЯ» (рисунок 1 и 2).

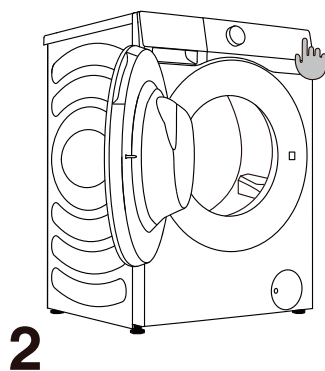
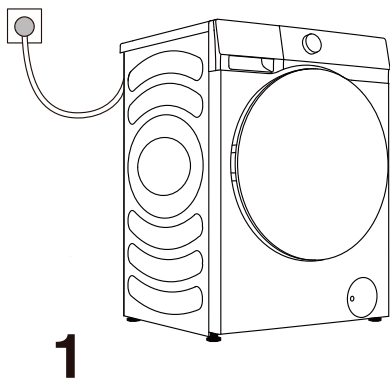

ЗАГРУЗКА БЕЛЬЯ

Откройте дверцу машины, потянув на себя ручку (рисунок 1). Поместите белье в барабан (перед этим убедитесь, что барабан пустой) (рисунок 2). Закройте дверцу (рисунок 3). Когда вы услышите щелчок, дверь будет заблокирована.

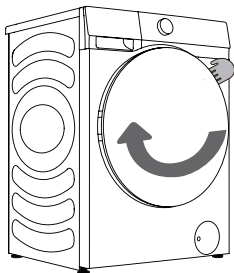

1

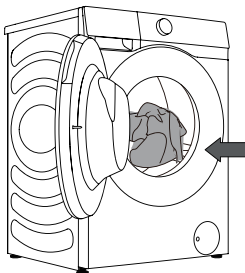

2

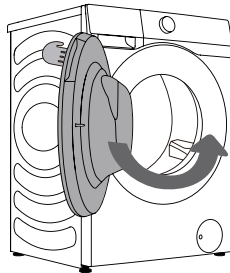

3

⚠ Никогда не пытайтесь открыть дверцу силой. Во время работы прибора не открывайте дверцу.

Не перегружайте барабан! См. ТАБЛИЦУ ПРОГРАММ и соблюдайте значения номинальной нагрузки, указанные на табличке с паспортными данными.

Если барабан переполнен, белье может не отстираться.

ШАГ 3: ВЫБОР ПРОГРАММЫ

Выберите **программу**, прокрутив ручку переключения программ (1) (в зависимости от типа белья и степени загрязнения). См. ТАБЛИЦУ ПРОГРАММ.

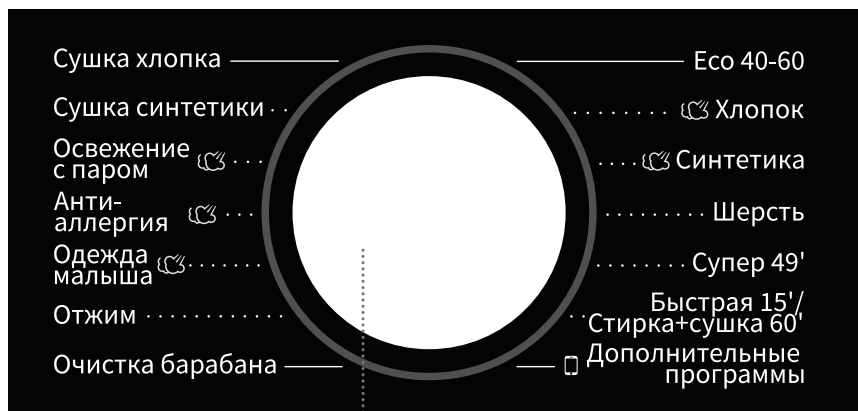

1

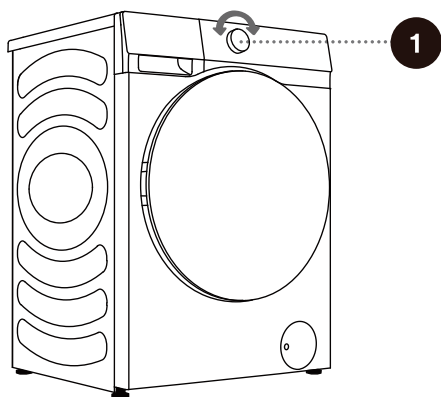

☁ Во время выполнения программы ручка переключения программ (1) автоматически не вращается.

ТАБЛИЦА ПРОГРАММ

Программа	Функции	Макс. Загрузка (кг)		Макс. скорость отжима об/мин	Описание программы
Есо 40–60	W	10,5	12	1400	Изделия из хлопка с обычной степенью загрязнения.
	WD	6	8	1400	
Хлопок (-, 20°C, 30°C, 40°C, 60°C, 90°C)	W	10,5	12	1400	Изделия из хлопка с обычной или сильной степенью загрязнения. При сильном загрязнении изделий выберите функцию «Предв. стирка».
	WD	6	8	1400	
Синтетика (-, 20°C, 30°C, 40°C, 60°C)	W	5	6	1400	Программа подходит для умеренно загрязненных синтетических и хлопчатобумажных тканей.
	WD	5	6	1400	
Шерсть (-, 20°C, 30°C, 40°C)	W	2		600	Программа подходит для изделий из шерсти, которые подходят для машинной стирки (см. этикетку на изделии).
Супер 49' (-, 20°C, 30°C, 40°C)	W	4		800	Это короткая интенсивная программа, которая используется для стирки небольшого количества белья с сильными загрязнениями.
Быстрая 15'/ Стирка+сушка 60' (-, 20°C, 30°C, 40°C)	W	1		800	Хлопок, смешанные ткани. Вещи, которые носили непродолжительное время или недавно купили. / «Стирка+сушка 60'» подходит для стирки и сушки одежды с небольшими загрязнениями за один раз, например, футболок, рубашек и юбок, которые необходимо менять ежедневно. Рекомендуется стирать не более 3 юбок за один раз. Нажимая кнопку «Степень сушки», настройте программу по своему усмотрению.
	WD	1		800	
Очистка барабана (программа самоочистки) (90°C)	/	0		800	Эта программа используется для очистки барабана и удаления остатков моющего средства и бактерий, которые могут накапливаться и развиваться, особенно при использовании программ с низкой температурой стирки. Барабан должен быть пустой. Можно добавить немного дистиллированного (спиртового) уксуса (примерно 200 мл) или соды (1 столовая ложка или 15 г). Запускайте эту программу не менее одного раза в месяц.
Отжим (скорость отжима)	S	10,5	12	1400	В этой программе можно выбрать длительность и скорость отжима вручную.
	SD	6	8	1400	
Одежда малыша (40°C, 60°C, 90°C)	W	2		1400	Подходит для детских вещей, нижнего белья и т. д.; стерилизует и дезинфицирует с помощью горячего пара.
	WD	2		1400	

W→Стирка

S→Отжим

D→Сушка

SD→Отжим и сушка

WD→Стирка и сушка

Программа	Функции	Макс. Загрузка (кг)		Макс. скорость отжима об/мин	Описание программы
Антиаллергия (40°C, 60°C, 90°C)	W	2		1400	Подходит для тканей, которые устойчивы к высокой температуре и не линяют. Удаляет аллергены, например, пыльцу, клещей и паразитов с помощью горячего пара.
	WD	2		1400	
Освежение с паром	D	2		/	Применяется для удаления специфического запаха (например, запаха дыма/жира/барбеку и т. д.) на одежде.
Сушка синтетики	D	5	6	/	Сушка влажного белья из синтетических тканей, которое предварительно отжали.
Сушка хлопка	D	6	8	/	Сушка влажного белья из хлопка и льна, которое предварительно отжали.
 Дополнительные программы					
Полоскание+Отжим	W	10,5	12	1400	По умолчанию в этой программе установлено два полоскания и отжим.
	WD	6	8	1400	
Рубашки (--, 20°C, 30°C, 40°C, 60°C)	W	2		1400	Эта программа подходит для малозагрязненной хлопчатобумажной одежды, экономит электроэнергию.
	WD	2		1400	
Джинсы (--, 20°C, 30°C, 40°C, 60°C)	W	5	6	1400	Программа подходит для джинсов.
	WD	5	6	1400	
Шелк/Деликатная (--, 20°C, 30°C, 40°C)	W	2		600	Для стирки деликатных тканей и шелка, предназначенного для машинной стирки (см. указания на этикетке изделия).
Постельное белье (--, 20°C, 30°C, 40°C, 60°C)	W	3		1400	Программа адаптирована для стирки больших предметов, например, штор, простыней, пододеяльников.
	WD	3		1400	
Смешанные ткани (--, 20°C, 30°C, 40°C)	W	5	6	1400	Одновременная стирка изделий из хлопка и синтетических тканей со средней степенью загрязнения.
	WD	5	6	1400	

ПРИМЕЧАНИЕ.

Максимальная или номинальная загрузка применяется для белья, изготовленного в соответствии со стандартом IEC 60456.

- 1) Температура воды: Выберите соответствующую температуру воды для выбранной программы стирки. Во избежание повреждения белья всегда следуйте указаниям на ярлыке или инструкции производителя одежды.
- 2) Фактическая температура воды может отличаться от заявленной температуры цикла.
- 3) Результат стирки зависит от давления воды, жесткости воды, температуры воды на входе, температуры в помещении, типа и количества загрузки, степени загрязнения, используемого моющего средства, колебаний сетевого электричества и выбранных дополнительных опций.
- 4) Рекомендуется использовать нейтральные (не образующие пену) моющие средства.
- 5) Сухое порошкообразное моющее средство следует смешивать с теплой водой (всегда, а не только в программе экономии электроэнергии).

Примечание для дополнительных программ:

Для использования дополнительных программ необходимо повернуть ручку в соответствующее положение и подключить к приложению. Если подключение к сети Wi-Fi отсутствует, по умолчанию используется программа «Полоскание+Отжим». С помощью приложения можно выбрать программы: Полоскание+Отжим, Рубашки, Джинсы, Шелк/Деликатная, Постельное белье, Смешанные ткани.

ВЫБОР МОЮЩИХ СРЕДСТВ И ДОБАВОК

Всегда выбирайте высокоэффективные непенящиеся моющие средства, предназначенные для стиральных машин с фронтальной загрузкой.

Выбор мощного средства зависит от типа белья, степени загрязнения, цвета белья и температуры стирки.

☼ При использовании современных бесфосфатных моющих средств на черном белье могут появиться белые пятна (разводы и т.д.). В таком случае почистите разводы щеткой и используйте жидкое моющее средство.

Используйте только те моющие средства, которые предназначены для использования в домашних условиях.

Средства для удаления накипи могут повредить прибор. Не используйте растворители. Не стирайте одежду, которая была очищена с помощью растворителей или легковоспламеняющихся веществ.

Чрезмерное количество моющего средства может привести к образованию пены, что в свою очередь ухудшает эффективность стирки. Если прибор обнаружит чрезмерное пенообразование, это может привести к блокировке цикла отжима.

Если использовать слишком мало моющего средства, то через некоторое время белье может утратить белый цвет. Это также может привести к накоплению накипи в барабане и трубах.

☼ Максимальное количество белья для стирки и сушки (в кг, при программах для хлопка), указано на табличке с паспортными данными, установленной под дверцей барабана.

☼ Максимальная или номинальная загрузка применяется для белья, подготовленного в соответствии со стандартом IEC 60456.

☼ Для лучшего эффекта стирки рекомендуется загружать барабан на 2/3 при использовании программ для хлопка.

ШАГ 4: ВЫБОР ДОПОЛНИТЕЛЬНЫХ НАСТРОЕК И ФУНКЦИЙ

Базовые настройки большинства программ можно изменить.

Нажмите на кнопки соответствующих функций для изменения настроек (перед нажатием кнопки (8) СТАРТ/ПАУЗА).

💡 Для включения или выключения функции нажмите соответствующую кнопку (перед нажатием кнопки (8) СТАРТ/ПАУЗА).

💡 Определенные настройки недоступны для некоторых программ. Такие настройки не будут подсвечиваться, и при нажатии соответствующей кнопки раздается звуковой сигнал, а кнопка мигает (см. ТАБЛИЦУ ФУНКЦИЙ).

Дополнительные настройки и функции можно установить только в режиме ожидания соответствующей программы, то есть до ее запуска. После запуска настройки нельзя изменить.



2

*ПОДКЛЮЧЕНИЕ

Кнопка работает в двух режимах: «нажать и удерживать» и «короткое нажатие».
Короткое нажатие: разрешение удаленного управления стиральной машиной.
Нажать и удерживать: Подключитесь к Wi-Fi стиральной машины, на панели управления замигает символ «». Затем выполните действия по подключению к сети. См. описание сетевого подключения для выбранного способа сетевого подключения.

3

Пар *Предв. стирка

Кнопка работает в двух режимах: «нажать и удерживать» и «короткое нажатие».
Короткое нажатие: включение функции «Пар»; снова нажмите, чтобы выключить функцию.

Нажать и удерживать: включение функции «Предв. стирка»; снова нажмите и удерживайте, чтобы выключить функцию.

1. Выберите эту функцию, чтобы добавить предварительную стирку перед этапом основной стирки.
2. После запуска индикатор светится до окончания предварительной стирки.

4

Тем-ра (ТЕМПЕРАТУРА СТИРКИ)

Изменение температуры для выбранной программы.

Предустановленную температуру каждой программы можно изменить нажатием кнопки (4) **ТЕМ-РА** (ТЕМПЕРАТУРА СТИРКИ).

(«--» обозначает холодную стирку)

Температура отображается над кнопкой.

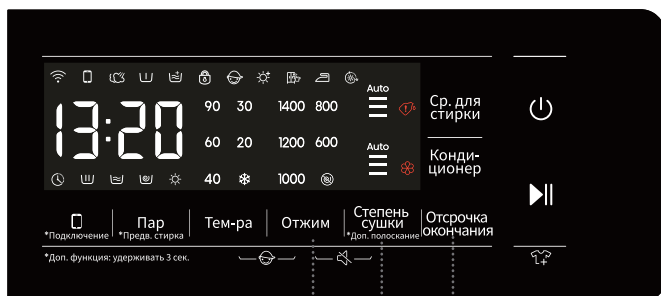

5





Отжим (СКОРОСТЬ ОТЖИМА/СЛИВ)

Изменение скорости отжима для выбранной программы. Выбранная скорость отжима отображается на панели управления.

При выборе слива без отжима на панели отображается «0».

6

Степень сушки

Нажмите кнопку «Степень сушки», чтобы выбрать продолжительность или опции сушки. При выборе опции «Под утюг» , «В шкаф»  и «Экстра сухое»  загорается соответствующий индикатор и на дисплее отображается время выполнения программы. При выборе опции «Сушка по времени» , загорается индикатор «Сушка по времени». Машина может определять вес загруженного белья и автоматически регулировать время сушки.

Опция «Под утюг» : белье остается слегка влажным, и его легко гладить.

Опция «В шкаф» : после сушки одежду можно сразу надеть.

Опция «Экстра сухое» : после сушки белье можно сразу убрать в шкаф.

Опция «Сушка по времени» : предназначена для сушки белья в течение определенного времени. Нажимайте кнопку «Степень сушки», чтобы выбрать один из 6 вариантов продолжительности сушки: 30 минут, 1 час, 1,5 часа, 2 часа, 3 часа и 4 часа. Выберите подходящее время сушки. Если задать слишком короткое время сушки, белье может не полностью высохнуть.

Примечание. Влажное белье, с которого капает вода, не подходит для сушки и может вызвать срабатывание предупреждающей сигнализации машины!

*Доп. полоскание

Нажмите и удерживайте эту кнопку в течение 3 секунд, чтобы увеличить количество полосканий, и нажмите и удерживайте эту кнопку еще раз, чтобы восстановить исходную настройку полосканий.

7

Отсрочка окончания

1. Нажмите на кнопку, чтобы установить время отсрочки. Отсрочку можно установить только в режиме ожидания.
2. После выбора функции «Отсрочка окончания» каждое нажатие кнопки увеличивает время отсрочки на 1 час. Если программа длится менее одного часа, при первом нажатии кнопки отсрочка будет установлена на 1 час. Когда время отсрочки достигнет 24 часов, нажмите на кнопку снова для отмены настройки. Если повернуть ручку для выбора другой программы или нажать любую кнопку перед началом выполнения программы, функция «Отсрочка окончания» сбросится. Только кнопки «Блокировка от детей», «Без звука» и разрешение удаленного управления не отменяют функцию «Отсрочка окончания».

3. Время отсрочки должно быть больше времени программы, так как функция устанавливает время, через которое программа завершится. Например, если выбранная программа длится 2:28, время отсрочки должно быть от 3 до 24 часов. При установке время, отображаемое на дисплее, изменится с 2:28 на 3:00, 4:00 ... 9:00, h:10 ... h:24. После запуска функции «Отсрочка окончания» на дисплее начнется обратный отсчет времени: h:24, h:23 ... h:10, 9:59, 9:58 ... до начала программы, пока на дисплее не появится 2:28. Если на дисплее отображаются только часы (без минут), это оставшееся время функции «Отсрочка окончания» в часах (например, вместо 21:59 отображается h:21.)
4. При выборе функции «Отсрочка окончания» индикатор «⌚» светится. После запуска функции «Отсрочка окончания» индикатор «⌚» мигает.

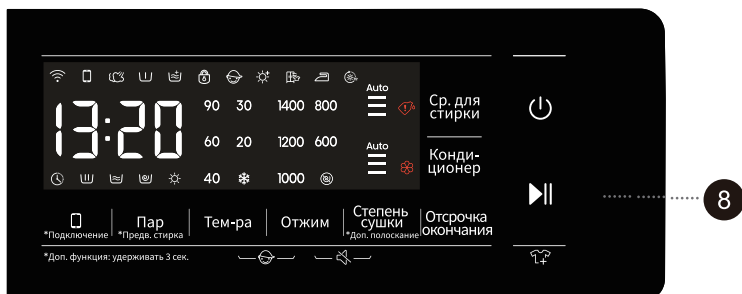

8

Старт/Пауза ▶||

Запуск или приостановка программы.

Если дверца не закрыта или не заблокирована, программа не запустится, и на дисплее отобразится ошибка.

После запуска или во время приостановки программы поменять функции и параметры программы невозможно. Нажмите и удерживайте кнопку «Старт/Пауза», чтобы выключить машину. Затем снова включите машину, выберите новую программу и задайте новые параметры.



9

Включение питания

- 1) Переключайте машину между режимами «выключено» и «ожидание». В выключенном состоянии дисплей и индикация отключены. Нажмите и удерживайте кнопку питания 2 секунды, чтобы выключить машину.
- 2) В выключенном состоянии нажмите на кнопку питания; при переходе машины в состояние ожидания прозвучит звуковой сигнал. Индикаторы на дисплее поочередно загорятся.
- 3) После включения машины проверьте блокировку дверцы.
- 4) После перехода машины в состояние ожидания или при появлении на дисплее надписи «END» (КОНЕЦ) дверца будет разблокирована. Нажмите на кнопку питания для выключения. Если в течение 2 минут не выполнять никаких действий, машина выключится автоматически.
- 5) В состоянии ПАУЗЫ на дисплее одновременно мигают время и двоеточие.

10

КОНДИЦИОНЕР

По умолчанию включено автоматическое дозирование кондиционера. Дозировку кондиционера можно выбирать кнопкой. Для ручного дозирования кондиционера можно отключить автоматическую дозировку.

11

СР. ДЛЯ СТИРКИ

По умолчанию включено автоматическое дозирование моющего средства. Дозировку моющего средства можно выбирать кнопкой. Для ручного дозирования моющего средства можно отключить автоматическую дозировку.



4 + 5

БЛОКИРОВКА ОТ ДЕТЕЙ

Функция используется для безопасности. Чтобы включить блокировку, одновременно нажмите и удерживайте 2 секунды кнопки (4) ТЕМ-РА и (5) ОТЖИМ. Загорится значок блокировки от детей, указывая, что эта функция включена. Повторите действия, чтобы выключить блокировку от детей.

- Если включена блокировка от детей, все функциональные кнопки неактивны.
- При выключении прибора блокировка от детей сбрасывается. После завершения программы блокировка от детей выключается автоматически.



5 + 6

БЕЗ ЗВУКА (ОТКЛЮЧЕНИЕ ЗВУКОВЫХ СИГНАЛОВ)

Когда прибор находится в состоянии ожидания, паузы или работы, нажмите кнопки (5) Отжим + (6) Степень сушки и удерживайте их в течение 2 секунд. Все звуковые сигналы, кроме сигналов оповещения, отключатся. Когда прибор находится в выключенном состоянии, нажмите кнопки (5) Отжим + (6) Степень сушки и удерживайте их в течение 2 секунд. Все звуковые сигналы включатся.

ТАБЛИЦА ФУНКЦИЙ

Программы	Предв. стирка	Основная стирка	Смягчение	Без звука	Блокировка от детей	Отсрочка окончания	Отжим	Тем-ра	Сушка	Пар	Предв. стирка	Доп. полоскание	Хранение в шкафу	Глажка	Доп. сушка	Сушка по времени
Есо 40–60	-	•	•	•	•	•	•	-	•	-	-	-	•	•	•	•
Хлопок	•	•	•	•	•	•	•	•	•	•	•	•	•	•	•	•
Синтетика	•	•	•	•	•	•	•	•	•	•	•	•	•	•	•	•
Шерсть	-	•	•	•	•	•	•	•	-	-	-	•	-	-	-	-
Супер 49'	•	•	•	•	•	•	•	•	•	-	•	•	•	•	•	•
Быстрая 15'/ Стирка+сушка 60'	-	•	•	•	•	•	•	•	-	-	-	•	-	-	-	-
Очистка барабана (программа самоочистки)	-	-	-	•	•	•	-	-	-	-	-	-	-	-	-	-
Отжим (скорость отжима)	-	-	-	•	•	•	•	-	•	-	-	-	•	•	•	•
Одежда малыша	•	•	•	•	•	•	•	•	•	•	•	•	•	•	•	•
Анти-аллергия	•	•	•	•	•	•	•	•	•	•	•	•	•	•	•	•
Освежение с паром	-	-	-	•	•	•	-	-	•	•	-	-	-	-	-	•
Сушка синтетики	-	-	-	•	•	•	-	-	•	-	-	-	•	•	•	•
Сушка хлопка	-	-	-	•	•	•	-	-	•	-	-	-	•	•	•	•
Полоскание + Отжим	-	-	•	•	•	•	•	-	•	-	-	•	•	•	•	•
Рубашки	•	•	•	•	•	•	•	•	•	-	•	•	•	•	•	•
Джинсы	•	•	•	•	•	•	•	•	•	-	•	•	•	•	•	•
Шелк/Деликатная	•	•	•	•	•	•	•	•	-	-	-	•	-	-	-	-
Постельное белье	•	•	•	•	•	•	•	•	•	-	•	•	•	•	•	•
Смешанные ткани	•	•	•	•	•	•	•	•	•	•	•	•	•	•	•	•

- Дополнительные функции
- Недоступно для выбора

ОПТИМИЗАЦИЯ ДЛИТЕЛЬНОСТИ ПРОГРАММЫ

На начальном этапе стирки стирально-сушильная машина определяет количество загруженного белья и регулирует продолжительность программы.

ШАГ 5: ЗАПУСК ПРОГРАММЫ СТИРКИ

После выбора программы и функций добавьте моющее средство в соответствующее отделение и нажмите на кнопку (8) **СТАРТ/ПАУЗА**.



ВРЕМЯ ДО ЗАВЕРШЕНИЯ ПРОГРАММЫ ИЛИ ОТСРОЧКИ ОКОНЧАНИЯ (если установлено) отобразится на дисплее.

Индикаторы выбранных функций светятся.

При запуске программы на дисплее отображается «---», показывая, что выполняется взвешивание белья. Длительность программы (часы : минуты) регулируется автоматически в зависимости от веса белья.

После запуска программы на дисплее загорится индикатор блокировки дверцы . Когда программа завершится, индикатор погаснет.

При нажатии на кнопку (8) **СТАРТ/ПАУЗА** во время работы программы и при выполнении условий для открывания дверцы индикатор также гаснет. Дверцу невозможно открыть, если мигает индикатор . Не пытайтесь открыть дверцу силой.

Мигающий индикатор на дисплее сигнализирует о том, что дверца машины открыта или закрыта неправильно. Закройте дверцу и нажмите на кнопку (8) **СТАРТ/ПАУЗА** снова для возобновления программы.

ШАГ 6: ИЗМЕНЕНИЕ ИЛИ ОТМЕНА ПРОГРАММЫ

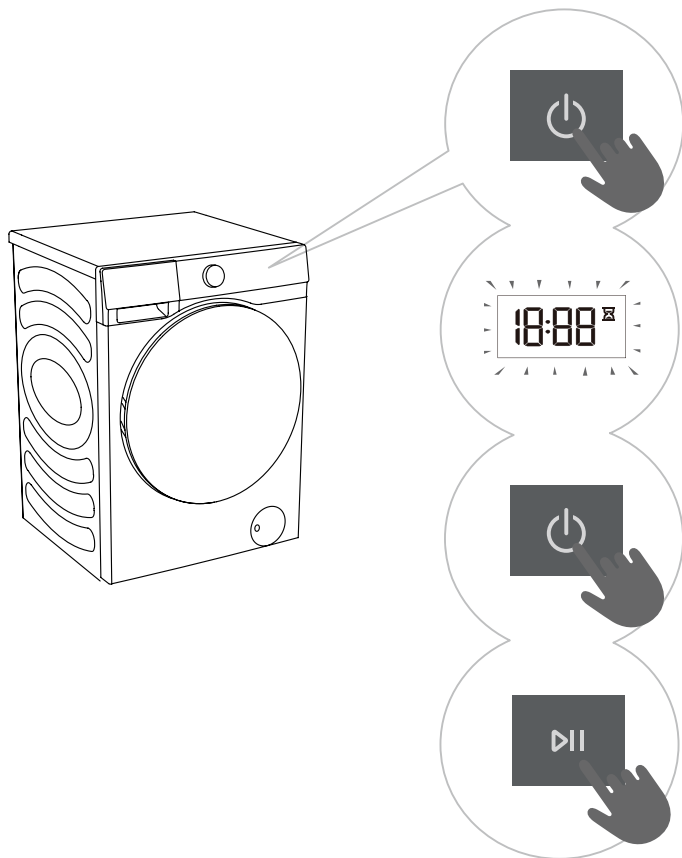

1 Для остановки или отмены программы стирки нажмите и удерживайте кнопку «ВКЛЮЧЕНИЕ ПИТАНИЯ» 3 секунды

2 Если на дисплее мигает оставшееся время, это означает, что программа **временно приостановлена**. Насос откачает воду из машины, и после завершения слива дверца разблокируется. Если в барабане горячая вода, машина предварительно охладит ее и затем откачает.

3 Выберите новую программу ручкой переключения программ (1), затем выберите функции. Нажмите кнопку (8) **СТАРТ/ПАУЗА** для запуска программы, не добавляя моющее средство.

ШАГ 7: КОНЕЦ ПРОГРАММЫ

После завершения программы раздастся звуковой сигнал, и на дисплее отобразится надпись «End» (Конец). Прибор выключится автоматически, если в течение 2 минут не выполнять никаких действий.



1. Откройте дверцу прибора.
2. Достаньте белье из барабана.
3. Закройте дверцу!
4. Перекройте кран подачи воды.
5. Выньте шнур питания из розетки.

ОСТАНОВКА И ИЗМЕНЕНИЕ ПРОГРАММЫ

ОТМЕНА ПРОГРАММЫ

Чтобы остановить и прервать программу, нажмите на кнопку «ВКЛЮЧЕНИЕ ПИТАНИЯ» и удерживайте 3 секунды.

КНОПКА «ПАУЗА»

Чтобы приостановить программу, нажмите кнопку (8) СТАРТ/ПАУЗА. Если на дисплее мигает оставшееся время, это означает, что программа временно приостановлена. Если воды в барабане нет или она не горячая, дверца разблокируется. Для возобновления программы закройте дверцу и нажмите на кнопку (8) СТАРТ/ПАУЗА.

ДОБАВЛЕНИЕ/ИЗВЛЕЧЕНИЕ БЕЛЬЯ ВО ВРЕМЯ РАБОТЫ МАШИНЫ

После запуска программы дверцу машины можно открыть, если это позволяет температура и уровень воды.

Дверца будет разблокирована автоматически при следующих условиях:

- температура воды в барабане ниже определенного значения;
- уровень воды в барабане ниже определенного значения.

Чтобы добавить или достать белье из прибора во время стирки, выполните следующие действия:

1. Нажмите на кнопку (8) **СТАРТ/ПАУЗА**.
2. При выполнении условий для разблокировки замка дверцу можно открыть и добавить или достать стирку из барабана.
3. Закройте дверцу прибора!
4. Нажмите на кнопку (8) **СТАРТ/ПАУЗА**.

Программа стирки возобновится.

☼ При добавлении большого количества белья стирка будет менее эффективной, так как выполняется с меньшим количеством воды и моющего средства. Это может привести к повреждению белья (трение плохо смоченного белья) и увеличению продолжительности стирки.

☼ Программа стирки возобновится с того момента, на котором была прервана.

ОШИБКИ

При возникновении ошибки программа прерывается.

В случае неисправности прибор сообщает об ошибке: мигают индикаторы, раздается звуковой сигнал (см. ТАБЛИЦУ ОШИБОК) и на дисплее отображается код ошибки (F:XX).

ОТКЛЮЧЕНИЕ ЭЛЕКТРОПИТАНИЯ

В случае отключения электропитания (перебой в подаче электроэнергии) программа стирки прерывается. При возобновлении подачи питания программа возобновится с того момента, на котором была прервана.

ПРИНУДИТЕЛЬНОЕ ОТКРЫВАНИЕ ДВЕРЦЫ МАШИНЫ (ПРИ ОТКЛЮЧЕНИИ ЭЛЕКТРОЭНЕРГИИ ИЛИ ПРЕРЫВАНИИ ПРОГРАММЫ)

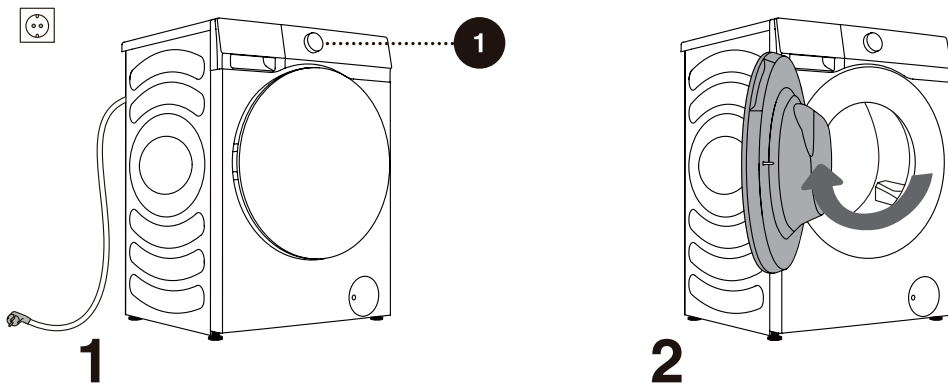

1 Для остановки и отмены программы стирки нажмите на кнопку «ВКЛЮЧЕНИЕ ПИТАНИЯ» и удерживайте 3 секунды.

2 Откройте прибор вручную, потянув на себя ручку.

ОТКРЫВАНИЕ ДВЕРЦЫ (ПАУЗА/ОТМЕНА ИЛИ ИЗМЕНЕНИЕ ПРОГРАММЫ)

Дверцу прибора невозможно открыть, если вода в барабане горячая. Можно воспользоваться прерыванием вручную (см. раздел «ОСТАНОВКА И ИЗМЕНЕНИЕ ПРОГРАММЫ» / «Отмена программы»).

⚠ Если после отключения электроэнергии в приборе осталась вода, не открывайте дверцу до тех пор, пока вы вручную не удалите воду через фильтр насоса.

ПРИНУДИТЕЛЬНОЕ ОТКРЫВАНИЕ ДВЕРЦЫ

Если открыть дверцу невозможно из-за особых условий, например, при перебое в подаче электроэнергии, воспользуйтесь рычагом блокировки на дверце сливного насоса для аварийного открывания.

Примечание:

1. Не используйте его, если прибор работает в штатном режиме.
2. Перед началом работы убедитесь, что внутренняя барабан перестал вращаться, вода не горячая, а уровень воды ниже дверного отверстия. Если уровень воды высокий, слейте ее через шланг для отвода воды (если возможно) или медленно через фильтр насоса.

3. Действия: Откройте дверцу сливного насоса, потяните вниз рычаг блокировки с помощью инструмента, после чего можно открыть дверцу (см. рис.).

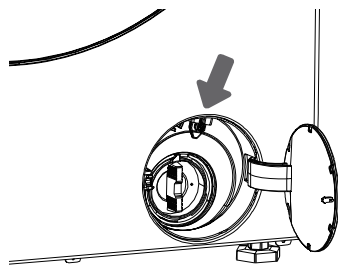

ОЧИСТКА И ОБСЛУЖИВАНИЕ

⚠ Перед очисткой отключите стирально-сушильную машину от электросети.

⚡ Дети не должны чистить стирально-сушильную машину или выполнять какие-либо работы по обслуживанию без надлежащего присмотра!

ОЧИСТКА ДОЗАТОРА МОЮЩИХ СРЕДСТВ

⚡ Регулярно очищайте дозатор моющих средств.

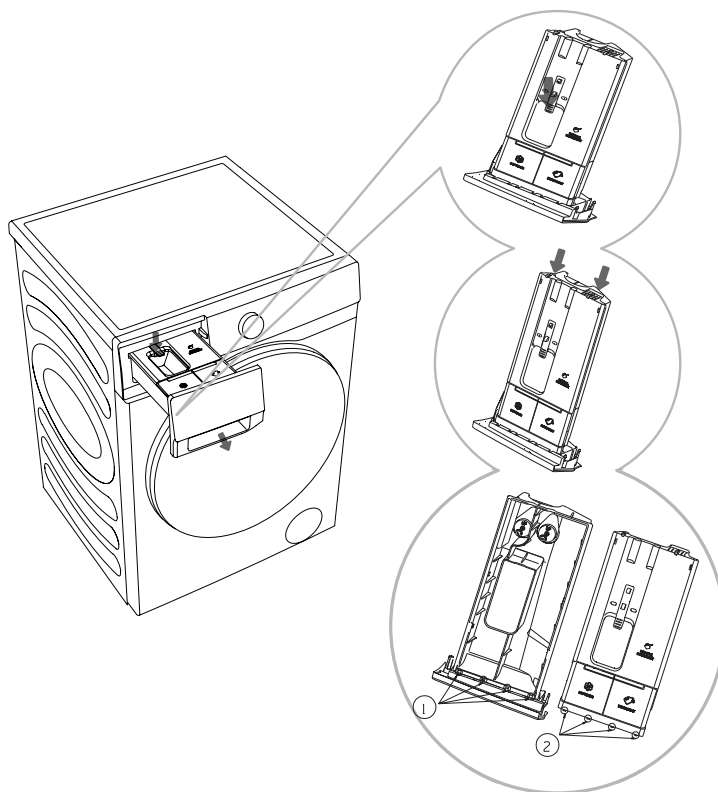

1 Откройте дозатор моющих средств, нажмите на язычок, как показано на рисунке, и извлеките дозатор.

2 Освободите две защелки, как показано на рисунке, потяните крышку вверх и снимите.

3 Вылейте остатки моющего средства и кондиционера из дозатора, очистите дозатор и крышку проточной водой и насухо вытрите тканью.

4 Вставьте защелки **2** крышки в соответствующие пазы **1**, как показано на рисунке, и нажмите на крышку до защелкивания защелок с задней стороны дозатора. Установите дозатор моющих средств на место.

⚡ Дозатор моющих средств не предназначен для мытья в посудомоечной машине.

ОЧИСТКА ШЛАНГА ДЛЯ ПОДАЧИ ВОДЫ, ОТСЕКА ДОЗАТОРА МОЮЩИХ СРЕДСТВ И РЕЗИНОВОГО УПЛОТНИТЕЛЯ ДВЕРЦЫ

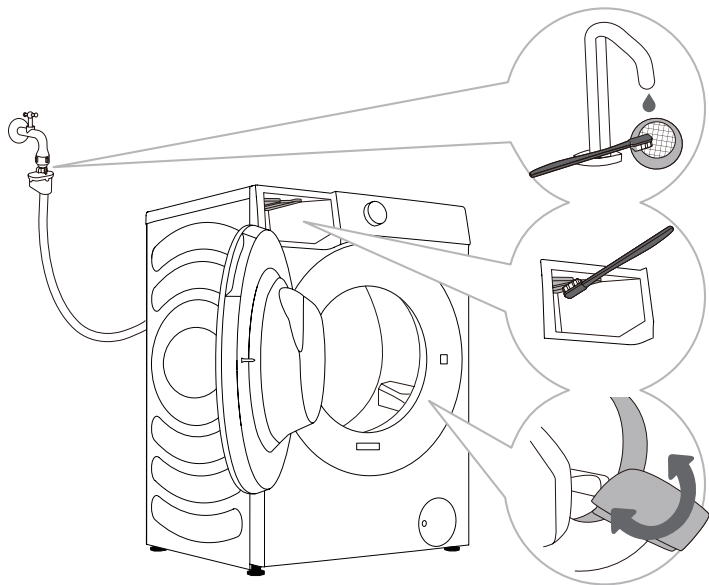

1 Регулярно промывайте сетчатый фильтр под проточной водой.

2 Очистите щеткой отсек дозатора, особенно форсунки в верхней части отсека.

3 Протирайте резиновый уплотнитель дверцы после каждой стирки, чтобы продлить срок его службы.

ОЧИСТКА ФИЛЬТРА НАСОСА

💡 Во время чистки может пролиться вода. Поэтому рекомендуется положить на пол впитывающую ткань.

Перед сливом воды из прибора убедитесь, что вода остыла.

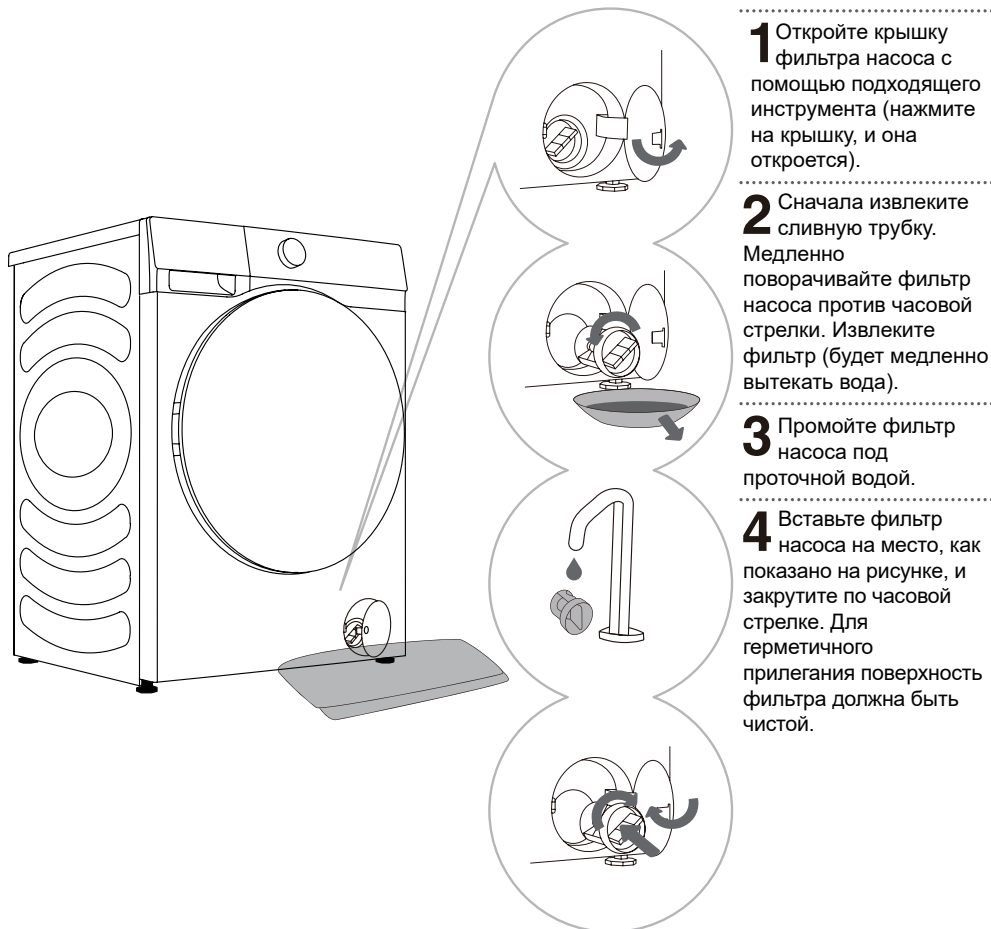

💡 Фильтр насоса необходимо своевременно очищать, особенно после стирки старых вещей и белья из ворсистых тканей.

💡 Очистите фильтр насоса, если прибор не может запустить отжим или если в насос попал мусор (пуговицы, монеты, шпильки для волос и т. д.).

ОЧИСТКА МАШИНЫ СНАРУЖИ

⚠ Всегда отключайте стирально-сушильную машину от электросети перед очисткой.

Очищайте внешние поверхности и панель управления стирально-сушильной машины мягкой влажной тканью. Используйте мягкую сухую ткань, чтобы вытереть насухо.

⚠ Не используйте растворители, абразивные очистители или чистящие средства, которые могут повредить машину (соблюдайте рекомендации и предостережения от производителей чистящих средств).

Протрите дверцу машины влажной тканью, а затем вытрите ее мягкой сухой тканью.

💧 Не используйте для очистки стирально-сушильной машины слишком много воды!

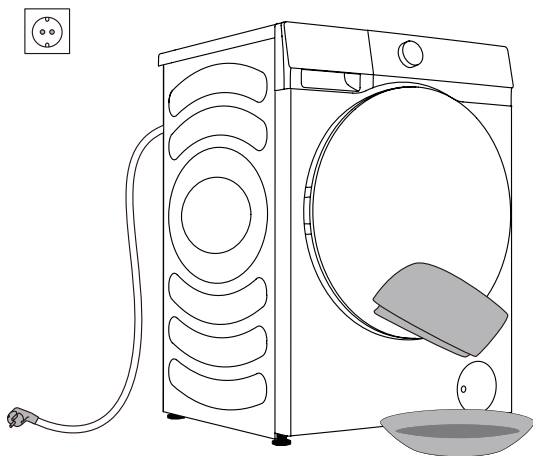

ПОИСК И УСТРАНЕНИЕ НЕИСПРАВНОСТЕЙ

ЧТО ДЕЛАТЬ...?

Стирально-сушильная машина автоматически контролирует работу во время стирки. При выявлении каких-либо нарушений на дисплее отображается код неисправности (F:XX). Код неисправности будет отображаться до тех пор, пока его не отключить. Стиральная машина может сообщать о неполадках в работе (см. ТАБЛИЦУ ОШИБОК И НЕИСПРАВНОСТЕЙ), возникших в результате внешних факторов (например, отключение электроэнергии). В таком случае:

- Выключите стирально-сушильную машину и подождите несколько секунд.
- Включите стирально-сушильную машину и повторите программу стирки.
- Причиной неполадок в работе могут быть мелкие неисправности, которые можно устранить самостоятельно (см. ТАБЛИЦУ ОШИБОК И НЕИСПРАВНОСТЕЙ).
- Если ошибка сохраняется, обратитесь в авторизованный сервисный центр.
- Ремонтные работы должны выполнять только уполномоченные техники.
- Гарантия не распространяется на ремонт или любые претензии, возникшие в результате неправильного подключения или использования стирально-сушильной машины. В таких случаях расходы на ремонт оплачиваются пользователем.

ОШИБКА СУШКИ

Событие	Рекомендуемые решения
Стирально-сушильная машина не выполняет процесс сушки	<ul style="list-style-type: none">• Проверьте, установлена ли программа сушки.• Проверьте, перекрыт ли кран подачи воды.• Проверьте, хорошо ли закрыта дверца.• Проверьте, не перегружена ли машина (см. таблицу программ и проверьте соответствующую загрузку для программы), затем выньте часть одежды для повторной сушки.
Белье недостаточно сухое	<ul style="list-style-type: none">• Проверьте, не перегружена ли машина. В противном случае это приведет к неудовлетворительному эффекту сушки и образованию складок на одежде. Разделите вещи в барабане на две загрузки для сушки по отдельности.• Проверьте, не смешиваются ли вещи, которые трудно высушить (например, из толстого хлопка и т. д.), с вещами, которые легко высушить (например, из химического волокна и т. д.). Сушите вещи разных типов отдельно или сушите их повторно.
Слишком долгое время сушки	<ul style="list-style-type: none">• Проверьте, не перегружена ли машина (см. таблицу программ и проверьте соответствующую загрузку для программы), затем выньте часть одежды для повторной сушки.• Вещи не прошли через цикл отжима должным образом. Отожмите одежду перед сушкой.• Слишком много вещей из толстой ткани (деним и т. д.).

⚡ Гарантия не распространяется на ошибки и неисправности, возникшие в результате внешних факторов (удар молнией, перебои в электросети, стихийное бедствие и т. д.).

ТАБЛИЦА ОШИБОК И НЕИСПРАВНОСТЕЙ

Проблема/ошибка	Описание	Что делать?
F01	Ошибка подачи воды	Проверьте следующее: <ul style="list-style-type: none"> Открыт ли водопроводный кран? Не слишком ли низкое давление? Не пережат ли шланг для подачи воды? Не засорен ли фильтр на шланге подачи воды? Не перемерз ли шланг?
F03	Ошибка слива	Проверьте следующее: <ul style="list-style-type: none"> Не пережат ли шланг? Течет ли по нему вода? Не засорен ли фильтр на шланге слива воды? Не перемерз ли шланг?
F04/F05/F06/F07/F23	Ошибка электрического модуля	Нажмите на кнопку «ВКЛЮЧЕНИЕ ПИТАНИЯ» и удерживайте 3 секунды, чтобы выключить прибор. Нажмите на кнопку СТАРТ/ПАУЗА снова. Если ошибка сохраняется, вызовите специалиста по обслуживанию.
F24	Вода достигла уровня перелива	Остановите программу, нажав на кнопку (8) СТАРТ/ПАУЗА. Перезапустите программу. Если прибор продолжает откачивать воду, закройте водопроводный кран и обратитесь в сервис.
F13	Ошибка блокировки дверцы	Дверца закрыта, но заблокировать ее невозможно. Выключите прибор. Включите и перезапустите программу стирки. Если ошибка сохраняется, обратитесь в сервис.
F14	Ошибка разблокировки дверцы	Дверца закрыта, но разблокировать ее невозможно. Выключите прибор и включите повторно. Если ошибка сохраняется, обратитесь в сервис.
Unb	Сигнал нарушения балансировки Unb	Устраните сигнал нарушения балансировки следующими шагами: <ol style="list-style-type: none"> Наматывание белья Если изделия запутались, нажмите на кнопку «ВКЛЮЧЕНИЕ ПИТАНИЯ» и удерживайте 2 секунды, чтобы выключить прибор, откройте дверцу, распределите загрузку вручную и затем выберите программу только отжима для повторной попытки. Слишком легкое белье Нажмите на кнопку «Включение питания» и удерживайте 2 секунды, чтобы выключить прибор, откройте дверцу, добавьте дополнительные вещи и затем выберите программу только отжима для повторной попытки.
F15-F18	В случае неправильной сушки	Вы можете нажать и удерживать кнопку «Включение питания» в течение 2 секунд для выключения прибора, а затем перезапустить его.

ОБСЛУЖИВАНИЕ

Перед обращением в сервисный центр

При обращении в сервисный центр сообщите информацию о вашей стирально-сушильной машине (1).

Тип, код/ID, модель и серийный номер указаны в заводской табличке с паспортными данными, расположенной на передней стороне дверцы барабана.

⚠ Для ремонта используйте только запасные части, одобренные производителем.

⚠ Гарантия не распространяется на ремонт или любые претензии, возникшие в результате неправильного подключения или использования стирально-сушильной машины. В таких случаях расходы на ремонт оплачивает пользователь.

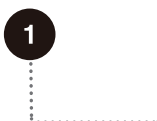
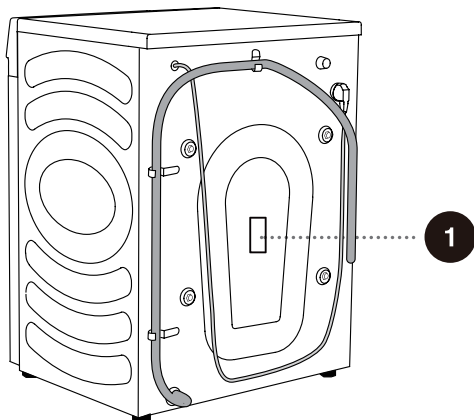

Hisense		Стиральная машина Кір жуғыш машина	
Модель	Улгі	XXXXXXXXXX Тип/Type XXXXXXXXX Apr. XXXXXXXX	
Класс энергоэффективности	Энергия тийімділігі классы		X
Максимальная загрузка стирки	Жуу максималды салмағы		X кг
Максимальная загрузка сушки	Кентру максималды салмағы		X кг
Обороты в минуту	Айналыу жылдамдығы		XXXX об/мин
Допустимое давление воды	Судан ризілет етпейтін қысымы		XXXX МПа
Частота вращения	Керуіш саны		XXXX В/XX Гц
Номинальная мощность в режиме стирки	Номиналды жуу қуаты		XXXXВт
Номинальная мощность в режиме сушки	Номиналды кентру қуаты		XXXXВт
Номинальная мощность в режиме нагрева	Жылыту режимдегі номиналды қуат		XXXX Вт
Максимальная мощность	Максималды қуат		XXXXВт
Класс экологичности	Су экологиялы классы		IPXX
Класс электробезопасности	Электрлік қауіпсіздік классы		I
Цвет	Түс		XXXX
Вес нетто	Таза салмағы		XX кг
Серийный номер:			
Сериялық нөмір:			
Дата производства:			
Өндiрiлген күнi:			
			Сделано в Китае Қытайда жасалған

RoHS

ErP

CE



РЕКОМЕНДАЦИИ И ЭКОНОМИЧНОЕ ИСПОЛЬЗОВАНИЕ

Стирайте новые цветные вещи в первый раз отдельно от остального белья.

Если белье сильно загрязнено, стирайте его небольшими партиями, отмеряйте больше мощного средства или используйте предварительную стирку.

Перед стиркой нанесите пятновыводитель на трудновыводимые пятна. См. СОВЕТЫ ПО ВЫВЕДЕНИЮ ПЯТЕН.

Частая стирка при низкой температуре с жидкими моющими средствами приводит к развитию бактерий и появлению неприятного запаха в стиральной машине. Для избавления от него рекомендуется периодически запускать программу «Очистка барабана».

В целях экономии электроэнергии и для максимального качества стирки не рекомендуется стирать маленькие партии белья.

Расправьте белье, прежде чем положить его в барабан. Используйте стиральные средства, предназначенные специально для стирки в автоматических стиральных машинах.

При жесткости воды выше 14°dH необходимо использовать средства для смягчения. Неисправность нагревательного элемента, возникшая из-за несоблюдения рекомендаций по использованию средств для смягчения воды, не является предметом гарантии. Сведения о жесткости воды можно получить в местном предприятии водоснабжения.

Не рекомендуется использовать хлорные отбеливатели, так как они могут повредить нагревательный элемент.

При использовании средств для удаления накипи, отбеливателей или красителей убедитесь, что они подходят для использования в этом приборе.

Не используйте растворители или аналогичные химикаты (растворитель для краски, терпентин, бензин и т. д.)!

Не добавляйте в дозатор мощных средств слипшиеся комки стирального порошка, так как это может привести в засору трубок стирально-сушильной машины.

После отжима с высокой скоростью в белье остается меньше влаги, поэтому последующая сушка в сушильной машине экономичнее и быстрее.

Жесткость воды	Степень жесткости			
	°dH (°N)	ммоль/л	°fH (°F)	ppm
1 — мягкая	< 8,4	< 1,5	< 15	< 150
2 — обычная	8,4–14	1,5–2,5	15–25	150–250
3 — жесткая	> 14	> 2,5	> 25	> 250

💡 Сведения о жесткости воды можно получить в местном предприятии водоснабжения.

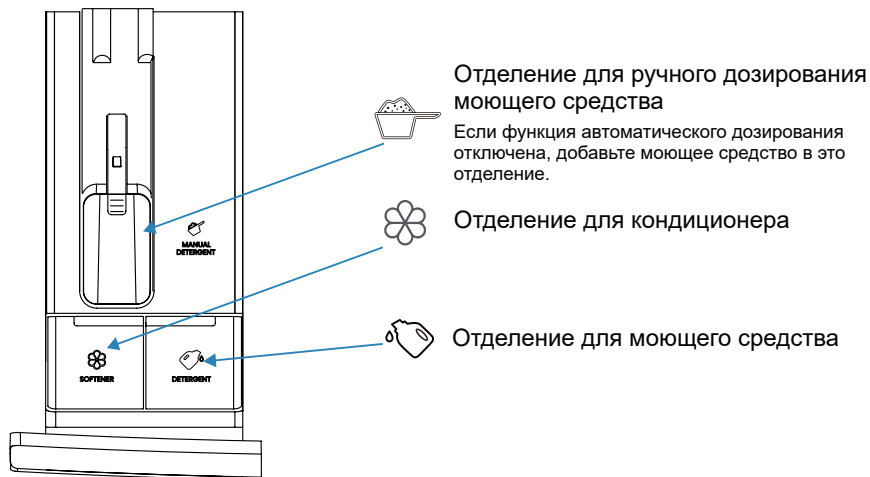

💡 При добавлении моющего средства/кондиционера для системы автоматического дозирования не превышайте отметку MAX. Машина позволяет дозировать моющие средства автоматически или вручную.

💡 При ручной дозировке моющих средств рекомендуется добавлять порошковое моющее средство в дозатор моющих средств непосредственно перед стиркой. Если требуется добавить порошковое моющее средство заранее, убедитесь, что дозатор моющих средств полностью сухой. В противном случае порошковое моющее средство может отсыреть и образовать комки до начала стирки.

💡 Не добавляйте порошковое моющее средство в отделения для жидкого моющего средства и кондиционера.

💡 При использовании функции автоматического дозирования не добавляйте моющие средства в отделение для ручного дозирования моющего средства. Если требуется добавить моющее средство вручную, отключите функцию автоматического дозирования.

Храните моющие средства и добавок в местах, недоступных для детей.

СОВЕТЫ ПО ВЫВЕДЕНИЮ ПЯТЕН

Прежде чем использовать специальные пятновыводители, для удаления небольших обычных пятен рекомендуется использовать натуральные средства, не причиняющие ущерб окружающей среде.

При этом следует помнить, что пятна необходимо удалять сразу! Пятно надо промокнуть губкой или бумажной салфеткой, а потом прополоскать в холодной (теплой) воде. Ни в коем случае не полощите в горячей воде!

Пятна	ВЫВЕДЕНИЕ ПЯТЕН
Грязь	Если пятно сухое, перед стиркой в машине соскребите его с одежды. Если пятно стойкое, перед стиркой замочите его с пятновыводителем на основе энзимов. Если пятно не стойкое, перед загрузкой в машину застирайте его с жидким моющим средством или порошком и водой.
Дезодорант	Перед стиркой в машине нанесите на пятно жидкое моющее средство. Если пятно стойкое, используйте пятновыводитель. Также в машину можно добавить кислородный отбеливатель.
Чай	Прополощите под холодной водой (при необходимости используйте мыло для выведения пятен).
Шоколад	Прополощите в теплой мыльной воде. Затем нанесите лимонный сок и прополощите.
Чернила	Перед стиркой в машине нанесите на пятно пятновыводитель. Также можно использовать денатурированный спирт. Выверните одежду наизнанку и положите под пятно бумажное полотенце. Нанесите спирт на обратную сторону пятна. После обработки тщательно прополощите изделие.
Фломастеры	Разведите крахмал в воде и нанесите на пятно. Когда пятно высохнет, удалите крахмал щеткой. Затем постирайте изделие в стиральной машине.
Загрязнения на детской одежде (моча, стул, детское питание)	Перед стиркой в машине замочите в теплой воде не менее чем на полчаса. Для более легкого удаления пятна добавьте пятновыводитель на основе энзимов.
Трава	Перед стиркой в машине замочите белье в пятновыводителе на основе энзимов. Пятна от травы также можно удалить, замочив белье примерно на 1 час в разбавленном лимонном соке или спиртовом уксусе.
Яйца	Замочите одежду на 30 минут в холодной воде с пятновыводителем на основе энзимов. Если пятно стойкое, оставьте замачиваться на несколько часов. Затем постирайте в машине.
Кофе	Замочите в соленой воде. Если пятно старое, нанесите на него смесь глицерина, аммиака и спирта.
Крем для чистки обуви	Нанесите пищевое растительное масло и прополощите.

Пятна	ВЫВЕДЕНИЕ ПЯТЕН
Кровь	Свежее пятно: промойте в холодной воде и постирайте в машине. Засохшее пятно: замочите в пятновыводителе на основе энзимов, затем постирайте в машине. Если пятно осталось, попробуйте удалить его отбеливателем, подходящим для изделия.
Клей жевательная резинка	Положите белье в пакет и поместите в морозильник, пока пятно не затвердеет, затем осторожно соскоблите загрязнение тупым ножом. Нанесите на место загрязнения пятновыводитель для предварительной обработки пятен перед стиркой и тщательно прополощите. Далее стирайте белье, как обычно.
Косметика	Обработайте пятно пятновыводителем для предварительной обработки пятен перед стиркой и затем постирайте белье, как обычно.
Сливочное масло	Перед стиркой в машине нанесите на пятно пятновыводитель. Затем промойте горячей водой (горячей, насколько позволяет ткань).
Молоко	Замочите одежду в пятновыводителе на основе энзимов на 30 минут. Если пятно стойкое, оставьте замачиваться на несколько часов. Затем постирайте в машине.
Фруктовый сок	Нанесите на пятно смесь соли и воды. Оставьте на некоторое время, затем смойте. Перед стиркой в машине можно нанести на пятно соду, спиртовой уксус или лимонный сок. На старое пятно можно нанести глицерин, оставить на 20 минут и затем промыть под холодной водой. Затем постирайте в машине.
Вино	Замочите белье в холодной воде с пятновыводителем не менее чем на 30 минут. Затем постирайте в машине.
Воск	Положите белье в пакет и поместите в морозильник, соскоблите воск; затем накройте ткань бумажной салфеткой, прогладьте утюгом, пока бумага не впитает воск.
Пот	Перед стиркой в машине вотрите в пятно жидкое моющее средство.
Жевательная резинка	Положите белье в пакет и поместите в морозильник, пока пятно не затвердеет, затем осторожно соскоблите тупым ножом. Постирайте белье в машине.

УТИЛИЗАЦИЯ



Упаковка изготовлена из экологически чистых материалов, которые можно без ущерба для окружающей среды подвергать переработке, складировать на специальных полигонах для хранения отходов и утилизировать. Упаковочные материалы имеют соответствующую маркировку.

Символ на изделии или его упаковке указывает, что оно не подлежит утилизации в качестве бытовых отходов. Изделие следует сдать в соответствующий пункт приема электронного и электрооборудования для последующей утилизации.

При **утилизации** отслужившей стирально-сушильной машины обрежьте присоединительный кабель, сделайте непригодным для использования замок дверцы, чтобы дверцу невозможно было закрыть (безопасность детей).

Этот прибор маркирован в соответствии с Европейской директивой по утилизации электрического и электронного оборудования (WEEE).

Правильная **утилизация** поможет предотвратить причинение ущерба окружающей среде и здоровью людей, который возможен вследствие неподобающего обращения с подобными отходами. За более подробной информацией об утилизации изделия просьба обращаться к местным властям, в службу по вывозу и утилизации отходов или в магазин, в котором вы приобрели изделие.

СООТВЕТСТВИЕ

Торговая марка	Hisense
Тип продукции	Стиральная машина с сушкой
Изготовитель	Gorenje gospodinjski aparati, d.o.o. (Gorenje, d.o.o.) - Partizanska Cesta 12, 3320 Velenje, Slovenia
Импортер	ООО «Горень БТ» РФ, 119180, Москва, Якиманская набережная, д. 4, стр. 1, эт 3, пом I, ком 55
Срок службы	10 лет
Сервисное обслуживание	Обслуживанием бытовой техники занимаются авторизованные сервисные центры. Список сервисных центров можно найти на сайте ru.hisense.com и по запросу в информационный центр по телефону 8 800 510 99 99 (звонок по России бесплатный)
Гарантия на инверторный мотор	10 лет

Производитель не несет ответственность за ошибки в данной инструкции, возникшие в процессе печати. Производитель оставляет за собой право вносить в свои изделия изменения, которые он сочтет полезными для своих изделий и которые не ухудшают его потребительских свойств.

Вся представленная в инструкции информация, касающаяся комплектации, технических характеристик, функций, цветовых сочетаний и т.д. носит информативный характер и ни при каких условиях не является публичной офертой. Изготовитель не устанавливает условия и положения покупки, они должны соответствовать требованиям регионального и/или национального законодательства страны продажи товаров.

Спецификация

В соответствии с Регламентом (ЕС) № 96/60/ЕС

Название модели	WD5S1045B* WD5S1045B*1	
Класс энергоэффективности		
От А (самая высокая эффективность) до G (самая низкая эффективность)	А	
Потребление энергии		
Стирка, отжим и сушка	кВтч	7,14
Только стирка и отжим	кВтч	0,99
Класс эффективности стирки		
От А (самая высокая эффективность) до G (самая низкая эффективность)	А	
Класс эффективности отжима		
Остаточное содержание влаги	%	52
Максимальная скорость отжима	об./мин.	1400
Вместимость		
Стирка	кг	10,5
Сушка	кг	6
Потребление воды		
Стирка, отжим и сушка	л	138
Только стирка и отжим	л	64
Продолжительность цикла		
Стирка, отжим и сушка	мин.	848
Только стирка и отжим	мин.	337
Циклы, к которым относится информация на этикетке и в листе	Стирка	Хлопок + 60°C +1400 об./мин. + нажать и удерживать «Степень сушки» 3 секунды
	Сушка	Сушка хлопка + Степень сушки (нажать 9 раза)
Расчетное годовое потребление для домохозяйства из четырех человек, всегда использующего сушку (200 циклов)		
Потребление энергии	кВтч/год	1428
Потребление воды	л	27600
Расчетное годовое потребление для домохозяйства из четырех человек, никогда не использующего сушку (200 циклов)		
Потребление энергии	кВтч/год	198
Потребление воды	л	12800

Данные о потреблении энергии при сушке были измерены в условиях, указанных в стандарте EN 50229.

1. Тестовая программа стирки: Хлопок + 60°C +1400 об./мин. + нажать и удерживать «Степень сушки» 3 секунды.
2. Первую сушку следует проводить с загрузкой 6 кг (загрузка составляет: 2 простыни, 8 наволочек и 24 полотенца) при программе Сушка хлопка + Степень сушки (нажать 9 раз).
3. Вторую сушку следует проводить с загрузкой в 4,5 кг (загрузка составляет: 3 простыни, 7 наволочек и 4 полотенца) при программе Сушка хлопка + Степень сушки (нажать 9 раз);
(Для регулировки веса можно добавить или убрать 1 или 2 полотенца.)

Подключение к сети Wi-Fi

Включите Bluetooth и Wi-Fi в настройках вашего смартфона или планшета и подключитесь к беспроводной сети.

ПРИМЕЧАНИЕ

Это устройство поддерживает Wi-Fi 2,4 ГГц.

При включении функции Wi-Fi потребление энергии машиной увеличивается. Но мощность Wi-Fi составляет чуть менее 2 Вт, поэтому эта функция не влияет на коэффициент преобразования энергии машины.

Загрузка

В магазине приложений (Google Play Store, Apple App Store) на вашем смартфоне или планшете найдите приложение ConnectLife, скачайте и установите его.

ПРИМЕЧАНИЕ

В целях повышения производительности и удобства работы приложение может обновляться без уведомления.

Вход

Сначала вам необходимо войти в ConnectLife под своей учетной записью. Если у вас нет учетной записи ConnectLife, вам нужно будет создать новую. Следуйте инструкциям приложения.

ПРИМЕЧАНИЕ

Если у вас уже есть учетная запись Google, вы можете использовать ее для входа.

Привязка устройства

1. Откройте приложение ConnectLife на смартфоне или планшете.
2. Привяжите устройство в ConnectLife следующим образом:

A. Нажмите «Начать здесь. Добавить устройства» (Start here Add appliances) на главной странице или нажмите «Добавить устройства» (Add appliances) на странице «Устройств» (Devices) или нажмите «+».

B. Выберите «Стиральная машина» (Washing Machine) или нажмите «Сканировать QR-код / штрих-код» (Scan QR/BAR code) или «Ввести вручную» (Manual entry) ниже.

C. Отсканируйте QR-код / штрих-код на устройстве или введите AUID/SN вручную. Если вы не можете найти код, нажмите  для получения инструкций.

D. Нажмите «НАСТРОИТЬ ПРИЛОЖЕНИЕ» (SET UP APPLICATION).

E. Прочитайте инструкции, переведите устройство в состояние «Подключение к сети и привязка» (Networking and Binding) и нажмите «Далее» (NEXT).

F. Затем приложение начнет поиск устройств, и вы сможете выбрать устройство для подключения к сети из списка; если оно не найдено, проверьте, включен ли Bluetooth. Bluetooth должен быть постоянно включен. Затем нажмите «Далее» (NEXT).

G. Выберите свой домашний Wi-Fi, введите пароль, затем нажмите «ПОДКЛЮЧИТЬСЯ» (CONNECT). Устройство подключится к сети и привяжется.

H. После успешной привязки можно задать имя устройства и указать комнату.

I. Теперь устройством можно управлять дистанционно с помощью приложения.

ПРИМЕЧАНИЕ

Как сбросить Wi-Fi и отвязать устройство:

1. Нажмите кнопку питания, чтобы устройство включилось и подключилось к сети.
2. Нажмите две последние кнопки одновременно и удерживайте их в течение 3 секунд, после чего на экране появится "E-B".
3. Выключите и перезапустите устройство, чтобы заново выполнить привязку.
4. После отвязки необходимо перезагрузить устройство, иначе оно не будет отвязано. При отвязке будет удалена информация о пользователях, хранившаяся в устройстве.
5. Как выйти из режима раздачи сети:

Если вы хотите выйти, когда на экране отображается «воп», нажмите кнопку  и удерживайте в течение 3 секунд; нажмите  для выключения устройства, или подождите 5 минут.

Приложение **ConnectLife** и подключение Wi-Fi

Данное оборудование:

- не предназначено для непосредственного подключения к сети оператора связи, оказывающего лицензируемые услуги доступа к сети интернет и/или сети передачи данных на основании договора абонентского обслуживания (абонентского договора);
- не должно использоваться в сети связи общего пользования;
- предназначено для подключения к интернету исключительно с помощью локальной компьютерной сети (домохозяйства), используемой ограниченным кругом лиц и не предназначенной для возмездного оказания услуг связи, взаимодействие которой с сетью общего пользования осуществляется через пограничный маршрутизатор (роутер), подключённый к оборудованию узла передачи данных оператора связи.

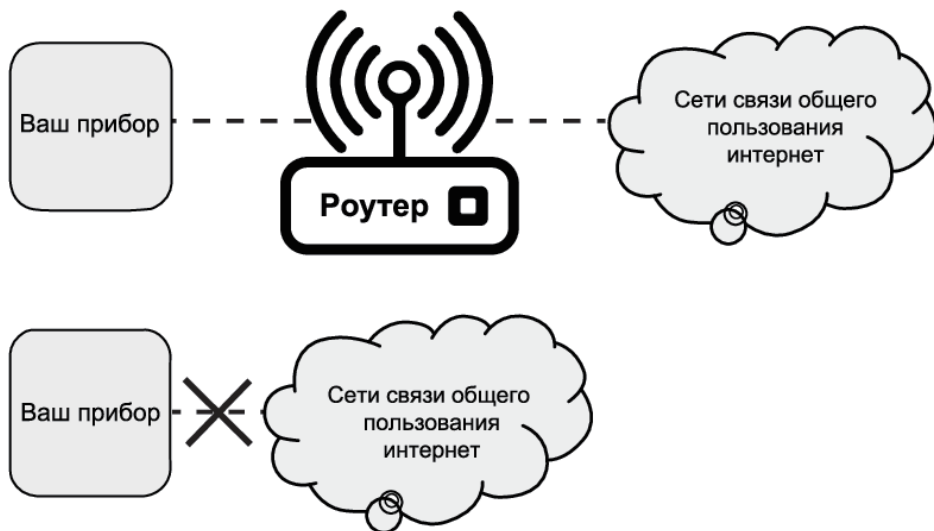

Hisense

life reimagined

Hisense

life reimagined

ПАЙДАЛАНУШЫ НҰСҚАУЛЫҒЫ

Бұл машинаны пайдаланбас бұрын, осы нұсқаулықты мұқият оқып шығып, оны болашақта анықтама үшін сақтап қойыңыз.

WD5S1045BW
WD5S1245BW
WD5S1045BW1

WD5S1045B*
WD5S1245B*
WD5S1045B1

WD5S1045B*1
WD5S1245B*1

KZ

қазақстан

Бұл кептіретін кір жуғыш машина тек тұрмыста пайдаланылады.
Оны машинада жууға жарамсыз деп белгіленген кірге пайдаланбаңыз.

Нұсқаулықта пайдаланылған төмендегі белгілердің мағыналары мынадай:

 Ақпарат, кеңес, амал немесе ұсыныс

 Ескерту - жалпы қауіп

 Ескерту - ток соғу қаупі бар

 Ескерту - ыстық бет қауіпті

 Ескерту - өрт қаупі бар



Нұсқауларды мұқият оқып шығу маңызды.

МАЗМҰНЫ

4	ҚАУІПСІЗДІК ШАРАЛАРЫ	КІРІСПЕ
12	КЕПІРЕТІН КІР ЖУҒЫШ МАШИНАНЫҢ СИПАТТАМАСЫ	
13	Техникалық сипаттамасы	
14	Басқару блогы	
16	ОРНАТУ ЖӘНЕ ЖАЛҒАУ	АЛҒАШҚЫ ПАЙДАЛАНУДАН БҰРЫН ДАЙЫНДАУ
17	Тасымалдау болттарын/бұрандаларды алу	
18	Орнатудан кейін жылжыту және тасымалдау	
19	Орын	
19	Аяқтарды реттеу	
20	Орнату аралықтары	
21	Су желісіне жалғау	
21	Aquastop	
22	Су төгетін құбыршекті жалғау және қорғау	
24	Қуат көзіне қосу	
25	АЛҒАШҚЫ ПАЙДАЛАНУ АЛДЫНДА	
26	ЖУУ ПРОЦЕСІ, ҚАДАМ БОЙЫНША (1-7)	ЖУУ ПРОЦЕСІНІҢ ҚАДАМДАРЫ
26	1-Қадам: Жуылатын кірдегі жапсырмаларға назар аударыңыз	
27	2-Қадам: Жуу процесін дайындау	
32	3-Қадам: Жуу бағдарламасын таңдау	
36	4-Қадам: Қосымша параметрлер мен функцияларды таңдау	
42	5-Қадам: Жуу бағдарламасын бастау	
43	6-Қадам: Жуу бағдарламасын өзгерту немесе қолмен бас тарту	
44	7-Қадам: Жуу бағдарламасын аяқтау	
45	ҮЗУ ЖӘНЕ БАҒДАРЛАМАНЫ ӨЗГЕРТУ	ТАЗАЛАУ ЖӘНЕ КҮТІМ КӨРСЕТУ
47	ТЕХНИКАЛЫҚ ҚЫЗМЕТ КӨРСЕТУ ЖӘНЕ ТАЗАЛАУ	
47	Жуғыш зат бөлімін тазалау	
48	Тазалайтын су құбыршегі, жуғыш зат диспенсерінің корпусы және есіктердің резеңке тығыздағышы	
49	Сорғы сүзгісін тазалау	
50	Сыртын тазалау	
51	АҚАУЛАРДЫ ЖОЮ	АҚАУЛАРДЫ ЖОЮ
51	Не істеу керек?	
52	Ақауларды жою және қате кодтары	
53	Қызмет көрсету	ӘР ТҮРЛІ
54	ҰСЫНЫСТАР ЖӘНЕ ҮНЕМДІ ПАЙДАЛАНУ	
56	Дақты кетіруге қатысты кеңестер	
58	ҚОҚЫСҚА ТАСТАУ	
60	Wi-Fi байланысы	

ҚАУІПСІЗДІК ШАРАЛАРЫ



Кептіретін кір жуғыш машинаны пайдаланар алдында, пайдалану нұсқаулығын мұқият оқып шығыңыз.

Осы нұсқауларды оқымай және түсінбей, кептіретін кір жуғыш машинаны пайдаланбаңыз немесе одан бірінші пайдаланбаңыз.

Бұл пайдалану нұсқаулары кептіретін кір жуғыш машиналардың бірнеше моделімен бірге жеткізіледі. Сондықтан кейбір мүмкіндіктер немесе параметрлер кептіретін кір жуғыш машинаңызда қолжетімді болмауы мүмкін.

Нұсқауларды орындамау немесе кептіретін кір жуғыш машинаны дұрыс пайдаланбау салдарынан кірдің немесе құрылғының зақымдалуына немесе пайдаланушының жарақат алып қалуға себеп болуы мүмкін. Нұсқаулықты қолжетімді жерде, кептіретін кір жуғыш машинаның жанында ұстаңыз.

Бұл кептіретін кір жуғыш машина тек тұрмыста пайдаланылады. Егер кептіретін кір жуғыш машина кәсіби, коммерциялық мақсатқа немесе тұрмыста әдеттегі пайдаланудан асатын мақсатқа пайдаланылса немесе кептіретін кір жуғыш машинаны тұтынушы емес тұлға пайдаланса, кепілдік мерзімі тиісті заңнамада талап етілген ең қысқа кепілдік мерзімі болып табылады.

Кептіретін кір жуғыш машинаны орнату және су мен қуат көзіне жалғау туралы нұсқауларды дұрыс ұстаныңыз («ОРНАТУ ЖӘНЕ ЖАЛҒАУ» тарауын қараңыз).

Суға және қуат көзіне жеткілікті жаттыққан техник немесе маман жалғауы керек.

Қауіпсіздікке немесе жұмыс өнімділігіне қатысты жөндеу және күтім көрсету жұмыстарын білікті мамандар жасауы керек.

Қауіптің алдын алу үшін **зақымдалған қуат** сымын тек өндіруші, техникалық қызмет көрсетуші немесе өкілетті тұлға ауыстыра алады.

Кептіретін кір жуғыш машинаны қуат көзіне жалғамас бұрын, ол бөлме температурасына жеткенше кем дегенде 2 сағат күтіңіз.

Бұл өнімді өкілетті қызмет көрсету орталығы тек рұқсат етілген қосалқы бөлшектерді пайдаланып жөндеуі керек.

Кептіретін кір жуғыш машинаны өз бетіңізше жөндеуге ӘРЕКЕТ ЖАСАМАҢЫЗ. Тәжірибесіз адамдар жасаған жөндеу жұмыстары адамды жарақаттауы немесе одан үлкен ақауларға әкелуі мүмкін. Жергілікті қызмет көрсету орталығына хабарласыңыз және барлық уақытта түпнұсқа қосалқы бөлшектерді пайдаланыңыз.

Дұрыс жалғанбаған немесе пайдаланбаған немесе рұқсат етілмеген маман қызмет көрсеткен жағдайда, пайдаланушы кепілдікте қамтылмаған зақым үшін жөндеу шығынына жауапты болуы керек.

Кептіретін кір жуғыш машинаны ұзартқыш арқылы қуат көзіне қоспау керек.

Кептіретін кір жуғыш машинаны бағдарлама таймері сияқты сыртқы коммутациялық құрылғы арқылы қуат көзіне қоспаңыз немесе оны үнемі қосылып-өшіп тұратын қуат көзіне қоспаңыз.

Кептіретін кір жуғыш машинаны шағын жүктемеге арналған розеткаға қоспаңыз.

Розетка қауіпсіз жерге тұйықталуы керек және су желісіне кедергі келмеуі керек.

Кептіретін кір жуғыш машинаны температура 5°C-тан түсіп кетуі мүмкін жерге орнатпаңыз, әйтпесе су қатып қалған жағдайда бөлшектер зақымдалуы мүмкін.

Кептіретін кір жуғыш машинаны тегіс әрі тұрақты қатты (бетон) негізге қойыңыз.

Егер кептіретін кір жуғыш машина биік негізге қойылса, кептіретін кір жуғыш машина аударылып кетпеу үшін қосымша бекітілуі керек.

Бірінші рет пайдаланар алдында, тасымалдау болттарын алып тастаңыз, өйткені бұғатталған кептіретін кір жуғыш машинаны қосу елеулі зақым келтіруі мүмкін («ОРНАТУ ЖӘНЕ ЖАЛҒАУ/Тасымалдау болттарын/Тасымалдау болттарын/бұрандаларды алу» тарауын қараңыз). Бұлайша зақымдалған жағдайда кепілдік жарамсыз болады.

Кептіретін кір жуғыш машинаны су құбырына қосу үшін берілген су құбыршегі мен тығыздағыштарды пайдаланғаныңызға көз жеткізіңіз. Су қысымы 0,1-1 МПа (1-10 бар; 1-10 кп/см²; 10-100 Н/см²) аралығында болуы керек.

Кептіретін кір жуғыш машинаны су құбырына жалғау үшін әрқашан жаңа су құбыршегін пайдаланыңыз; ескі су құбыршегін қайта пайдаланбаңыз.

Су төгетін құбыршектің бір ұшы су төгетін жүйеге жетіп тұруы керек.

Жуу циклын бастамас бұрын, есікті көрсетілген жерінен орнына түскенше басыңыз. Кептіретін кір жуғыш машина қолданылып жатқан кезде, есігін ашпау керек.

«Барабанды тазалау» бағдарламасын пайдаланып, **бірінші рет жуу алдында кептіретін кір жуғыш машинаның барабанындағы барлық кірді алыңыз** (БАҒДАРЛАМА КЕСТЕСІН қараңыз).

Жуу циклінен кейін су шүмегін жауып, ашаны суырыңыз.

Жуғыш заттарды кептіретін кір жуғыш машинада жуу және кірді күту үшін ғана пайдаланыңыз. Біз ағартқыш немесе бояғыш заттарды пайдалану салдарынан тығыздағыштар мен пластик бөлшектердің зақымдалуына немесе түссізденуіне жауапты емеспіз.

Қақтан тазалау кезінде коррозияға қарсы қорғанышы бар қақтан тазалағыш құралдарды ғана пайдаланыңыз (тек тоттандырмайтын қақтан тазалағыш құралдарды пайдаланыңыз). Өндірушінің нұсқауларын орындаңыз. Кез келген қалдық агентті (сірке суын, т.б.) кетіру үшін қақтан тазалау процесін бірнеше шаю циклімен немесе барабанды тазалау (Өз-өзін тазалау бағдарламасы) іске қосу арқылы аяқтаңыз.

 Құрамында ерітінділері бар жуғыш заттарды пайдаланбаңыз, себебі олар улы газдардың бөлінуіне, кептіретін кір жуғыш машинаның зақымдалуына және өрт пен жарылыс қаупіне себеп болуы мүмкін.

Кептіретін кір жуғыш машина физикалық немесе ақыл-ой кемістігі бар адамдардың (соның ішінде балалар) немесе тәжірибесі мен білімі жоқ адамдардың пайдалануына арналмаған. Бұл адамдарға олардың қауіпсіздігіне жауапты адам кептіретін кір жуғыш машинаны пайдалану туралы нұсқау беруі керек.

Кепілдік шығын материалдарын, түсінің шамалы ауытқуларын, кептіретін кір жуғыш машинаның ескіруінен болатын шудың жоғарылауын және құрылғының жұмысы мен қауіпсіздігіне әсер етпейтін компоненттердегі эстетикалық ақауларды қамтымайды.

БАЛА ҚАУІПСІЗДІГІ

Кептіретін кір жуғыш машинаның есігін жауып, бағдарламаны іске қоспас бұрын, барабанда кірден басқа ештеңе жоқ екеніне көз жеткізіңіз. Ешқандай баланың барабанға кіріп, есікті ішінен жауып алмағанына көз жеткізіңіз.

Жуғыш зат пен кондиционерді балалардың қолы жетпейтін жерде сақтаңыз.

Балалардан қорғау функциясын іске қосыңыз.

«ҚОСЫМША ПАРАМЕТРЛЕР МЕН ФУНКЦИЯЛАРДЫ ТАҢДАУ/ Балалардан қорғау» тарауын қараңыз.

Үш жастан кіші балалар үнемі бақылауда болмаса, оларды құрылғыға жақындатпаңыз.

Кептіретін кір жуғыш машина қолданыстағы қауіпсіздік стандарттарына сәйкес жасалған.

Бұл кептіретін кір жуғыш машинаны 8 жасқа толған балалар және физикалық, сезім немесе ақыл-ой мүмкіндіктері шектеулі немесе тәжірибесі мен білімі жоқ адамдар пайдалана алады, бірақ оларды кептіретін кір жуғыш машинаны пайдалану кезінде бақылау керек, оларға кептіретін кір жуғыш машинаны қауіпсіз пайдалануға қатысты нұсқаулар беру керек және

олар дұрыс пайдаланбау салдарынан туындайтын қауіп-қатерлерді түсінуі керек. Балалардың құрылғымен ойнап жатпағанына көз жеткізіңіз. Балалар бақылаусыз кептіретін кір жуғыш машинаны тазалай немесе техникалық қызмет көрсету жұмыстарын жасай алмайды.

ЫСТЫҚ БЕТ ҚАУІПТІ

Жуу циклдері кезінде барабан есігі қызып кетуі мүмкін. Күйіп қалмау үшін абай болыңыз. Балалардың есіктегі әйнектің жанында ойнамауын қадағалаңыз.

СУДЫҢ ТАСУЫНАН ҚОРҒАУ (ҚОСУ КЕЗІНДЕ)

Құрылғыдағы су деңгейі қалыпты деңгейден көтерілсе, су деңгейін қорғау қызметі іске қосылады. Ол су құбырын жауып, суды сора бастайды. Бағдарлама үзіліп, қате шығады.

ТАСЫМАЛДАУ/ОРНАТУДАН КЕЙІН ТАСЫМАЛДАУ

Кептіретін кір жуғыш машинаны орнатқаннан кейін жылжытқыңыз келсе, тасымалдау болттарын орнатыңыз («ОРНАТУ ЖӘНЕ ЖАЛҒАУ/Орнатудан кейін жылжыту және тасымалдау» тарауын қараңыз). Тасымалдау болттарын салмас бұрын, кептіретін кір жуғыш машинаны қуат көзінен ажыратыңыз!

Қуат сымы зақымдалып қалса, қауіптің алдын алу үшін оны өндіруші, оның қызмет көрсету агенті немесе сол сияқты біліктілігі бар тұлғалар ауыстыруы керек.

Жоғары температурада жуу немесе кептіру циклі кезінде ыстық су төгіліп кетті. Суға тиіспеңіз.

Құрылғы істеп тұрған кезде (жоғары температурада жуу/кептіру/айналдыру кезінде), оның есігін күшпен ашпаңыз.

Тазалау үшін өндірістік химиялық заттар қолданылса, құрылғыны пайдаланбаңыз.

Құрылғының айналасында түктердің жиналуына жол бермеу керек.

Машинадан бөлмеге ауаның кері жүруіне жол бермеу үшін жеткілікті желдетілуі керек, себебі өрт шығуы мүмкін.

Жуылмаған заттарды кептіргіш машинасында кептірмеңіз.

Май, ацетон, спирт, бензин, керосин, дақ кетіргіштер, скипидар, балауыздар және балауыз кетіргіштер сияқты заттармен ластанған заттарды барабанды кептіргіште кептірмес бұрын, қосымша жуғыш зат қосылған ыстық сумен жуу керек.

Көбік резеңке (латекс көбік), душқа арналған қалпақшалар, су өткізбейтін тоқыма бұйымдары, резеңке табанды бұйымдар және көбік резеңке төсемдері бар киімдер немесе жастықтар сияқты заттарды кептіргіште кептіруге болмайды.

Мата жұмсартқыштарды немесе ұқсас өнімдерді мата жұмсартқыш нұсқауларында көрсетілгендей пайдалану керек.

Киімнің қалтасынан оттық пен сіріңке сияқты барлық затты шығарып алыңыз.

ЕСКЕРТУ: Барлық заттар тез алынып, жылу таралатындай жайылып кеткенше, кептіргіш машинасын кептіру циклі аяқталмай тұрып тоқтатпаңыз.

ЕСКЕРТУ: Құрылғыны бағдарлама таймері сияқты сыртқы коммутациялық құрылғы арқылы қуат көзіне қоспаңыз немесе оны үнемі қосылып-өшіп тұратын қуат көзіне қоспаңыз.

Базасында желдеткіш саңылаулары бар құрылғылар үшін саңылауларының бітеліп қалмағанына көз жеткізіңіз.

Құрылғыны оның есігін толық ашуға кедергі болатын жерге орнатуға болмайды.

Шыққан ауаны газды немесе басқа отынды жағатын құрылғылардың түтіндерін шығаруға арналған түтін құбырына қарай жібермеу керек.

КЕПТИРЕТІН КІР ЖУҒЫШ МАШИНАНЫҢ СИПАТТАМАСЫ

АЛДЫҢҒЫ ЖАҒЫ

- 1 Басқару блогы
- 2 Бағдарлама таңдау тұтқасы
- 3 Жуғыш зат бөлімі
- 4 Есік
- 5 Сорғы сүзгісінің қақпағы

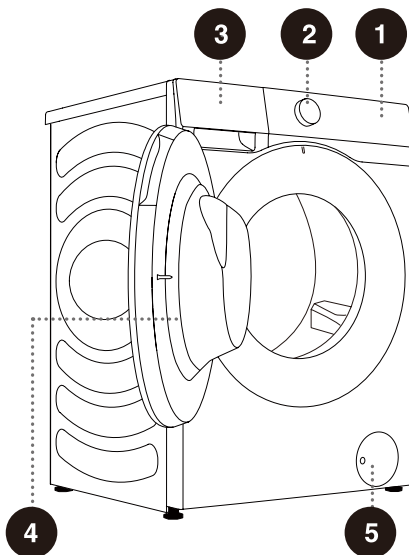

АРТҚА

- 1 Су құбыршегі
- 2 Қуат сымы
- 3 Су төгетін құбыршек
- 4 Реттелетін аяқтар
- 5 Тасымалдау болттары/
бұрандалары
- 6 Техникалық деректер тақтасы

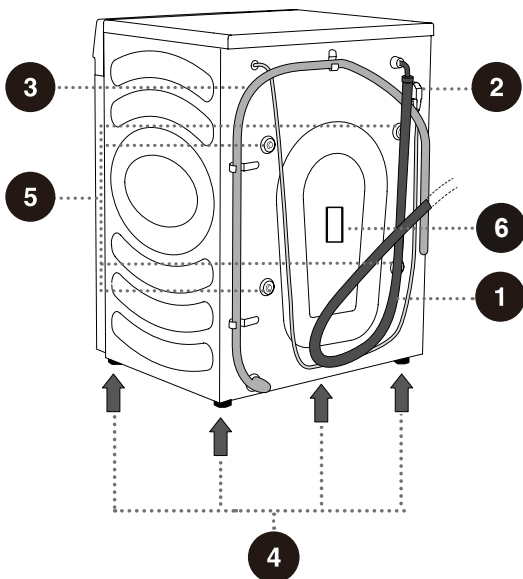

ТЕХНИКАЛЫҚ СИПАТТАМАСЫ

(МОДЕЛЬГЕ БАЙЛАНЫСТЫ)

Техникалық деректер тақтасы құрылғы есігінің алдыңғы қабырғасында орнатылған («МАШИНА СИПАТТАМАСЫ» тарауын қараңыз).

Жуу/кептіру сыйымдылығы	10.5/6 кг	12/8 кг
Максималды жүктеме	10.5 кг	12 кг
Салмағы	72 кг	74 кг
Номиналды кернеу	220–240 В~	
Номиналды қуат	1750 Вт / 1350 Вт	
Жиілік	50 Гц	

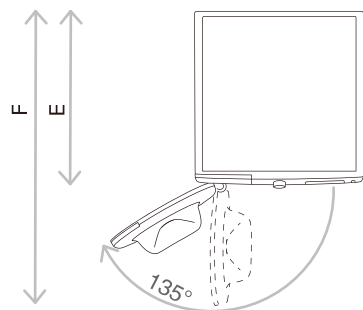

E = Кептіретін кір жуғыш машинаның қалыңдығы

F = Ескі ашық кезіндегі қалыңдығы

Өлшемдері (мм)

Индекс	Өлшемдері (мм)	
Жуу/кептіру сыйымдылығы	10.5/6	12/8
A	595	595
B	845	845
C	560	610
D	590	640
E	620	670
F	1100	1150

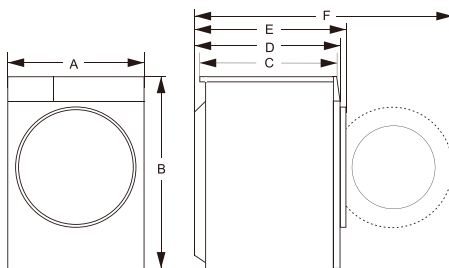

Техникалық деректер тақтасы

Hisense		Стиральная машина Кір жуғыш машина	
Модель	Үлгі	XXXXXXX	
		Тип/Тип	XXXXXXXXXX
		Арт.	XXXXXXXX
Класс энергоэффективности	Энергия тиімділігі	X	
Максимальная загрузка стирки	Жуу максималды салмағы	X кг	
Максимальная загрузка сушки	Кептіру максималды салмағы	X кг	
Обороты отжима	Айналу жылдамдығы	XXXX об/мин	
Допустимое давление воды	Сұйық қысым енгізу қысымы	XXXX МПа	
Напряжение/частота	Кернеу/жиілік	XXXX В / XX Гц	
Номинальная мощность в режиме стирки	Номиналды жуу қуаты	XXXX Вт	
Номинальная мощность в режиме сушки	Номиналды кептіру қуаты	XXXX Вт	
Номинальная мощность в режиме нагрева	Жылыту режиміндегі номиналды қуат	XXXX Вт	
Максимальная мощность	Максималды қуат	XXXX Вт	
Класс влагозащиты	Су өтпейтін класс	IPXX	
Класс энергозащиты	Энерготір кезіндегі класс	XXXX	
Цвет	Түс	XXXX	
Вес нетто	Таза салмағы	XX кг	
RoHS ERC CE			
Серийный номер:	Сериялық нөмір:		
Дата производства:	Дата произведовства:		
Выпущенный күні:	Өндірілген күні:		
		Сделано в Китае Қытайда жасалған	

⚠ Кептіретін кір жуғыш машинаны қуат көзіне жалғамас бұрын, ол бөлме температурасына жеткенше кем дегенде 2 сағат күтіңіз.

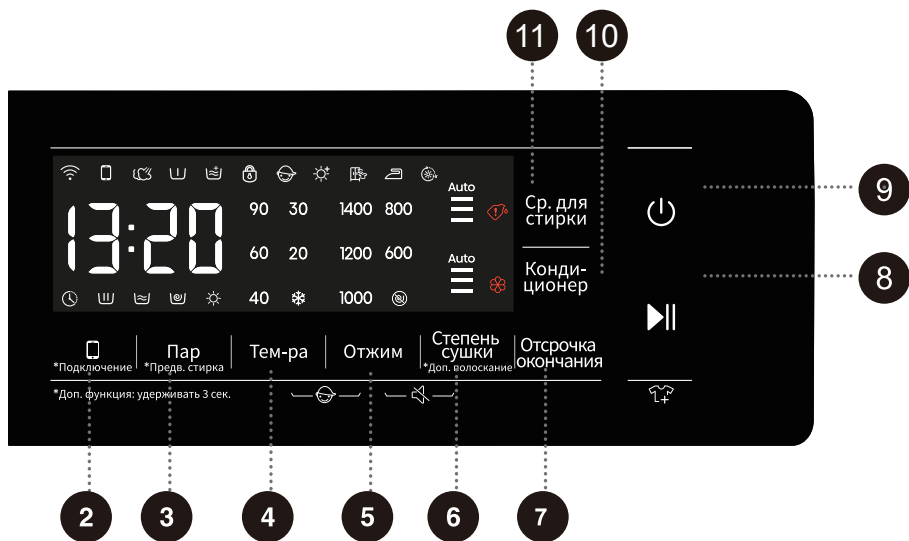

2 ЖАЛҒАУ

Кептіру функциясы бар кір жуғыш машина желісін басқару пернесі. Желіні конфигурациялау үшін соңғы беттегі Wi-Fi нұсқаулығын қараңыз.

5 АЙНАЛДЫРУ

Ағымдағы цикл бойынша айналдыру жылдамдығын өзгерту үшін басыңыз. Айналдырмайды : Соңғы су төгу циклінен кейін барабан айналмайды.

8 СТАРТ/ҮЗІЛІС

үкіл бағдарламаны бастаңыз/кідіртіңіз.

10 ЖҰМСАРТҚЫШ

4+5 БАЛАЛАРДАН ҚОРҒАУ

Балалардан қорғау функциясын қосу/өшіру үшін осы екі пернені бір уақытта басыңыз.

3 БУМЕН *АЛДЫН АЛА ЖУУ

Ұзақ басу немесе аз уақыт басу арқылы бу және жуып алу функцияларын қосыңыз немесе өшіріңіз.

6 КЕПТІРУ ДЕҢГЕЙІ (Кіру үшін басыңыз)

Кептіру уақытын және қосымша кептіру функцияларын таңдау үшін «Кептіру деңгейі» түймесін басыңыз.

*ҚОСЫМША ШАҰ (Кіру үшін басып тұрыңыз)

Ағымдағы цикл бойынша айналдыру жылдамдығын өзгерту үшін басыңыз.

9 ҚҰАТ

Машинаны өшіру/қосу үшін басыңыз.

11 ЖУҒЫШ ЗАТ

5+6 ДЫБЫССЫЗ

(ДЫБЫСТЫ СИГНАЛДАРДЫ ӨШІРУ)

4 ТЕМП.

Таңдалған циклге су температурасын өзгерту үшін басыңыз.

7 КІДІРІСПЕН АЯҚТАУ

Кідіріспен аяқтау жуу циклінің аяқталу уақытын орнатуға мүмкіндік береді. Параметрлерге қарай машина жуу циклін автоматты түрде бастайды. Бұл параметр машинаны едетте жұмыстан кейін үйге келетін уақытта жуу циклін аяқтауға бағдарламалау үшін пайдалы. Уақыт бірлігін таңдау үшін басыңыз.

Қосымша функция үшін: 3 секунд басып тұрыңыз.

ОРНАТУ ЖӘНЕ ЖАЛҒАУ

☀ Барлық қаптаманы алыңыз («ҚОҚЫСҚА ТАСТАУ» тарауын қараңыз). Қаптамасынан шығарған кезде, құрылғыны үшкір затпен зақымдап алмаңыз. Қаптама материалын (пластик қалталар, басқа пластик бөлшектер, т.б.) балалардың қолы жетпейтін жерде сақтаңыз.

Құрылғының зақымдалғанын тексеріңіз. Құрылғы зақымдалған деп күдіктенсеңіз, оны пайдланбай, дереу сатудан кейінгі қызмет орталығына хабарласыңыз.

Құрылғының қолдау жинағында мыналар болады:

- Пайдалану нұсқаулығы.
- 4 пластик тығын.
- Жеткізу құбыршегі.
- Су төгетін құбыршек ұстағыш.
- Кілт
- Төменгі какпак

Жоғарыда аталған барлық бөлшектің жеткізілгеніне көз жеткізіңіз.

ШУ АЗАЙТУ ТАҚТАСЫН ОРНАТУ ӘДІСІ

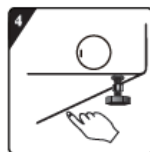
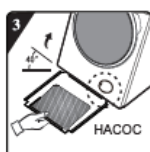
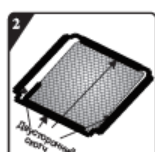

1 Қақпақты орнатпас бұрын оны тегістеңіз және оған шуды оқшаулайтын мақсаты бұрыш пішімі бойынша бедерін бойлай жабыстырыңыз (шуды оқшаулайтын мақсаты жоқ модельдерге қатысы жоқ).

2 Төменгі қақпақтың төрт бетіндегі екі жақты скотчтың қағаз қабатын алыңыз.

3 Машинаны артқа 40 градусқа қисайтыңыз. Төменгі қақпақты бұрыш пішіміндегі бедердің суретте көрсетілгендей кір жуу машинасының алдыңғы бетіне қарап тұратындай етіп бұраңыз. Қақпақтың артқы жиегін артқы реттелетін аяқтардың арасына салыңыз, ол орнына толықтай кіріп тұруы тиіс. Содан соң қақпақты машинаның түбіне салып көріңіз, ол тығыз жатуы тиіс.

4 Саусағыңызбен екі жақты скотчты төменгі қақпақтың барлық периметріне жабыстырып шығыңыз, ол машинаның түбіне сенімді бекітулі тиіс.

ТАСЫМАЛДАУ БОЛТТАРЫН/БҰРАНДАЛАРДЫ АЛУ

⚠ Құрылғыны бірінші рет пайдаланар алдында тасымалдау болттарын/бұрандаларын алып тастау керек. Бұғатталған құрылғы қосулы кезде зақымдалуы мүмкін. Бұлайша зақымдалған жағдайда кепілдік жарамсыз болады.

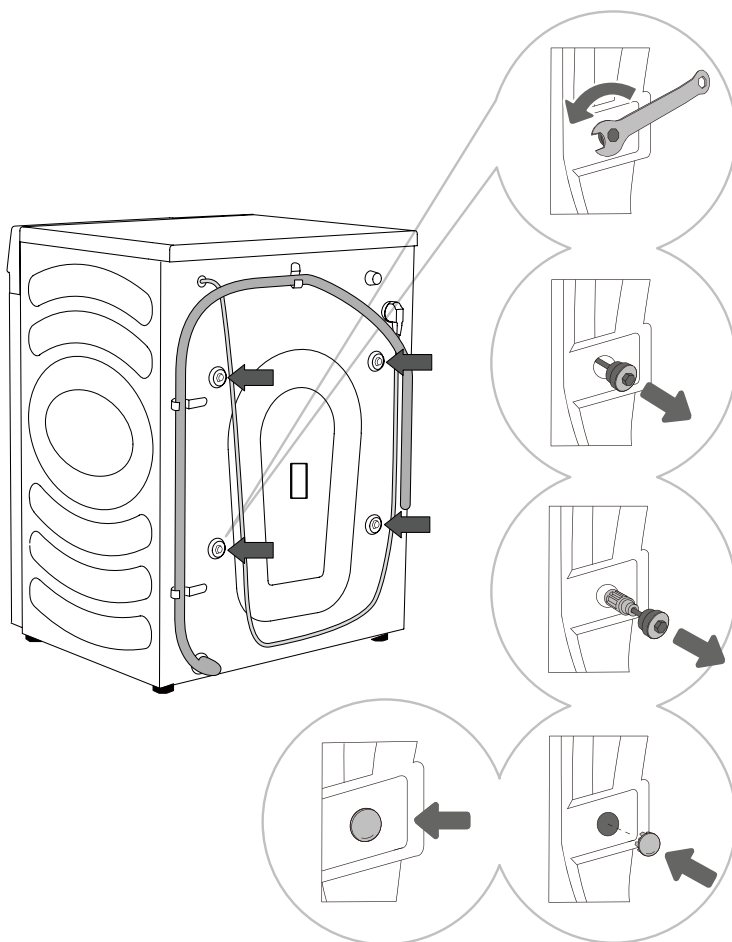

1 Құбыршектерді бір шетіне жылжытыңыз, сосын гайкалық кілтті пайдаланып, көрсеткімен көрсетілгендей сағат тіліне қарсы бұрап, құрылғының артқы жағындағы 4 бұранданы босатыңыз. Оларды шамамен 30 мм (толық емес) босатыңыз.

2 Барлық 4 тасымалдау болтын/бұрандасын көлденеңінен тартыңыз.

3 Тасымалдау болттарын/бұрандаларды резеңкесімен және пластик бөлшегімен бірге тартып шығарыңыз.

4 Бұранда тесігін пластик қақпақтармен жабыңыз. Пластик қақпақтар пайдаланушы нұсқаулығымен бірге аксессуарлар қалтасында (қолдау жинағы) жеткізіледі.

💡 Тасымалдау болттарын/бұрандаларын құрылғыны болашақта тасымалдау үшін сақтап қойыңыз (тасымалдау болттарын/бұрандаларын қайта орнату үшін жоғарыдағы процедураны кері ретпен орындаңыз).

ОРНАТУДАН КЕЙІН ЖЫЛЖЫТУ ЖӘНЕ ТАСЫМАЛДАУ

☞ Кептіретін кір жуғыш машинаны орнатқаннан кейін жылжыту керек болса, тасымалдау кезінде дірілден болатын зақымға жол бермеу үшін ТАСЫМАЛДАУ БОЛТТАРЫН/ БҰРАНДАЛАРЫН орнына салу керек («ОРНАТУ ЖӘНЕ ЖАЛҒАУ/Тасымалдау болттарын/ бұрандаларды алу» тарауын қараңыз). Тасымалдау болттарын/бұрандаларын жоғалтып алсаңыз, оларды өндірушіден тапсырыс беріп алуға болады.

⚠ Тасымалданғаннан кейін кептіретін кір жуғыш машинаны қуат көзіне жалғау алдында кем дегенде екі сағат орнында қалдыру керек. Құрылғыны білікті маман орнатуы және қосуы керек.

⚠ Кептіретін кір жуғыш машинаны жалғамас бұрын, пайдалану нұсқаулығын мұқият оқып шығыңыз. Кептіретін кір жуғыш машинаны дұрыс жалғамау немесе пайдаланбау салдарынан болған зақым кепілдікке кірмейді.

ОРЫН

☼ Кептіретін кір жуғыш машина қойылған еденнің бетон негізі болуы керек. Ол таза және құрғақ болуы керек; әйтпесе кептіретін кір жуғыш машина сырғып кетуі мүмкін. Сондай-ақ реттелетін аяқтардың түбін тазалаңыз.

☼ Кептіретін кір жуғыш машина қатты негізде тегіс және тұрақты тұруы керек.

АЯҚТАРДЫ РЕТТЕУ

Деңгей тұрақтағышты және жинақтағы гайкалық кілтті пайдаланыңыз.

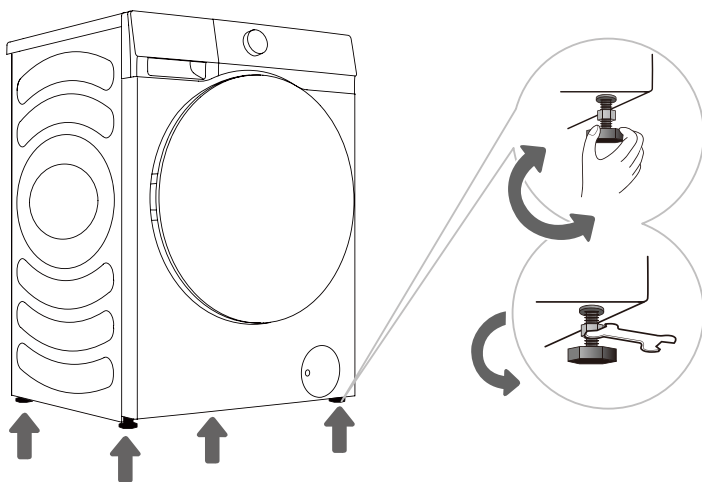

1 Кептіретін кір жуғыш машинаны туралау үшін реттелетін аяқтарды бұраңыз. Аяқтар +/- 2 см-ге дейін туралауға мүмкіндік береді.

2 Аяқтардың биіктігін реттегеннен кейін, жинақтағы гайкалық кілтпен ↑ қыспа гайкаларды (контрагайкалар) кептіретін кір жуғыш машинаның түбіне қарай бұрап мықтап қатайтыңыз (суретті қараңыз).

☼ Құрылғының біркелкі тұрмауынан діріл болуы, сырғып кетуі және қатты істеуі мүмкін. Құрылғыны дұрыс тураламау кепілдікке кірмейді.

☼ Құрылғының жұмысы кезінде әдеттен тыс немесе қатты шу пайда болуы мүмкін, көбінесе ол дұрыс орнатпаған жағдайда болады.

ОРНАТУ АРАЛЫҚТАРЫ

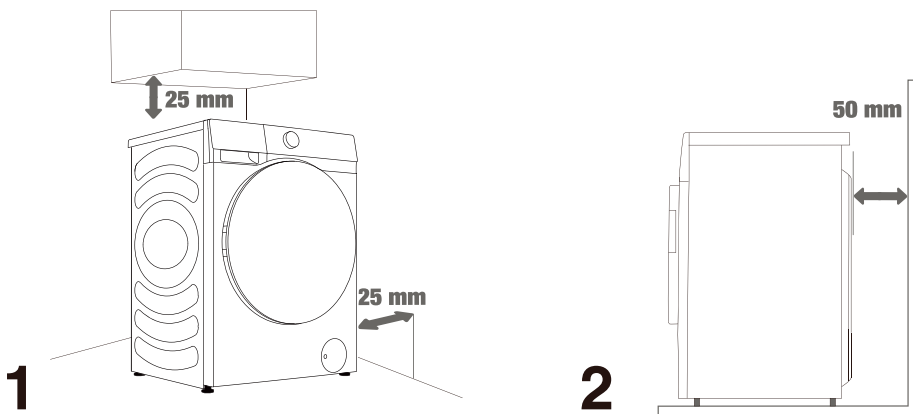

💡 Кептіретін кір жуғыш машина қабырғаға немесе жиһазға тиіп тұрмауы керек. Кептіретін кір жуғыш машинаның оңтайлы жұмысы үшін суретте көрсетілгендей кептіретін кір жуғыш машинаның айналасынан бос орын қалдырыңыз.

Ең аз қажетті аралықтарды қалдырмау салдарынан қауіпті немесе әдеттен тыс кептіретін кір жуғыш машина жұмысына себеп болуы мүмкін. Сонымен қатар қызып кетуі де мүмкін (1-ші және 2-ші суреттер).

💡 Кептіретін кір жуғыш машинаны жабық кеңістікте орнатпаған дұрыс.

СУ ЖЕЛІСІНЕ ЖАЛҒАУ

Су кіретін құбыршекті су шүмегіне дұрыстап бекітіңіз.

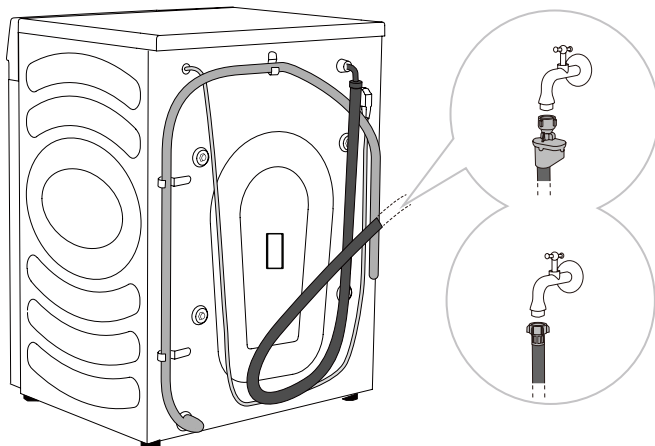

A AquaStop

B Тұрақты жалғау

☼ Кептіретін кір жуғыш машинаның қалыпты жұмысы үшін кіріс суының қысымы 0,1-1 МПа (1-10 бар; 1-10 кп/см²; 10-100 Н/см²) аралығында болуы керек. Судың минималды динамикалық қысымын су шығынын өлшеу арқылы анықтауға болады. Толық ашылған шүмектен 15 секундта 3 литр су ағып тұруы керек.

☼ Құбыршекті жалғағаннан кейін, жақсы тығыздау (көп дегенде 2 Нм) үшін су құбыршегін қолмен қатайтыңыз. Тығыздағыштан ағып кетпейтініне көз жеткізіңіз. Қысқышты немесе соған ұқсас құралдарды пайдаланбаңыз, себебі олар гайка ойығын зақымдауы мүмкін.

☼ Құрылғымен бірге берілген су құбыршегін ғана пайдаланыңыз. Пайдаланылған құбыршектерді немесе басқа құбыршектерді пайдаланбаңыз.

☼ Құбыршектің зақымдалмағанына көз жеткізіңіз. Құбыршек тозса, сынғыш болса немесе жарылса, оны ауыстыру керек.

AquaStop (КЕЙБІР МОДЕЛЬДЕРМЕН ҒАНА)

Ішкі түтік немесе құбыршек зақымдалса, кептіретін кір жуғыш машинаға су беруді тоқтату үшін өшіру жүйесі іске қосылады. Мұндай жағдайда басқару терезесі (а) қызыл болып жанады. Су құбыршегін ауыстырыңыз.

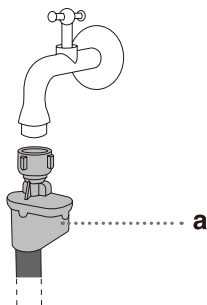

☼ AquaStop жүйесі бар су құбыршегін суға салмаңыз, себебі оның құрамында электр клапан бар.

☼ Су құбыршегін кері клапансыз жалғауға болады.

☼ Жалғанған су құбыршегінің бұралмағанын немесе бітелмегенін тексеріңіз.

СУ ТӨГЕТІН ҚҰБЫРШЕКТІ ЖАЛҒАУ ЖӘНЕ ҚОРҒАУ

Су төгетін құбыршекті қолжуғышқа немесе ваннаға іліп қойыңыз немесе оны тікелей кәріз жүйесіне қосыңыз (төменгі су төгетін құбыршектің диаметрі: 4 см). Еденнен су төгетін құбыршектің ұшына дейінгі тік қашықтық 60-100 см болуы керек. Оны үш әдіспен бекітуге болады (А, В, С).

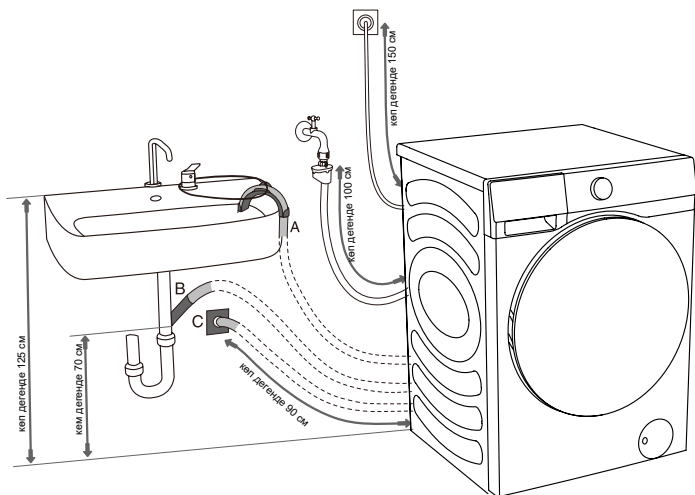

А Су төгетін құбыршектің ұшын қолжуғыштың немесе ваннаның үстіне қоюға болады. Құбыршек сырғып кетпеуі үшін, оны шынтақ тірегіш арқылы бекіту үшін байлау бауын пайдаланыңыз.

В Су төгетін құбыршекті қолжуғыштың төгетін түтігіне де қосуға болады. Кішкентай қолжуғышты пайдаланбаңыз. Тегіліп жатқан судың ыстық болуы мүмкін.

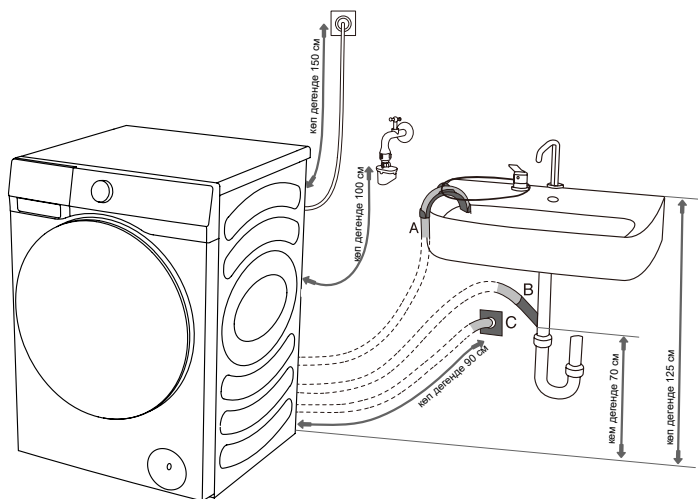

С Су төгетін құбыршекті су жинағышы бар қабырғадағы көріз құбырына да қосуға болады, оны тазалауға мүмкіндік беру үшін дұрыс орнату керек.

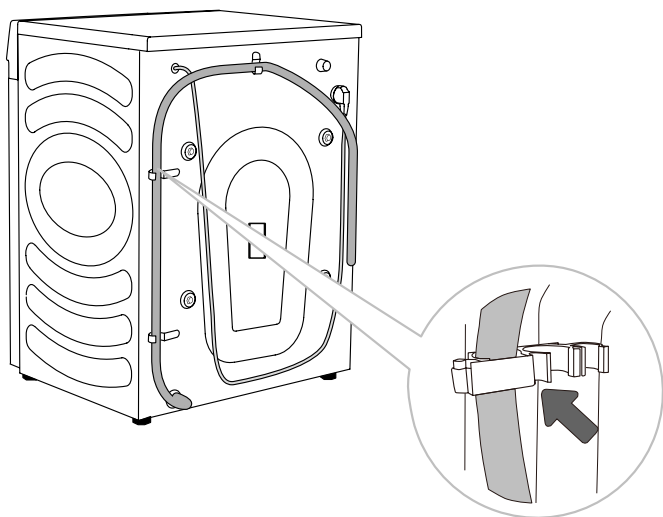

Д Су төгетін құбыршек суретте көрсетілгендей кептіретін кір жуғыш машинаның артындағы ілмектерге бекітілуі керек.

⚠ Су төгетін құбыршектің зақымдалмағанына көз жеткізіңіз.

⚠ Су төгетін құбыршекті дұрыс орнатпау кептіретін кір жуғыш машинаның қауіпті немесе дұрыс істемеуіне әкелуі мүмкін.

ҚҰАТ КӨЗІНЕ ҚОСУ

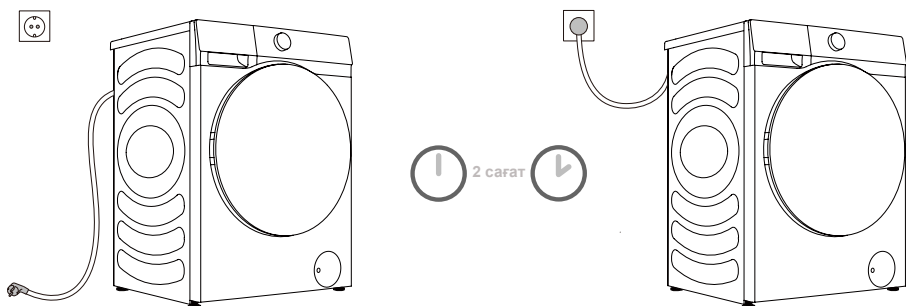

⚠ Кептіретін кір жуғыш машинаны қуат көзіне жалғамас бұрын, ол бөлме температурасына жеткенше кем дегенде 2 сағат күтіңіз.

Кептіретін кір жуғыш машинаны орнатқаннан кейін, оңай қол жеткізуге болатын жерге тұйықталған розеткаға қосыңыз. Розетка жерге тұйықтағышпен (тиісті ережелерге сәйкес) жабдықталуы керек.

Кептіретін кір жуғыш машина туралы негізгі ақпаратты техникалық деректер тақтасынан қараңыз.

⚠ Құрылғыны найзағайдан қорғау үшін артық кернеуден қорғау жүйесін пайдаланған дұрыс.

⚠ Кептіретін кір жуғыш машинаны ұзартқыш арқылы қуат көзіне қоспау керек.

⚡ Кептіретін кір жуғыш машинаны шағын жүктемеге арналған розеткаға қоспаңыз.

⚡ Құрылғыны су қолмен розеткаға қосуға/суыруға болмайды.

⚡ Құрылғыны жөндеу және техникалық қызмет көрсету жұмыстарын білікті мамандарға тапсыру керек.

⚡ Зақымдалған қуат сымын өндіруші рұқсат берген адам ғана ауыстыра алады.

АЛҒАШҚЫ ПАЙДАЛАНУ АЛДЫНДА

Кептіретін кір жуғыш машинаның қуат көзінен ажыратылғанына көз жеткізіңіз, содан кейін есікті өзіңізге тартып ашыңыз (1-ші және 2-ші суреттер).

Барабанды жұмсақ әрі дымқыл шүберекпен сүртіп тазалаңыз. Сондай-ақ барабан тазалау бағдарламасын пайдалануға болады. Мұндай жағдайда құрылғыны қуат көзіне қосып, су шүмегін ашыңыз. Барабан бос болуы керек (3-ші және 4-ші суреттер).

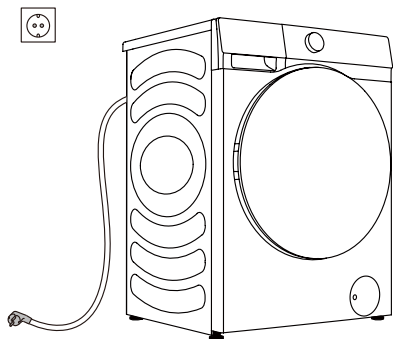

1

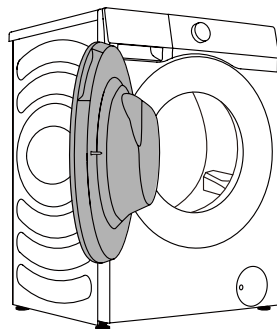

2

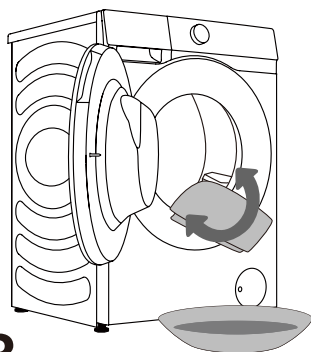

3

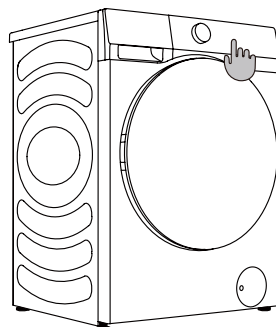























4

⚠ Кептіретін кір жуғыш машинаны зақымдауы мүмкін ерітінділерді немесе тазалағыш заттарды қолданбаңыз (тазалағыш құрал өндірушілері берген ұсыныстар мен ескертулерді ұстаныңыз).

ЖУУ ПРОЦЕСІ, ҚАДАМ БОЙЫНША (1-7)

1-ҚАДАМ: ЖУЫЛАТЫН КІРДЕГІ ЖАПСЫРМАЛАРҒА НАЗАР АУДАРЫҢЫЗ

Қалыпты жуу; Сезімтал кірлер	Ең жоғары жуу температурасы 95°C  	Ең жоғары жуу температурасы 60°C  	Ең жоғары жуу температурасы 40°C  	Ең жоғары жуу температурасы 30°C  	Тек қолмен жуу 	Жумаңыз 
Ағарту	Салқын суда ағарту 			Ағартуға рұқсат етілмейді 		
Құрғақтай тазалау	Барлық құралмен құрғақ тазалау 	R11, R113 ерітіндісі 	Керосинмен, таза спиртпен және R113 құралымен тазалау 	Құрғақ тазалауға рұқсат етілмейді 		
Үтіктеу	Ыстықтай үтіктеу, максималды 200°C 	Ыстықтай үтіктеу, максималды 150°C 	Ыстықтай үтіктеу, максималды 110°C 	Үтіктеуге рұқсат етілмейді 		
Кептіру	Біркелкі кептіру (тегіс жерге қойыңыз) 	Тамшылап кептіру  Қатар кептіру 	Жоғары температура  Төмен температура 	Араластырып кептіруге болмайды 		

2-ҚАДАМ: ЖУУ ПРОЦЕСІН ДАЙЫНДАУ

1. Кірді матаның түрі, түсі, ластануы, рұқсат етілген жуу температурасы және т.б. бойынша сұрыптаңыз (БАҒДАРЛАМА КЕСТЕСІН қараңыз).
2. Түймелерді және сырғытпа түймелерді жабыңыз, бауларын байлаңыз және қалталарын сыртына шығарыңыз; кірді және құрылғының ішкі бөлігін зақымдауы немесе су төгетін құбырды бітеп тастауы мүмкін металл қыстырғыштарды алыңыз.
3. Сезімтал кірлерді және ұсақ заттарды торлы қалтаға салыңыз.

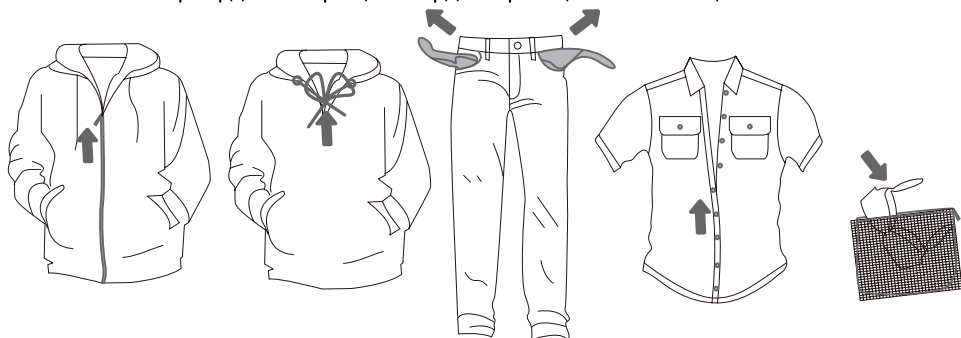

АВТОМАТТЫ САБЫН ДИСПЕНСЕРІНЕ АРНАЛҒАН НҰСҚАУЛАР

Бұл өнімде жуғыш заттың/жұмсартқыштың дұрыс мөлшерін жууға автоматты түрде қосу үшін автоматты мөлшерлеу мүмкіндігі бар. Қажетті жуудың күшіне байланысты аз орташа немесе көп мөлшерді таңдау арқылы автоматты түрде берілетін мөлшерді реттеуге болады.

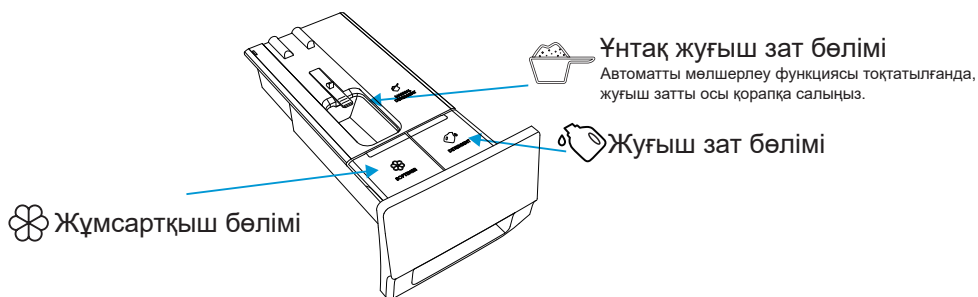

► ЖУҒЫШ ЗАТТЫ/ЖҰМСАРТҚЫШТЫ ҚОСУ



▶ АЛДЫН АЛА ЖУУ

- Автоматты мөлшерлеу функциясы қосылғанда және алдын ала жуу функциясы таңдалғанда, алдын ала жуу кезеңіндегі жуғыш зат мөлшері негізгі жуу кезеңіндегі мөлшердің жартысын құрайды.
- Алдын ала жуу кезеңіндегі жуғыш заттың мөлшері негізгі жуу кезеңіндегі жуғыш затқа әсер етпейді.

▶ АВТОМАТТЫ МӨЛШЕРЛЕУДІ ҚОЛДАНУ ҚАДАМДАРЫ

- Кептіру функциясы бар кір жуғыш машинаны алғаш рет пайдаланғанда, жуғыш зат пен жұмсартқыштың автоматты мөлшерлеу функциясы әдепкісінше қосылады. Іске қосу кезінде кептіру функциясы бар кір жуғыш машина соңғы таңдалған опцияны еске сақтап қалады.
- Функцияны іске қосу үшін «Detergent» (Жуғыш зат) түймесін басыңыз. Өшірулі күйге (жанбаған) өту үшін жуғыш зат қосқышын қайталап басыңыз.
-  /  белгішелері жанғанда, ол жуғыш зат/жұмсартқыш мөлшерінің жеткіліксіз екенін білдіреді. Қажетінше толтырыңыз. Резервуарларды толтыруға қажетті көп мөлшер — 1,0 л немесе 0,5 л жұмсартқыш.

▶ САҚТЫҚ ШАРАЛАРЫ

1. Көпіршігі аз жуғыш затты пайдаланған дұрыс.
2. Жуғыш зат/жұмсартқыш резервуарларына артық толтырмаңыз, себебі олар толып кетуі мүмкін.
3. Толтырғаннан кейін жуу бағдарламасын іске қоспастан бұрын, жуғыш зат тартпасының толық жабылғанына көз жеткізіңіз.
4. Кір жуғыш-кептіргіш машинаны орнату, жылжыту, қолдану және реттеу алдында жуғыш зат тартпасын алыңыз немесе бекітіп қойыңыз. Сонда жуғыш зат пен жұмсартқыштың асып кетуінен туындаған қолайсыздықты жол берілмейді.

▶ ЖУҒЫШ ЗАТ/ЖҰМСАРТҚЫШ

Автоматты мөлшерлеу

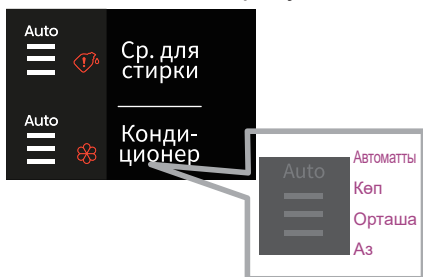

Автоматты белгішесі ҚОСУЛЫ және барлық 3 сызық ҚОСУЛЫ болса, автоматты мөлшерлеу функциясын таңдағаныңызды білдіреді. Мата жуғыш заттың/жұмсартқыштың мөлшері барабанда қанша кірдің барына байланысты автоматты түрде алынады.

Жуғыш заттың/жұмсартқыштың қажетті мөлшерін қолмен таңдауға болады.

Ластану деңгейі үш деңгейден тұрады: орташа, төмен, жоғары.

Жуғыш заттың/жұмсартқыштың қажетті мөлшерлеу мөнін өзіміз белгілей аламыз.

Қолмен мөлшерлеу

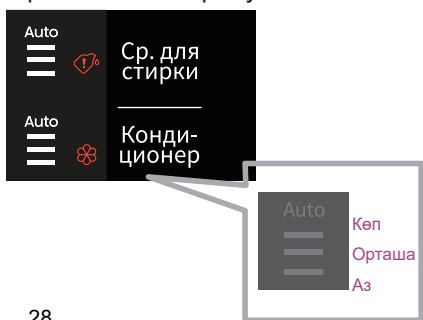

Жуғыш зат/жұмсартқыш өшірілген және мөлшерленбейді. Ол төмендегі суреттегідей дисплейден көрінеді. Жарық диодты көрсеткіштер жоқ.

ЖУЫЛМАЙТЫН/КЕПТІРІЛМЕЙТІН КИІМДЕР

Жууға, кептіруге болмайтын киімдер

 <p>Былғары және мамық өнімдер (пішіні өзгеруі мүмкін)</p>	 <p>Мата және оның аралас өнімдері (түстің өзгеруі немесе пішіні бүлінуі мүмкін)</p>	 <p>Артқы жағында карбаматы бар үлкен қалың резеңке жастықтар (зақымдалуы немесе бүлінуі мүмкін)</p>
 <p>Қатты материалы бар бас киімдер (олар кір жуғыш-кептіргіш машинаны зақымдайды және ақаулар тудырады)</p>	 <p>Жастықтар, жастықшалар, мақта төсеніші бар бұйымдар, көбік және басқа жұмсақ материалдар, кілем жамылғысы (зақымдалуы немесе бүлінуі мүмкін)</p>	<p>Басқалар: Мыжылған немесе шығыңқы киімдер; Креп маталар; Оңай пішіні өзгеретін киімдер (костюмдер, күрткелер, галстуктар мен көйлектер, т.б.); Оңай үлпілдейтін киімдер (барқыт, жартылай барқыт).</p>

КЕПТІРІЛМЕЙТІН КИІМДЕР

 <p>Графикамен белгіленген кез келген киім (киім бүлінуі мүмкін)</p>	 <p>Жүннен жасалған киімдер (созылуы және мамықтығы жоғалуы мүмкін)</p>	 <p>Колготкалар, шұлықтар (зақымдалуы немесе пішіні өзгеруі мүмкін)</p>	 <p>Өлшемі өзгеретін киімдер</p>
 <p>Жастықтар немесе мамықтары бар киімдер (зақымдалуы немесе бүлінуі мүмкін)</p>	 <p>Көрпе (зақымдалуы немесе бүлінуі мүмкін)</p>	 <p>Шілтерлі және кестелі киімдер, жаңа синтетикалық талшықтар (өте жіңішке талшық) (пішіні өзгеруі мүмкін)</p>	 <p>Жібек</p>

Егер ол жастықтар мен мамығы бар киімдерді кептіру үшін пайдаланылса, ол су ағызатын түтіктің бітеліп қалуына себеп болуы мүмкін.

Ескертпе

- ⚠ Жуылмайтын/кептірілмейтін киімдерге жоғарыда аталған киімдер кіреді, бірақ олармен шектелмейді.
- ⚠ Тамшылап тұрған дымқыл киімдер кептіруге жарамайды, олар құрылғыдан дабыл шығуға себеп болуы мүмкін!

► ЖУҒЫШ ЗАТ МЕН ЖҰМСАРТҚЫШТЫ ҚОСУ

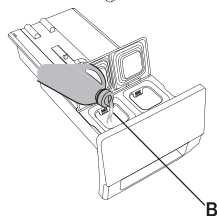
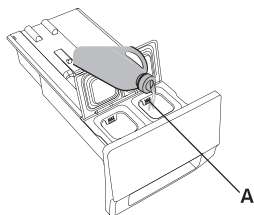

1. Жуғыш зат тартпасын сырғытып ашыңыз.
2. Автоматты жуғыш зат бөліміне (А) жуғыш заттың сәйкес мөлшерін қосыңыз.
3. Қажет болса, жұмсартқыштың тиісті мөлшерін автоматты жұмсартқыш бөліміне (В) қосыңыз.
4. Автоматты мөлшерлеу тартпасын жабыңыз.

КЕПТІРЕТІН КІР ЖУҒЫШ МАШИНАНЫ ҚОСУ

Кептіретін кір жуғыш машинаны қуат көзіне қосу үшін қуат сымын пайдаланыңыз, сосын кептіретін кір жуғыш машинаны су көзіне жалғаңыз.

«ҚУАТ» түймесін басу арқылы құрылғыны қосыңыз (1-ші және 2-ші суреттер).

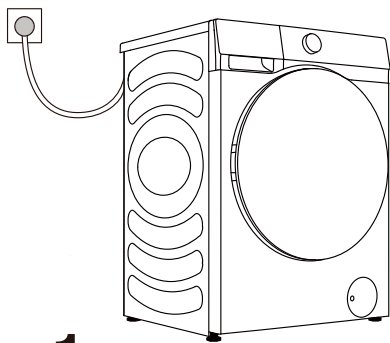

1

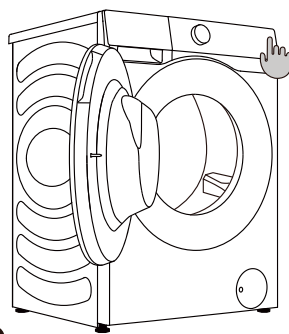

2

ЖУУ ПРОЦЕСІН ЖҮКТЕУ

Тұтқаны өзіңізге тартып, барабан есігін ашыңыз (1-сурет).

Кірді (барабанның бос екеніне көз жеткізгеннен кейін) барабанға салыңыз (2-сурет).

Есігін жабыңыз (3-сурет). Сыртылдаған дыбыс естілгенде, есік құлыпталады.

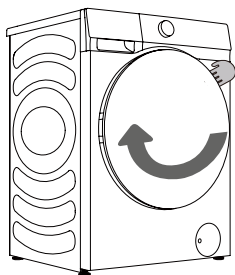

1

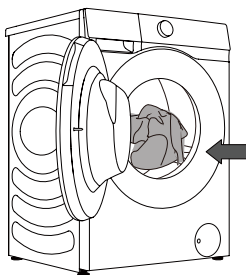

2

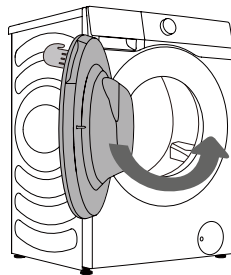

3

☀ Ешқашан есікті күштеп ашуға тырыспаңыз. Құрылғы істеп тұрған кезде, есігін ашпаңыз.

Барабанға артық кір салмаңыз! БАҒДАРЛАМА КЕСТЕСІН қараңыз және техникалық деректер тақтасында көрсетілгендей номиналды жүктемені қадағалаңыз.

Барабанға тым толып кетсе, кір дұрыс жуылмауы мүмкін.

3-ҚАДАМ: ЖУУ БАҒДАРЛАМАСЫН ТАҢДАУ

Бағдарлама таңдау тұтқасын (1) бұрап, **бағдарламаны** (кірдің түріне және кір деңгейіне байланысты) таңдаңыз. БАҒДАРЛАМА КЕСТЕСІН қараңыз.

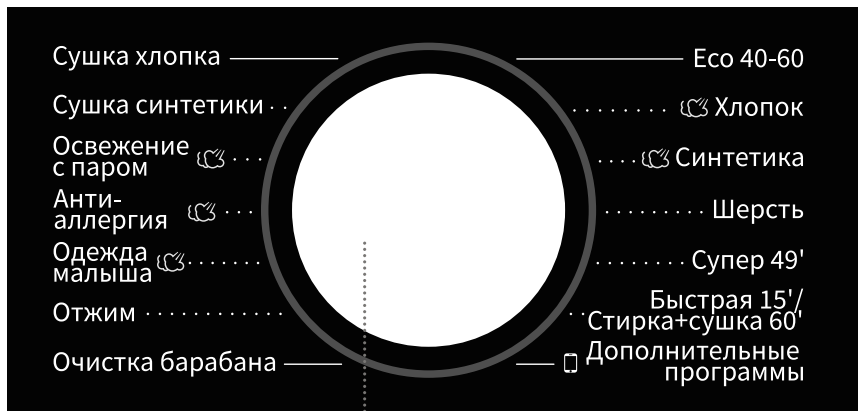

1

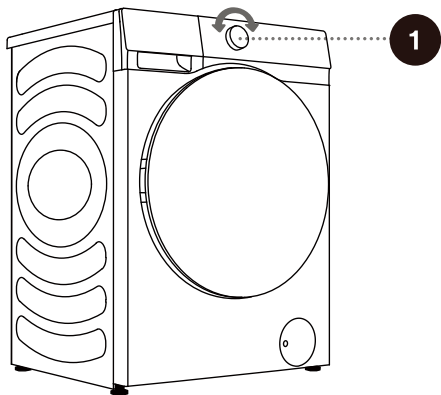

Жұмыс кезінде бағдарлама таңдау тұтқасы (1) автоматты түрде бұралмайды.

БАҒДАРЛАМА КЕСТЕСІ

Бағдарламаны	Функциялар	Максималды жүк (кг)		Максималды айналдыру жылдамдығы (айн/мин)	Бағдарлама сипаттамасы
Есо 40-60	W	10.5	12	1400	Өдеттегі мақтадан жасалған кірлер.
	WD	6	8	1400	
Мақта (-, 20°C, 30°C, 40°C, 60°C, 90°C)	W	10.5	12	1400	Қатты және орташа ластанған мақта немесе зығыр. Қатты ластанған заттар үшін «Алдын ала жуу» функциясын таңдаңыз.
	WD	6	8	1400	
Синтетика (-, 20°C, 30°C, 40°C, 60°C)	W	5	6	1400	Бағдарлама орташа ластанған синтетикалық және мақта маталарға арналған.
	WD	5	6	1400	
Жүн (-, 20°C, 30°C, 40°C)	W		2	600	Бағдарлама машинада жууға болатын жүнге арналған (киімдегі жапсырманы қараңыз).
Қуаты 49' (-, 20°C, 30°C, 40°C)	W		4	800	Бұл қысқа мерзімді қуатты жуу процедурасы қатты кірлеген аз мөлшердегі киімді жуу үшін пайдаланылады.
Жылдам 15'/Жуу+кептіру 60' (-, 20°C, 30°C, 40°C)	W		1	800	Мақта, аралас маталар. Аз киілген немесе жаңадан сатып алынған заттар. / 60 минут ішінде жуу-кептіру процесі жеңіл ластанған киімді, мысалы, күнделікті ауыстырылатын футболкаларды, жейделерді және юбкаларды бірден жуып кептіруге жарамды. Бір уақытта 3 юбкадан артық жумаған дұрыс. Екі бағдарламаны өзгертуді аяқтау үшін «Кептіру деңгейі» функциялық түймесін таңдаңыз.
	WD		1	800	
Барабан тазалау (өзін тазалау бағдарламасы) (90°C)	/		0	800	Бағдарлама барабанды тазалауға және әсіресе жуу температурасы төмен бағдарламаларды пайдаланған кезде жиналуы және көбеюі мүмкін жуғыш зат пен бактерия қалдықтарын кетіруге қолданылады. Барабан бос болуы керек. Аздап тазартылған (шамамен 2 дл) сірке суын немесе натрий бикарбонатын (1 ас қасық немесе 15 г) қосуға болады. Бұл бағдарламаны кемінде айына бір рет іске қосыңыз.
Айналдыру (айналдыру жылдамдығы)	S	10.5	12	1400	Бұл бағдарламада айналдыру жылдамдығы мен ұзақтығын қолмен таңдай аласыз.
	SD	6	8	1400	
Бала күтімі (40°C, 60°C, 90°C)	W		2	1400	Ол жоғары температурада булау арқылы стерильдейтін және залалсыздандыратын балалар киімдері мен іш киімдеріне және басқа кірлерге арналған.
	WD		2	1400	

W→Жуу

D→Кептіру

WD→Жуу және кептіру

S→Айналдыру

SD→Айналдыру және кептіру

Бағдарламаны	Функциялар	Максималды жүк (кг)		Максималды айналдыру жылдамдығы (айн/мин)	Бағдарлама сипаттамасы
Аллергиялық күтім жасау (40°C, 60°C, 90°C)	W	2		1400	Ол жоғары температурада булау арқылы тозаң, кенелер және паразиттер сияқты аллергияларды кетіретін жоғары температураға төзімді және аз өңетін маталар үшін қолайлы.
	WD	2		1400	
Жаңарту	D	2		/	Ол киімдегі ерекше иісті (мысалы, түтін/ыстық кәстрөл/барбекю, т.б. иісі) кетіруге арналған.
Синтетика құрғақ	D	5	6	/	Дымқыл химиялық талшықтан жасалған киімдерді айналдырудан кейін кептіруге болады.
Мақта құрғақ	D	6	8	/	Дымқыл мақта және зығыр киімдерді айналдырудан кейін кептіруге болады.
☐ Қосымша циклдар					
Шаю+Айналдыру	W	10.5	12	1400	Бұл бағдарламада әдепкісінше екі рет шайылып айналады.
	WD	6	8	1400	
Жейделер (- -, 20°C, 30°C, 40°C, 60°C)	W	2		1400	Бұл бағдарлама қуат үнемдейтін жеңіл дақты мақта киімдерге жарайды.
	WD	2		1400	
Джинс (- -, 20°C, 30°C, 40°C, 60°C)	W	5	6	1400	Бағдарлама жандарға жарамды.
	WD	5	6	1400	
Жібек/нәзік Кірлер (- -, 20°C, 30°C, 40°C)	W	2		600	Машинамен жууға болатын нәзік маталар мен жібекті жуу үшін (бұйымның заттаңбасындағы нұсқауларды қараңыз).
Тесек Жабдықтары (- -, 20°C, 30°C, 40°C, 60°C)	W	3		1400	Ірі заттарды жууға бейімделген бағдарлама - мысалы, перделер, табақтар, духовка қақпақтары.
	WD	3		1400	
Аралас Кірлер (- -, 20°C, 30°C, 40°C)	W	5	6	1400	Ластанудың орташа дәрежесімен мақтадан және аралас маталардан тігілген бұйымдарды бір уақытта жуу.
	WD	5	6	1400	

ЕСКЕРТПЕ: Максималды немесе номиналды жүктеме IEC 60456 стандартына сәйкес дайындалған кірлерге қатысты.

- 1) Судың температурасы: Таңдалған жуу бағдарламасы үшін су температурасын таңдаңыз. Киімді бүлдіріп алмау үшін жуудан бұрын барлық уақытта киім өндірушісінің күтім көрсету жапсырмасын немесе нұсқауларын қараңыз.
- 2) Судың нақты температурасы циклдің белгіленген температурасынан өзгеше болуы мүмкін.
- 3) Жуу әсері судың қысымына, судың кереметтігіне, судың кіріс температурасына, бөлме температурасына, кірдің түрі мен мөлшеріне, пайдаланылған жуғыш заттың кірлеу дәрежесіне, негізгі электр қуатының ауытқуларына және таңдалған қосымша опцияларға байланысты.
- 4) Бейтарап (көбікті емес) жуғыш затты пайдаланған дұрыс.
- 5) Құрғақ ұнтақ жуғыш затты (қуат үнемдеуден басқа барлық жағдайда) жылы сумен араластыру керек.

Қосымша циклдерге қатысты ескертпе:

Пайдаланушылар тұтқаны сәйкес күйге бұрауы керек және қосымша циклдерді пайдалану үшін смартфонда қолданбаны байланыстыру қажет. Желіге қосылмаса, әдепкі бағдарлама [Шаю+Айналдыру] болады. Пайдаланушы [Шаю+Айналдыру, жейделер, джинс, жібек/нәзік кірлер, төсек жабдықтары, аралас кірлер] бағдарламаларын таңдау үшін ұялы телефон қолданбасын қолдана алады.

ЖУҒЫШ ЗАТТАР МЕН ҚОСПАЛАР ТАҢДАУ

Әрқашан алдынан кір салынатын құрылғыларға арналған жоғары тиімді көбіктенбейтін жуғыш заттарды таңдаңыз.

Жуғыш затты таңдау кірдің түріне, кір деңгейіне, кірдің түсіне және жуу температурасына байланысты.

☼ Егер сіз фосфатсыз заманауи жуғыш заттарды қолдансаңыз, қара кірде ақ қалдықтар (жолақтар, т.б.) пайда болуы мүмкін. Мұндай жағдайда жолақтарды тазалап, сұйық жуғыш затты пайдаланыңыз.

Тек тұрмыстық мақсатқа арналған жуғыш затты пайдаланыңыз.

Қақ тазалағыш құралдар құрылғыны зақымдауы мүмкін. Ерітінділерді пайдаланбаңыз. Ерітінділермен немесе тұтанғыш заттармен тазартылған киімдерді жууға болмайды.

Жуғыш заттың артық мөлшері көбіктеніп, жуу тиімділігін нашарлатуы мүмкін. Егер құрылғы шамадан тыс көбіктенуді сезсе, ол айналдыру циклін бөгеуі мүмкін.

Жуғыш зат тым аз пайдаланылса, біраз уақыттан кейін кір ағармай қалуы мүмкін. Сонымен қатар одан барабан мен құбырларда әк жиналуы мүмкін.

☼ Жууға және кептіруге арналған кірдің мөлшері (мақта бағдарламасы үшін кг өлшемінде алынады) барабан есігінің астындағы техникалық деректер тақтасында көрсетілген.

☼ Максималды немесе номиналды жүктеме IEC 60456 стандартына сәйкес дайындалған кірлерге қатысты.

☼ Жақсырақ жуу әсері үшін мақта бағдарламаларын пайдаланған кезде барабанды 2/3 мөлшерде толтырған дұрыс.

4-ҚАДАМ: ҚОСЫМША ПАРАМЕТРЛЕР МЕН ФУНКЦИЯЛАРДЫ ТАҢДАУ

Көп бағдарламаның негізгі параметрлерін өзгертуге болады.

Параметрлерді реттеу үшін тиісті функциялық түймелерді ((8) СТАРТ/ҮЗІЛІС түймесін баспас бұрын) басыңыз.

☼ Қажетті түймені басу арқылы функцияларды ((8) СТАРТ/ҮЗІЛІС түймесін баспас бұрын) қосыңыз/өшіріңіз.

☼ Кейбір бағдарламалар үшін белгілі бір параметрлерді таңдау мүмкін емес. Мұндай параметрлер жанбайды және сәйкес түйме басылғанда ескерту сигналы шығып, түйме жыпылықтайды (ФУНКЦИЯЛАР КЕСТЕСІН қараңыз).

Қосымша параметрлер мен функцияларды тек тиісті бағдарламаның күту режимінде, яғни бағдарлама іске қосылмай тұрып орнатуға болады және бағдарлама іске қосылғаннан кейін таңдау мүмкін емес.



2

*Жалғау

Ол екі режимге бөлінеді: «басып тұрыңыз» және «қысқаша басыңыз». Басыңыз: кір жуғыш машинаның қашықтан басқару мүмкіндігін іске қосыңыз; Басып тұрыңыз: Кір жуғыш машинаны Wi-Fi желісіне қосыңыз, басқару тақтасындағы «» таңбасы жыпылықтайды, содан кейін желіге қосылу әрекетін орындаңыз. Арнайы желіге қосу әдісін желіге қосу сипаттамасынан қараңыз.

3

Бумен, *Алдын ала жуу

Оның екі режимі бар: «басып тұрыңыз» және «басыңыз». Басыңыз: «Бумен» функциясын қосыңыз; бас тарту үшін оны қайтадан басыңыз. Басып тұрыңыз: «Алдын ала жуу» функциясын қосыңыз; бас тарту үшін оны қайтадан басып тұрыңыз.

1. Негізгі жуу кезеңінен бұрын алдын ала жуу бағдарламасын қосу үшін осы функцияны таңдаңыз.
2. Бағдарлама басталғаннан кейін, индикатор алдын ала жуу бағдарламасының соңына дейін жанып тұрады.

4

Temp. (ЖУУ ТЕМПЕРАТУРАСЫ)

Таңдалған бағдарлама үшін температура өзгертіледі. Өр бағдарламада (4) **TEMP.** (ЖУУ ТЕМПЕРАТУРАСЫ) түймесін басу арқылы өзгертуге болатын алдын ала орнатылған температура болады.

(«←») салқиндай жууды білдіреді)

Температура түйменің үстінде көрсетіледі.

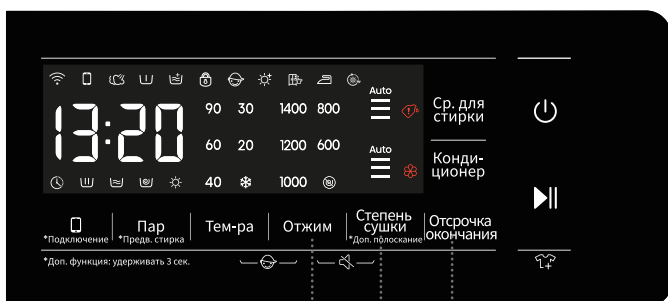

5

Айналдыру (АЙНАЛУ ЖЫЛДАМДЫҒЫ/ТӨГУ)

Мұны айналдыру жылдамдығын реттеу үшін пайдаланыңыз. Таңдалған айналдыру жылдамдығы тақтада көрсетіледі.

Айналдырмай төгу параметрін таңдасаңыз, тақтада «0» көрсетіледі.

6

Кептіру Деңгейі

Кептіру уақытын және кептірудің қосымша функцияларын таңдау үшін «Dry Level» (Кептіру деңгейі) түймесін басыңыз.

[Iron] (Үтіктеу), [Superboard] (Шақпақ салу) және [Extra Dry] (Қосымша кептіру) функциялары таңдалғанда, тиісті белгіше жанып, бағдарламаның қалған уақыты дисплейде көрсетіледі. [Time Dry] (Уақытпен кептіру) функциясы таңдалғанда, [Time Dry] (Уақытпен кептіру) белгішесі жанады. Кір жуғыш машина кептіру уақытын автоматты түрде реттеу үшін киімнің салмағын өлшейді.

[Iron] (Үтіктеу) функциясы аз суы бар киімді кептіруден кейін үтіктеуге болатын әсерге ие.

[Superboard] (Шақпақ салу) функциясы киімді кептіруден кейін бірден киюге болатын әсерге ие.

[Extra Dry] (Қосымша құрғақ) функциясы киімді кептіргеннен кейін сақтауға болатын әсерге ие.

[Time Dry] (Уақытпен кептіру) функциясы киімді белгілі бір уақыт ішінде кептіруді білдіреді.

Пайдаланушылар 6 түрлі кептіру уақытының кез келгенін, оның ішінде 30 минутты, 1 сағатты, 1,5 сағатты, 2 сағатты, 3 сағатты және 4 сағатты таңдау үшін «Dry Level» (Кептіру деңгейі) түймесін басады. Ақылға қонымды кептіру уақытын таңдаңыз.

Ескертпе: Әлі де су тамшылап тұруы мүмкін дымқыл киімді кептіруге болмайды және машинаның дабыл сигналын іске қосуы мүмкін!

*Қосымша Шаю

Шаю санын көбейту үшін осы пернені 3 секунд басып тұрыңыз және шаюдың бастапқы параметрін қалпына келтіру үшін осы пернені қайтадан басып тұрыңыз.

7

Кідіріспен Аяқтау

1. Кідіріспен аяқтау уақытын орнату үшін осы пернені басыңыз. Ол тек күту режимінде жарамды.
2. Кідіріспен аяқтау функциясы таңдалғаннан кейін, түймені басқан сайын кідіріс

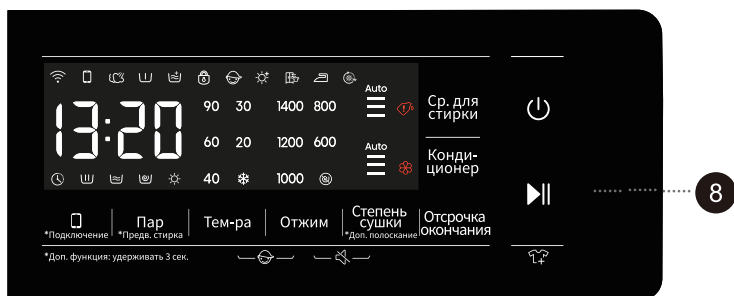

2. Кідіріспен аяқтау функциясы таңдалғаннан кейін, түймені басқан сайын кідіріс уақыты 1 сағатқа артады. Бағдарлама уақыты бір сағаттан аз болса, түймені бірінші рет басқанда ол 1 сағатқа қойылады. Кідіріспен аяқтау уақыты 24 сағатқа жеткеннен кейін, параметрді тоқтату үшін түймені қайта басыңыз. Басқа бағдарламаны таңдау үшін тұтқаны бұрасаңыз немесе басқа пернелерді бассаңыз (соның ішінде жарамсыз пернелер, өйткені жуу процесіне әсер ететін кез келген перне кідіріспен аяқтау бағдарламасын тоқтатады; дегенмен балалардан қорғау, тыныштық және қашықтан басқару рұқсатының түймелері кідіріспен аяқтау бағдарламасын тоқтатпайды), бағдарлама іске қосылмай тұрып, ағымдағы кідіріспен аяқтау бағдарламасы тоқтатылады.
3. Кідіріс уақыты жуу бағдарламасынан ұзақ болуы керек, себебі кідіріс уақыты — бағдарламаның аяқталу уақыты. Мысалы: таңдалған бағдарламаның ұзақтығы 2:28 болса, кідіріс уақыты 3-24 сағат арасында болуы керек. Көрсетілген уақыт 2:28 және 3:00, 4:00, ..., 9:00 және h:10, ... h:21 және h:24 аралығында кезекпен өзгереді. Кідіріспен аяқтау бағдарламасы басталғаннан кейін, уақыт дисплейі h:24, h:23, ..., h:10, 9:59, 9:58, ... бастап жуу бағдарламасы басталғанға дейін кері саналып, дисплейде 2:28 көрсетіледі. Дисплей тек сағат мәнін көрсеткенде, дисплей кідіріспен аяқтау бағдарламасының қалған уақытының тек сағаттық бөлігін көрсетеді. (мысалы, 21:59 үшін, ол 21 сағатты көрсетеді.)
4. Кідіріспен аяқтау функциясы таңдалғанда, сағат белгішесі «⌚» әрқашан қосулы; кідіріспен аяқтау бағдарламасы істеп тұрғанда, сағат белгішесі «⌚» жыпылықтайды.

8

СТАРТ/ҮЗІЛІС ►►

Бағдарламаны іске қосу және уақытша тоқтату

Есік жабылмаса немесе құлыпталмаған болса, бағдарлама басталмайды және дисплейде қате пайда болады.

Бағдарламаны іске қосқаннан кейін немесе кідірту кезінде бағдарламаның функциялары мен параметрлерін өзгерту мүмкін емес. Құрылғыны өшіру үшін СТАРТ/ҮЗІЛІС түймесін басып тұрыңыз. Содан кейін құрылғыны қайта қосыңыз, жаңа бағдарламаны таңдап, жаңа параметрлерді орнатыңыз.



9

ҚУАТ

- 1) Құрылғыны «өшіру» күйі мен «күту» күйі арасында ауыстырыңыз. Өшіру күйінде барлық дисплей мен шығыс өшіріледі. Машинаны өшіру үшін қуат түймесін 2 секунд басыңыз.
- 2) Өшіру күйінде қуат пернесін басыңыз, машина ескерту сигналымен күту күйіне өтеді. Дисплейдің индикаторлары кезекпен жанады.
- 3) Машина қосылғаннан кейін, есік құлпының күйін тексеріңіз.
- 4) Машина күту режиміне өткеннен кейін немесе «END» (АЯҚТАУ) көрсетілгеннен кейін, есік құлпы ашылады. Өшіру үшін қуат пернесін басыңыз. 2 минут ішінде ешқандай әрекет болмаса, машина автоматты түрде өшеді.
- 5) КІДІРТУ күйінде жарық диодты дисплейдегі уақыт пен қос нүкте бір уақытта жыпылықтайды.

10

Жұмсартқыш

Жұмсартқыштың автоматты мөлшерлеуі әдепкісінше қосылады және мөлшерді қажетінше түймемен басқаруға болады; жұмсартқышты өзіңізше қосу қажет болса, жұмсартқыштың автоматты мөлшерлеуін өшіруге болады.

11

Жуғыш зат

Жуғыш заттың автоматты мөлшерлеуі әдепкісінше қосылады және мөлшерді қажетінше түймемен басқаруға болады; жуғыш затты өзіңізше қосу қажет болса, жуғыш заттың автоматты мөлшерлеуін өшіруге болады.

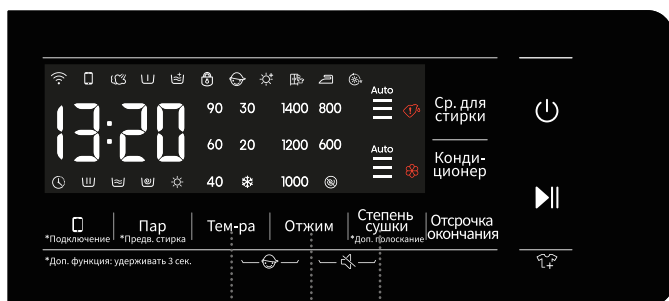

4 5 6



4 + 5

БАЛАЛАРДАН ҚОРҒАУ

Бұл — қауіпсіздік функциясы. Оны қосу үшін (4) ТЕМР. (ТЕМПЕРАТУРА) және (5) АЙНАЛДЫРУ түймелерін бір уақытта басып, оларды 2 секунд ұстап тұрыңыз. Балалардан қорғау белгішесі жанып, балалардан қорғау функциясының орнатылғанын көрсетеді. Балалардан қорғау функциясын өшіру үшін әрекетті қайталаңыз.

- Балалардан қорғау функциясы орнатылғанда, барлық функция түймелері өшеді.
- Құрылғыны өшірген кезде, балалардан қорғау құлпы босатылады. Бағдарламаны аяқтағаннан кейін, балалар құлпы автоматты түрде ашылады.



5 + 6

ДЫБЫССЫЗ (ДЫБЫСТЫ СИГНАЛДАРДЫ ӨШІРУ)

Құрылғы күту, кідірту немесе жұмыс күйінде болғанда, «(5) Айналдыру + (6) Кептіру деңгейі» түймелерін 2 секунд басыңыз. Дабылдардан басқа барлық ескерту дыбысы өшеді. Құрылғы дыбыссыз күйде болғанда, «(5) Айналдыру + (6) Кептіру деңгейі» түймелерін басыңыз. Барлық ескерту іске қосылады.

ФУНКЦИЯЛАР КЕСТЕСІ

Бағдарламалар	 Алдын ала жуу	 Негізгі жуу	 Жұмсарту	 Дыбыссыз	 Балалардан қорғау	 Кідіріспен аяқтау	 Айналдыру	 TEMP.	 Кептіріңіз	 Бүмен	 Алдын ала жуу	 Қосымша шаю	 Шкаф	 Үтіктеу	 Қосымша кептіру	 Уақытпен кептіру
Есо 40-60	-	•	•	•	•	•	•	-	•	-	-	-	•	•	•	•
Мақта	•	•	•	•	•	•	•	•	•	•	•	•	•	•	•	•
Синтетика	•	•	•	•	•	•	•	•	•	•	•	•	•	•	•	•
Жүн	-	•	•	•	•	•	•	•	-	-	-	•	-	-	-	-
Қуаты 49'	•	•	•	•	•	•	•	•	•	-	•	•	•	•	•	•
Жылдам 15'/ Жуу+кептіру 60'	-	•	•	•	•	•	•	•	-	-	-	•	-	-	-	-
Барабан тазалау (өзін тазалау бағдарламасы)	-	-	-	•	•	•	-	-	-	-	-	-	-	-	-	-
Айналдыру (айналдыру жылдамдығы)	-	-	-	•	•	•	•	-	•	-	-	-	•	•	•	•
Бала күтімі	•	•	•	•	•	•	•	•	•	•	•	•	•	•	•	•
Аллергиялық күтім жасау	•	•	•	•	•	•	•	•	•	•	•	•	•	•	•	•
Жаңарту	-	-	-	•	•	•	-	-	•	•	-	-	-	-	-	•
Синтетика құрғақ	-	-	-	•	•	•	-	-	•	-	-	-	•	•	•	•
Мақта құрғақ	-	-	-	•	•	•	-	-	•	-	-	-	•	•	•	•
Шаю+Айналдыру	-	-	•	•	•	•	•	-	•	-	-	•	•	•	•	•
Жейделер	•	•	•	•	•	•	•	•	•	-	•	•	•	•	•	•
Джинс	•	•	•	•	•	•	•	•	•	-	•	•	•	•	•	•
Жібек/нәзік Кірлер	•	•	•	•	•	•	•	•	-	-	-	•	-	-	-	-
Тесек Жабдыктары	•	•	•	•	•	•	•	•	•	-	•	•	•	•	•	•
Аралас Кірлер	•	•	•	•	•	•	•	•	•	•	•	•	•	•	•	•

- Қосымша функциялар
- Таңдау мүмкін емес

БАҒДАРЛАМАНЫҢ ҰЗАҚТЫҒЫН ОҢТАЙЛАНДЫРУ

Жуу бағдарламасының бастапқы кезеңінде кептіретін кір жуғыш машина кірдің көлемін анықтайды және бағдарламаның ұзақтығын реттейді.

5-ҚАДАМ: ЖУУ БАҒДАРЛАМАСЫН БАСТАУ

Бағдарламаны және оның функцияларын таңдағаннан кейін, жуғыш зат бөліміне жуғыш затты салып, (8) **СТАРТ/ҮЗІЛІС** түймесін басыңыз.

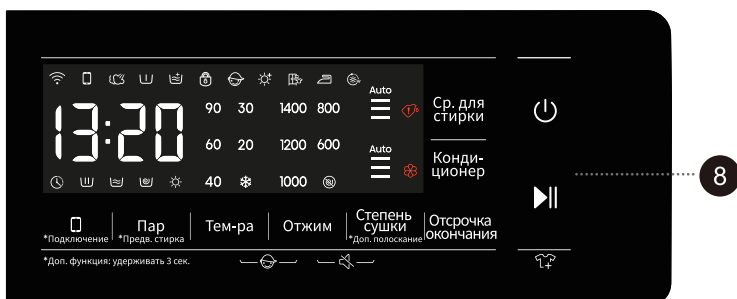

БАҒДАРЛАМАНЫҢ СОҢЫНА ДЕЙІН ҚАЛҒАН УАҚЫТ немесе **КІДІРІС СОҢЫ** уақыты (орнатылса) дисплейге шығады.

Таңдалған функциялардың таңбалары жанады.

Бағдарлама басталған кезде, тақтада кірдің өлшеніп жатқанын білдіретін «----» пайда болады. Бағдарлама ұзақтығы (сағат : минут) кірдің салмағына сәйкес автоматты түрде реттеледі.

Бағдарлама басталғаннан кейін, есік құлпы  тақтада жанады. Бағдарлама аяқталған кезде, белгіше жоғалады.

Бағдарлама жұмысы кезінде (8) **СТАРТ/ҮЗІЛІС** түймесін бассаңыз және есік ашудың барлық шартына сай болса,  белгішесі де өшіп қалады.

Егер  белгішесі жыпылықтаса, есікті ашу мүмкін емес; есікті күшпен ашуға тырыспаңыз.

 Тақтадағы жыпылықтайтын белгіше барабан есігінің ашық немесе дұрыс жабылмағанын көрсетеді. Есікті жауып, бағдарламаны жалғастыру үшін (8) **СТАРТ/ҮЗІЛІС** түймесін қайта басыңыз.

6-ҚАДАМ: ЖУУ БАҒДАРЛАМАСЫН ӨЗГЕРТУ НЕМЕСЕ ҚОЛМЕН БАС ТАРТУ

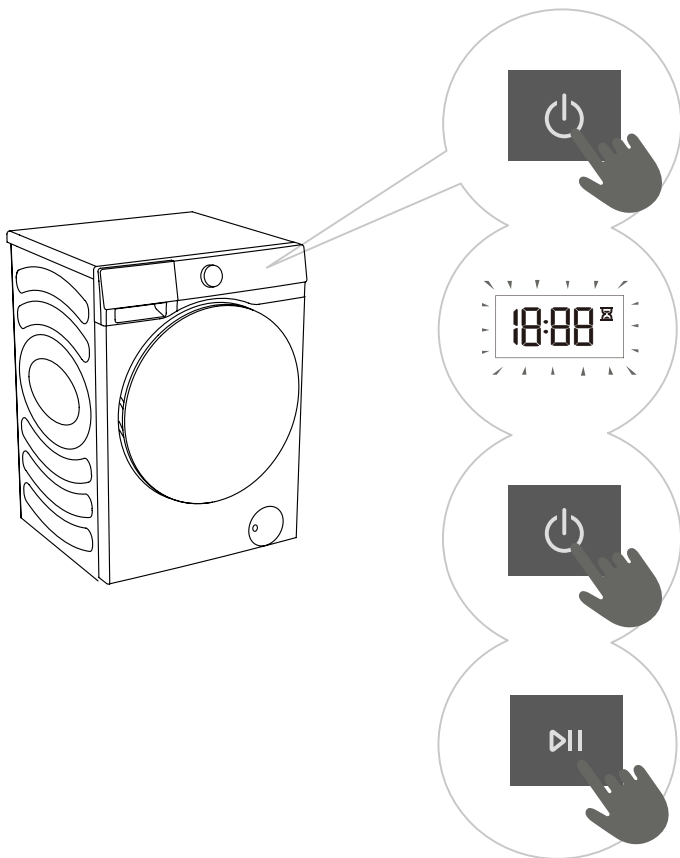

1 Жуу бағдарламасын тоқтату және одан бас тарту үшін «ҚУАТ» түймесін 3 секунд басыңыз

2 Тақтада бағдарламаның қалған уақыты жыпылықтап тұрғанда, жуу бағдарламасы уақытша кідіріледі. Кептіретін кір жуғыш машина суды барабаннан сорып шығарады және су төгілетін кезде есікті ашады. Барабандағы су ыстық болса, кептіретін кір жуғыш машина оны автоматты түрде салқындатады, содан кейін оны сорады/ төгеді.

3 Жаңа бағдарламаны таңдау үшін қажетті бағдарламаны таңдайтын бағдарлама таңдау тұтқасын (1) бұрап, байланысты функцияларды таңдаңыз. Жуғыш затты қайта қоспай-ақ бағдарламаны бастау үшін (8) БАСТАУ/ ТОҚТАТУ түймесін басыңыз.

7-ҚАДАМ: ЖУУ БАҒДАРЛАМАСЫН АЯҚТАУ

Жуу процесінің соңында құрылғы жылдам дыбыс береді; дисплейге «End» (Аяқтау) жазуы шығады. 2 минут ішінде ешқандай әрекет жасамасаңыз, құрылғы автоматты түрде өшеді.



1. Құрылғының есігін ашыңыз.
2. Барабаннан кірді алыңыз.
3. Есікті жабыңыз!
4. Су беру шүмегін жабыңыз.
5. Қуат сымын розеткадан ажыратыңыз.

ҰЗУ ЖӘНЕ БАҒДАРЛАМАНЫ ӨЗГЕРТУ

ҚОЛМЕН ҰЗУ

Жуу бағдарламасын тоқтату және одан бас тарту үшін «ҚУАТ» түймесін 3 секунд басыңыз.

КІДІРТУ ТҮЙМЕСІ

(8) **СТАРТ/ҮЗІЛІС** түймесін басу арқылы жуу бағдарламасын кідіртуге болады. Тақтада бағдарламаның қалған уақыты жыпылықтап тұрғанда, жуу бағдарламасы **уақытша кідіріледі**. Барабанда су болмаса немесе су ыстық болмаса, есік құлпы ашылады. Жуу бағдарламасын жалғастыру үшін алдымен есікті жабыңыз, содан кейін (8) **СТАРТ/ҮЗІЛІС** түймесін басыңыз.

ЖҰМЫС КЕЗІНДЕ КІР ҚОСУ/АЛУ

Су деңгейі мен судың температурасы алдын ала белгіленген шекті мәннен төмен болса, құрылғының есігін ашуға болады.

Төмендегі шарттарға сай болса, есік автоматты түрде ашылады:

- барабандағы судың температурасы сәйкес болуы керек,
- барабандағы су деңгейі белгілі бір мәннен төмен болуы керек.

Жуу бағдарламасы кезінде кірді құрылғыға қосу немесе алу үшін мына әрекеттерді орындаңыз:

1. (8) **СТАРТ/ҮЗІЛІС** түймесін басыңыз.
2. Есік құлпын босатудың барлық шарты орындалса, құрылғының есігін ашып, барабанға кір қосуға немесе алуға болады.
3. Құрылғының есігін жабыңыз!
4. (8) **СТАРТ/ҮЗІЛІС** түймесін басыңыз.

Жуу бағдарламасы жалғасады.

☹ Жуу кезінде көп кір қоссаңыз, тазалау тиімділігі төмен болады, себебі құрылғы кірдің салмағына қарай бастапқыда жуғыш зат пен судың аз мөлшерін қосқан. Судың жеткіліксіздігі кірдің бүлінуіне (ысқылау салдарынан) және ұзағырақ жуу уақытына себеп болуы мүмкін.

☹ Жуу бағдарламасы үзілген жерден бастап жалғасады.

ҚАТЕЛЕР

Қате шықса, бағдарлама үзіліп кетеді.

Мұндай жағдайда құрылғы жыпылықтайтын шамдармен және ескерту сигналдарымен ескертеді (АҚАУЛАРДЫ ЖОЮ КЕСТЕСІН қараңыз) және дисплейде қате коды (F:XX) көрсетіледі.

ҚУАТ АҚАУЫ

Электр қуаты өшіп қалған жағдайда (қуат сөніп қалса), жуу бағдарламасы үзіледі. Қуат көзі қалпына келтірілгенде, бағдарлама үзілген жерден бастап қайта жалғасады.

ЕСІКТІ ҚОЛМЕН АШУ (ТОК ӨШКЕН КЕЗДЕ - БАҒДАРЛАМАНЫ КІДІРТУ)

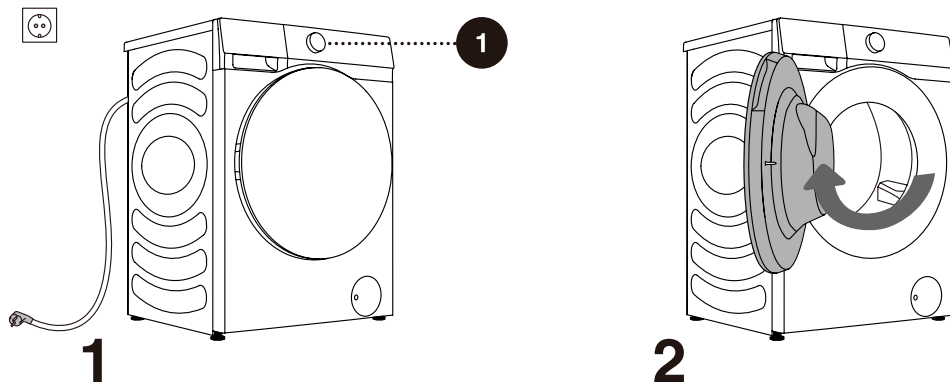

1 Жуу бағдарламасын тоқтату және одан бас тарту үшін «ҚУАТ» түймесін 3 секунд басыңыз.

2 Тұтқаны өзіңізге қарай тарту арқылы құрылғының есігін қолмен ашыңыз.

ЕСІКТІ АШУ (ТОҚТАТУ/БАС ТАРТУ - БАҒДАРЛАМАНЫ ӨЗГЕРТУ)

Барабандағы су ыстық болса, құрылғының есігін аша алмайсыз. Қолмен үзуді пайдалануға болады (ҮЗУ ЖӘНЕ БАҒДАРЛАМАНЫ ӨЗГЕРТУ/Қолмен үзу тарауын қараңыз).

⚠ Электр қуаты өшіп қалғаннан кейін құрылғыда әлі су болса, суды сорғы сүзгісі арқылы қолмен төгу алдында есікті ашпаңыз.

ТӨТЕНШЕ ЖАҒДАЙДА ЕСІК АШУ

Электр қуатының өшуі сияқты ерекше жағдайларға байланысты есікті ашу мүмкін болмаған жағдайда, төтенше жағдайда ашу үшін төгу сорғысының есігіндегі есік құлпын пайдаланыңыз.

Ескертпе:

1. Құрылғы бірқалыпты істеп тұрғанда, оны қолданбаңыз;
2. Пайдалану алдында ішкі бөшке айналуының тоқтағанына, судың ыстық еместігіне және су деңгейі киімнің кірсінен төмен екеніне көз жеткізіңіз. Су деңгейі жоғары болса, суды ағызатын құбыр арқылы (бар болса) немесе сорғы сүзгісін баяу бұрап ағызыңыз.

3. Қолдану әдісі: Су ағызатын сорғы есігінің қақпағын ашып, құралдың көмегімен құлыптау тетігін төмен тартыңыз, содан кейін есікті (суретте көрсетілгендей) ашуға болады.

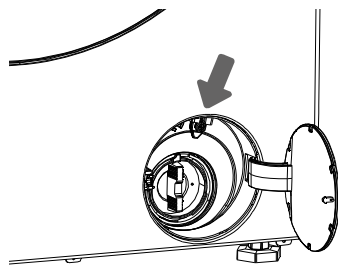

ТЕХНИКАЛЫҚ ҚЫЗМЕТ КӨРСЕТУ ЖӘНЕ ТАЗАЛАУ

⚠ Тазалау алдында кептіретін кір жуғыш машинаны қуат көзінен ажыратыңыз.

☼ Балалар кептіретін кір жуғыш машинаны тазаламауы немесе тиісті жөндеу жұмыстарын бақылаусыз жасамауы керек!

ЖУҒЫШ ЗАТ БӨЛІМІН ТАЗАЛАУ

☼ Clean the detergent compartment regularly.

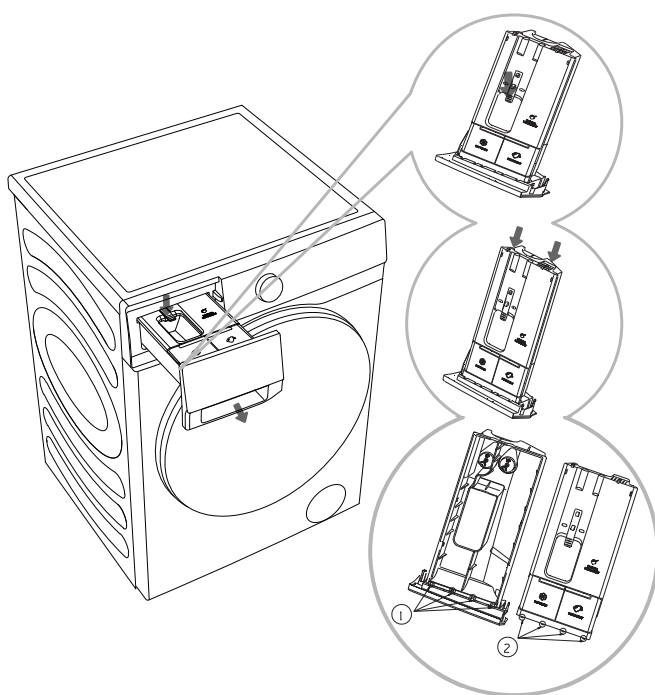

1 Жуғыш зат бөлімін ашыңыз, суретте көрсетілгендей шектеу тұтқасын басыңыз да, жуғыш зат бөлімін тартып шығарыңыз;

2 Екі шекті қабырғаны суретте көрсетілгендей ашып, қақпақты жоғары тартып алыңыз;

3 Диспенсер қорабын қалған жуғыш зат пен жұмсартқыштан босатыңыз, диспенсер мен қақпақты ағын сумен жуып, шүберекпен құрғатып сүртіңіз;

4 Қақпақтың шекті жиектерін **2** суретте көрсетілгендей тиісті уяларына **1** салыңыз да, қақпақтың шетіндегі фланец жиектерінің орнына түскенін көрсететін сырт еткен дыбысты естігенше қақпақты басыңыз. Жуғыш зат бөлімін орнына қойыңыз.

☼ Жуғыш зат бөлімін ыдыс жуғыш машинада жууға болмайды.

ТАЗАЛАЙТЫН СУ ҚҰБЫРШЕГІ, ЖУҒЫШ ЗАТ ДИСПЕНСЕРІНІҢ КОРПУСЫ ЖӘНЕ ЕСІКТЕРДІҢ РЕЗЕҢКЕ ТЫҒЫЗДАҒЫШЫ

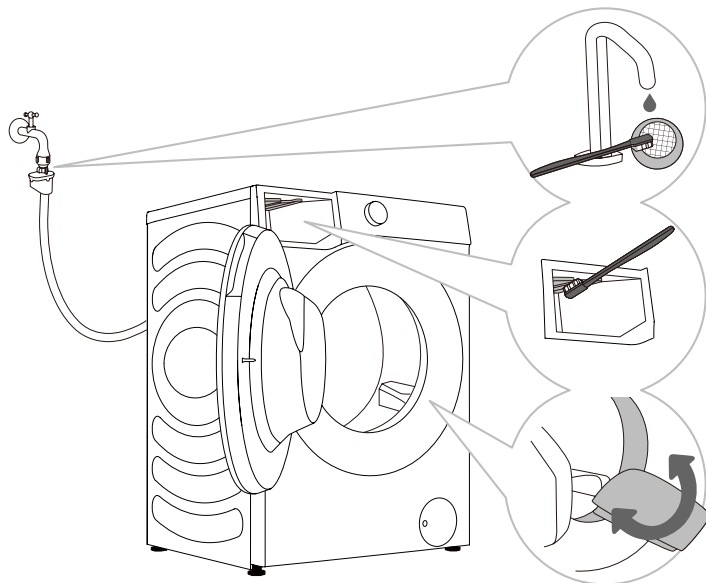

1 Торлы сүзгіні ағын сумен үнемі тазалап жуыңыз.

2 Шаю бөлімін, әсіресе шаю камерасының үстіңгі жағындағы саңылауларды тазалау үшін щетканы пайдаланыңыз.

3 Жуған сайын оның пайдалану мерзімін ұзарту үшін есіктің резеңке тығыздағышын сүртіңіз.

СОРҒЫ СҮЗГІСІН ТАЗАЛАУ

☀ Тазалау кезінде су төгілуі мүмкін. Сондықтан еденге сіңіргіш мата қойған дұрыс. Суды құрылғыдан ағызып алмас бұрын, оның суығанына көз жеткізіңіз.

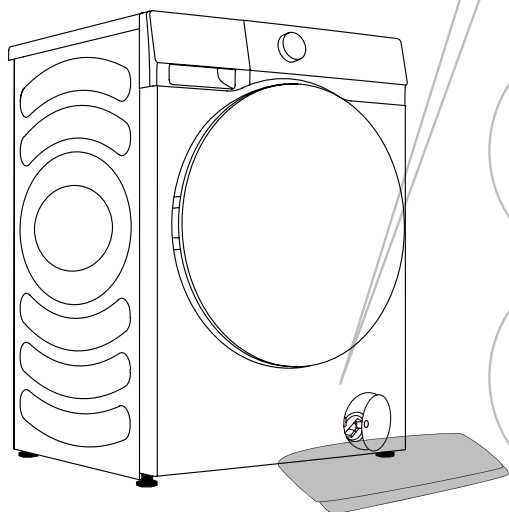

1 Сорғы сүзгісінің қаппағын ашыңыз (есік қаппағын бассаңыз, қаппақ ашылады).

2 Алдымен су шығаратын шұңқырды шығарыңыз. Сорғы сүзгісін сағат тіліне қарсы баяу бұраңыз. Судың баяу ағызу үшін сорғы сүзгісін шығарыңыз.

3 Сорғы сүзгісін ағын сумен жуып тазалаңыз.

4 Сорғы сүзгісін суретте көрсетілгендей ауыстырыңыз және оны сағат тілімен бұрап бекітіңіз. Жақсы герметизация үшін сүзгі тығыздағышының беті таза болуы керек.

☀ Сорғы сүзгісін, әсіресе жүнге ұқсас, жүнді немесе өте ескі кірлерді жуғаннан кейін уақытылы тазалау керек.

☀ Құрылғы айналдыру циклін бастай алмаса немесе сорғыда қалдықтар (түймелер, тиындар, шаш түйреуіштер, т.б.) болса, сорғы сүзгісін тазалаңыз.

СЫРТЫН ТАЗАЛАУ

⚠ Тазалау алдында әрқашан кептіретін кір жуғыш машинаны қуат көзінен ажыратыңыз.

Кептіретін кір жуғыш машинаның сыртын және тақтасын жұмсақ дымқыл шүберекпен тазалаңыз. Оны құрғату үшін жұмсақ құрғақ шүберекті пайдаланыңыз.

⚠ Құрылғыны зақымдауы мүмкін ерітінділерді, ысқыш тазалағыштарды немесе тазалау құралдарын пайдаланбаңыз (тазалағыш зат өндірушісі берген ұсыныстар мен ескертулерді ұстаныңыз).

Барабан есігін дымқыл шүберекпен сүртіңіз, содан кейін жұмсақ құрғақ шүберекпен құрғатыңыз.

💡 Кептіретін кір жуғыш машинаны өте көп сумен тазаламаңыз!

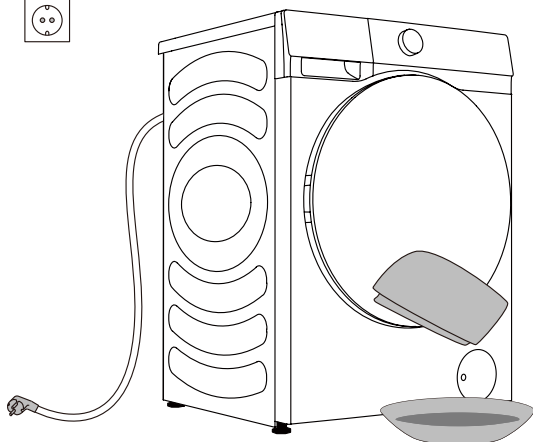

АҚАУЛАРДЫ ЖОЮ

НЕ ІСТЕУ КЕРЕК?

Кептіретін кір жуғыш машина жуу циклі кезінде жұмысты автоматты түрде басқарады. Егер қандай да бір бұзушылық анықталса, ол дисплейде ақау коды (F:XX) арқылы көрсетіледі. Ақау коды өшірілгенше көрсетіледі. Сыртқы факторлар (мысалы, электр қуаты ақауы) әртүрлі қате тудыруы мүмкін (АҚАУЛАРДЫ ЖОЮ КЕСТЕСІН қараңыз). Мұндай жағдайда:

- Кептіретін кір жуғыш машинаны өшіріп, бірнеше секунд күтіңіз.
- Кептіретін кір жуғыш машинаны қосып, жуу бағдарламасын қайталаңыз.
- Жұмыс кезіндегі қателердің көпшілігін пайдаланушы түзете алады (АҚАУЛАРДЫ ЖОЮ КЕСТЕСІН қараңыз).
- Қате кетпесе, өкілетті қызмет көрсету бөліміне хабарласыңыз.
- Жөндеу жұмыстарын тек өкілетті техник жасай алады.
- Кептіретін кір жуғыш машинаны дұрыс қоспау немесе пайдаланбау салдарынан туындаған жөндеу немесе кепілдік талаптары кепілдікке кірмейді. Мұндай жағдайларда жөндеу шығындарын пайдаланушы төлейді.

КЕПТІРУ АҚАУЫ

Құбылыс	Ұсынылатын шешімдер
Кептіру функциясы бар кір жуғыш машина кептірмейді	<ul style="list-style-type: none">• Кептіру бағдарламасының орнатылғанына көз жеткізіңіз.• Су шүмегі ашық емес болмауын тексеріңіз.• Есіктің жақсы жабылғанын тексеріңіз.• Құрылғыға артық кір салынған-салынбағанын тексеріңіз (бағдарламалар кестесін қараңыз және бағдарламаның сәйкес сыйымдылығын тексеріңіз) және қайтадан кептіру үшін киімнің бір бөлігін алыңыз.
Кептіру жеткіліксіз	<ul style="list-style-type: none">• Құрылғыға артық кір салынған-салынбағанын тексеріңіз. Егер салынса, ол көңілді көншітетін кептіру әсерін бермейді және киімдерді қыртыстандырып тастайды. Барабандағы киімдерді бөлек кептіру үшін оларды екіге бөліңіз.• Оңай кептірілмейтін киімдердің (мысалы, қалың мақта, т.б.) оңай кептірілетін киімдермен (мысалы, химиялық талшық, т.б.) араласып кетпеуін тексеріңіз. Әр түрлі киімдерді бөлек кептіріңіз немесе қайтадан кептіріңіз.
Кептіру уақыты тым ұзақ	<ul style="list-style-type: none">• Құрылғыға артық кір салынған-салынбағанын тексеріңіз (бағдарламалар кестесін қараңыз және бағдарламаның сәйкес сыйымдылығын тексеріңіз) және қайтадан кептіру үшін киімнің бір бөлігін алыңыз.• Киімдер айналдыру циклінен дұрыс өткен жоқ. Киімдерді кептіруден бұрын оларды айналдырыңыз.• Қалың киімдер (деним, т.б.) тым көп салынған.

⚠ Кепілдік сыртқы факторлардың (найзағай соғу, электр желісінің істен шығуы, табиғи апат және т.б.) салдарынан болған қателер мен ақауларды қамтымайды.

АҚАУЛАРДЫ ЖОЮ ЖӘНЕ ҚАТЕ КОДТАРЫ

Мәселе/қате	Сипаттамасы	Не істеу керек?
F01	Су кірісі ақауы	Төмендегілерді тексеріңіз: <ul style="list-style-type: none"> • Су шүмегі ашық па? Қысым тым төмен бе? • Су құбыршегі қысылып қалды ма? • Су құбыршегіндегі сүзгі бітеліп қалған ба? • Құбыршек қатып қалды ма?
F03	Төгу ақауы	Төмендегілерді тексеріңіз: <ul style="list-style-type: none"> • Құбыршек қысылып қалды ма? Одан су өтіп жатыр ма? • Су төгетін құбыршектегі сүзгі бітеліп қалған ба? • Құбыршек қатып қалды ма?
F04/F05/F06/F07/F23	Электрондық модуль ақауы	«ҚУАТ» түймесін 3 секунд басып, құрылғыны өшіріңіз. «БАСТАУ/ТОҚТАТУ» түймесін қайта басыңыз. Қате кетпесе, қызмет көрсету маманына хабарласыңыз.
F24	Су толып кету деңгейіне жетеді	(8) «БАСТАУ/ТОҚТАТУ» түймесін басып, бағдарламаны тоқтатыңыз. Бағдарламаны қайта іске қосыңыз. Құрылғы су сороды жалғастырса, су шүмегін жауып, қызмет көрсету маманына хабарласыңыз.
F13	Есікті құлыптау кезіндегі қате	Есік жабық, бірақ оны құлыптау мүмкін емес. Құрылғыны өшіріңіз. Оны қосыңыз және жуу бағдарламасын қайта бастаңыз. Қате кетпесе, қызмет көрсету маманына хабарласыңыз.
F14	Есікті ашу кезіндегі қате	Есік жабық, бірақ оны ашу мүмкін емес. Құрылғыны өшіріңіз, содан кейін оны қосыңыз. Қате кетпесе, қызмет көрсету маманына хабарласыңыз.
Unb	Unb теңгерім бұзылу дабылы	Теңгерім бұзылу дабылын төмендегі қадамдармен шешіңіз: <ol style="list-style-type: none"> 1. Кірді орау Егер заттар шатасып кетсе, өшіру үшін «Қуат» түймесін 2 секунд басыңыз, сосын есігін ашып, салынған заттарды қолмен жайыңыз, содан кейін әрекетті қайталау үшін бір реттік АЙНАЛДЫРУ бағдарламасын таңдаңыз. 2. Тым жеңіл салмақты кірлер Құрылғыны өшіру үшін «Қуат» түймесін 2 секунд басыңыз, сосын есігін ашып, қосымша заттар салыңыз, содан кейін әрекетті қайталау үшін бір реттік АЙНАЛДЫРУ бағдарламасын таңдаңыз.
F15-F18	Басқаша кептіру жағдайында	Бұл құрылғыны өшіру үшін «Қуат» түймесін 2 секунд басып тұруға болады, содан кейін оны өшіріп қосыңыз.

ҚЫЗМЕТ КӨРСЕТУ

Қызмет көрсетуші маманды шақырмас бұрын

Қызмет көрсету орталығына хабарласқанда, кептіретін кір жуғыш машина туралы ақпарат беріңіз (1).

Түрі, коды/идентификаторы, моделі және сериялық нөмірі барабан есігінің алдыңғы жағында орналасқан техникалық деректер (түр) тақтасында көрсетілген.

- ⚠ Жөндеу үшін өндіруші мақұлдаған қосалқы бөлшектерді ғана пайдаланыңыз.
- ⚠ Кептіретін кір жуғыш машинаны дұрыс қоспау немесе пайдаланбау салдарынан туындаған жөндеу немесе кепілдік талаптары кепілдікке кірмейді. Мұндай жағдайларда жөндеу шығындарын пайдаланушы төлейді.

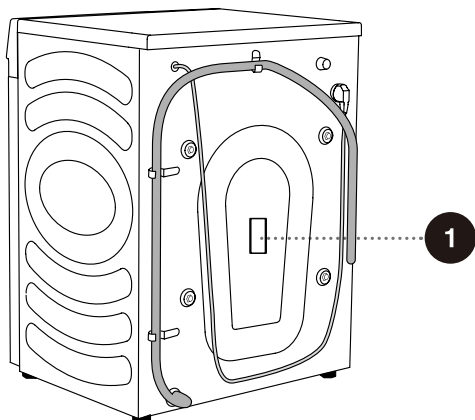

1

Hisense		Стиральная машина Кір жуғыш машина	
Модель	Үлгі	XXXXXXX	
		Түп/Түні XXXXXXXXX	
		Арт. XXXXXXX	
Класс энергoeffективности	Энергия тиімділігі классы		X
Максимальная загрузка стирки	Жуу максималды салмағы		X кг
Максимальная загрузка сушки	Көтпту максималды салмағы		X кг
Обороты отжима	Айналыру жылдамдығы		XXXX об/мин
Допустимое давление воды	Судың ырысат етілген қысымы		XXXX МПа
Нарезанненестота	Керуелілік		XXXX В/XX Гц
Номинальная мощность в режиме стирки	Номиналды жуу қуаты		XXXXВт
Номинальная мощность в режиме сушки	Номиналды кептіру қуаты		XXXXВт
Номинальная мощность в режиме нагрева	Жылыту режиміндегі номиналды қуат		XXXX Вт
Максимальная мощность	Максималды қуат		XXXXВт
Класс влагозащиты	Су өткізбейтін классы		IPXX
Класс электробезопасности	Электрлік қорғаныс классы		I
Цвет	Түс		XXXX
Вес нетто	Таза салмағы		XX кг
RoHS		EAC	
CE			
Серийный номер:			
Сериялық нөмір:			
Дата производства:	Сделано в Китае		
Өндiрiлген күні:	Құтайда жасалған		

ҰСЫНЫСТАР ЖӘНЕ ҮНЕМДІ ПАЙДАЛАНУ

Түрлі түсті киімдерді бірінші рет жуған кезде, оларды түсі бойынша бөліп жуыңыз

Қатты ластанған кірді аз мөлшерде, көбірек ұнтақ жуғыш затпен немесе алдын ала жуу циклімен жуыңыз.

Жуар алдында қатты дақтарға дақ кетіргішті қолданыңыз. **ДАҚТЫ КЕТПІРУ КЕҢЕСТЕРІН** қараңыз.

Кірді төмен температурада және сұйық жуғыш заттармен жиі жусаңыз, бактериялар тарап, кептіретін кір жуғыш машинада иіс тудыруы мүмкін. Барабанды тазалау үшін барабан тазалау функциясын іске қосқан дұрыс.

Кірді өте аз мөлшерде жумаңыз, себебі одан энергия артық жұмсалып, нашар тазаланады.

Барабанға салмас бұрын, бүктелген кірді жазыңыз.

Тек жуғыш заттарды кептіретін кір жуғыш машинада жуу үшін пайдаланыңыз.

Су қаттылығы 14°dH асатын болса, су жұмсартқышты пайдалану керек. Су жұмсартқыштарды дұрыс пайдаланбау салдарынан пайда болған қыздырғыштың зақымдалуы кепілдікке кірмейді. Судың қаттылығы туралы ақпаратты жергілікті су жеткізушісінен алыңыз.

Хлор негізіндегі ағартқыштарды пайдаланбаған дұрыс, өйткені олар қыздырғышты зақымдауы мүмкін.

Қақ кетіргіш құралды, ағартқышты немесе бояғышты пайдалансаңыз, оның құрылғыда қолдануға жарамды екеніне көз жеткізіңіз.

Ерітінділерді немесе ұқсас химиялық заттарды (бояу ерітіндісі, скипидар, бензин және т.б.) қолданбаңыз!

Жуғыш зат диспенсеріне қатты ұнтақ жуғыш затты қоспаңыз, себебі ол кептіретін кір жуғыш машинадағы су жолдарын бітеп тастауы мүмкін.

Жоғарырақ айналдыру жылдамдығы кірде аз ылғал қалдырады. Сондықтан ол үнемді және кептіргіш пайдалануға жылдам.

Судың қаттылығы	Қаттылық деңгейлері			
	°dH (°N)	ммоль/л	°fH (°F)	б/млн
1 - жұмсақ	< 8,4	< 1,5	< 15	< 150
2 - қалыпты	8,4 - 14	1,5 - 2,5	15 - 25	150 - 250
3 - қатты	> 14	> 2,5	> 25	> 250

☼ Судың қаттылығы туралы ақпаратты жергілікті су жеткізушісінен алыңыз.

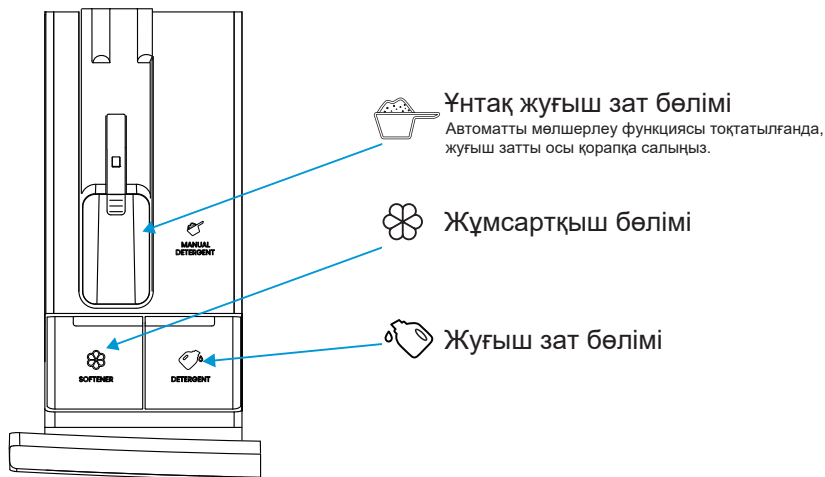

- ☼ Бірінші рет пайдаланар алдында жуғыш затты/жұмсартқышты автоматты мөлшерлеу портына қосқанда, MAX белгісінен асырмаңыз. Жуғыш затты автоматты мөлшерлеуді немесе қолмен қосуды таңдауға болады.
- ☼ Жуғыш ұнтақты қолмен қосу қажет болса, жуу циклінен бұрын жуғыш ұнтақты қосқан дұрыс. Егер оны ертерек қоссаңыз, жуғыш ұнтақты салмас бұрын диспенсер науасындағы жуғыш зат бөлімінің толықтай құрғақ екеніне көз жеткізіңіз: әйтпесе жуғыш ұнтақ зат жуу процесінен бұрын қатып қалуы мүмкін.
- ☼ Жуғыш зат/жұмсартқыш мөлшерлеу портына қатты жуғыш ұнтақ салмаңыз.
- ☼ Автоматты мөлшерлеу функциясын пайдаланған кезде, қолмен жуу ұнтағының мөлшерлеу портына жуғыш затты салмаңыз. Егер жуғыш ұнтақты қолмен қосу қажет болса, алдымен автоматты мөлшерлеу функциясын өшіріңіз.

Жуғыш заттар мен қоспаларды балалардың қолы жетпейтін жерде сақтаңыз.

ДАҚТЫ КЕТІРУГЕ ҚАТЫСТЫ КЕҢЕСТЕР

Арнайы мақсаттағы дақ кетіргіштерді пайдаланбас бұрын, аз тиген дақтарды кетіру үшін қоршаған ортаға зиян келтірмейтін табиғи әдістерді қолданып көріңіз.

Шұғыл әрекет ету дақ кетіруді жеңілдетеді! Дақты сулаңыз, содан кейін салқын (жылы) сумен шайыңыз, бірақ ыстық сумен шаймаңыз!

Дақтар	Дақтарды кетіру
Балшық	Дақ кепкен кезде, оны кептіретін кір жуғыш машинада жуу алдында киімді алдымен қырып алыңыз. Егер дақ кетпей жатса, жуу алдында оны фермент негізіндегі дақ кетіргішпен сулаңыз. Егер дақ кетпей жатса, жуу алдында оны сұйық жуғыш затты немесе ұнтақ жуғыш затты қолданып қолмен кетіріңіз.
Антиперспирант	Кептіретін кір жуғыш машинада жуу алдында кірге сұйық жуғыш затты жағыңыз. Кетіру қиынға соғатын дақтарға дақ кетіргіштерді жағыңыз. Болмаса жуу үшін оттегі негізіндегі ағартқышты пайдаланыңыз.
Шай	Кірді салқын суға жібітіңіз немесе шайыңыз, қажет болса дақ кетіргішті қосыңыз.
Шоколад	Кірді жылы сабын сумен жібітіңіз немесе шайыңыз. Содан кейін лимон шырынын жағып шайыңыз.
Сия	Кептіретін кір жуғыш машинада жуу алдында дақ кетіргіштерді даққа жағыңыз. Денатурат спиртті де пайдалануға болады. Киімді теріс айналдырып, дақтың астына қағаз орамалды салыңыз. Дақтың артқы жағына спирт жағыңыз. Процестің соңында киімді жақсылап шайыңыз.
Маркерлер	Біраз крахмалды суда сұйылтып, оны даққа жағыңыз. Ол құрғаған кезде оны щеткамен ысыңыз; содан кейін киімді кептіретін кір жуғыш машинада жуыңыз.
Балалар тағамы (зәр, балшық, тамақ дақтары)	Кептіретін кір жуғыш машинада жуар алдында, дақтарды кем дегенде жарты сағат жылы суға салып қойыңыз. Дақтарды оңай кетіру үшін фермент негізіндегі дақ кетіргішті қосыңыз.
Шөп	Кептіретін кір жуғыш машинада жуу алдында кірді фермент негізіндегі дақ кетіргіште жібітіңіз. Шөп дақтарын сұйылтылған лимон шырынына немесе тазартылған сірке суына (шамамен 1 сағатқа) салып та кетіруге болады.
Жұмыртқа	Киімді фермент негізіндегі дақ кетіргіште жібітіңіз. Суық суда кем дегенде 30 минут немесе дақ кетіруге қиын болса, бірнеше сағат жібітіңіз. Содан кейін кептіретін кір жуғыш машинада жуыңыз.
Кофе	Киімді тұзды суға салып қойыңыз. Егер дақ біраз уақыт бұрын тисе, оны глицерин, аммиак және спирт қоспасымен сулаңыз.
Аяқ киім бояуы	Даққа өсімдік майын жағып, шайып тастаңыз.

Дақтар	Дақтарды кетіру
Қан	Жаңа тиген дақ: киімді салқын сумен шайып, кептіретін кір жуғыш машинада жуыңыз. Кеуіп кеткен дақ: киімді фермент негізіндегі дақ кетіргішке салып қойыңыз. Содан кейін кептіретін кір жуғыш машинада жуыңыз. Егер дақ кетпесе, оны киіміңізге сәйкес келетін ағартқышпен кетіріп көріңіз.
Желім, сағыз	Киімді қалтаға салып, дақ қатқанша мұздатқышқа салып қойыңыз. Оны өткір пышақпен қырып кетіріңіз. Дақты алдын ала жууға арналған дақ кетіргішпен жібітіп, жақсылап шайыңыз. Соңында кептіретін кір жуғыш машинада жуыңыз.
Косметикалық зат	Алдын ала жуу үшін дақ кетіргішті пайдаланыңыз; содан кейін кептіретін кір жуғыш машинада жуыңыз.
Май	Кептіретін кір жуғыш машинада жуу алдында дақ кетіргішті даққа жағыңыз. Содан кейін ыстық сумен (матасына сай рұқсат етілген ыстық сумен) шайыңыз.
Сүт	Киімді фермент негізіндегі дақ кетіргіште жібітіңіз. Кем дегенде 30 минут немесе дақ кетіруге қиын болса, бірнеше сағат жібітіңіз. Содан кейін кептіретін кір жуғыш машинада жуыңыз.
Жеміс шырыны	Даққа тұз бен су қоспасын жағыңыз. Біраз күтіңіз, содан кейін шайыңыз. Сондай-ақ кептіретін кір жуғыш машинада жуу алдында даққа натрий гидрокарбонатын, тазартылған сірке суын немесе лимон шырынын жағуға болады. Ескі дақтарға глицеринді пайдаланыңыз, 20 минуттан кейін суық сумен шайыңыз. Соңында кептіретін кір жуғыш машинада жуыңыз.
Шарап	Кірді кем дегенде 30 минут суық суға салып қойыңыз. Сондай-ақ дақ кетіргішті пайдаланыңыз. Содан кейін кептіретін кір жуғыш машинада жуыңыз.
Балауыз	Балауыз қатқанша, киімді мұздатқышқа салып қойыңыз. Содан кейін оны қырып тастаңыз. Дақтың үстіне қағаз сүзгішті қойып, қалған балауызды кетіру үшін қағаз сіңіріп алғанша үтікпен қыздырыңыз.
Тер	Кептіретін кір жуғыш машинада жуу алдында сұйық жуғыш затты даққа жақсылап жағыңыз.
Сағыз	Сағыз қатқанша, киімді мұздатқышқа салып қойыңыз. Содан кейін оны қырып тастаңыз. Содан кейін кептіретін кір жуғыш машинада жуыңыз.

ҚОҚЫСҚА ТАСТАУ

Қаптама қоршаған ортаға зиянсыз қайта өңдеуге, кәдеге жаратуға немесе жоюға болатын экологиялық таза материалдардан жасалған. Осы мақсатта қаптама материалдары тиісінше таңбаланған.



Өнімдегі немесе оның қаптамасындағы **таңба** өнімді тұрмыстық қалдық ретінде қарауға болмайтынын білдіреді. Өнімді қалдық электр және электрондық жабдықты жергілікті қайта өңдеу орталығына апарыңыз.

Құрылғыны пайдалану мерзімінен кейін **қоқысқа тастаған** кезде, барлық қуат сымын алып, есіктің ысырмасы мен қосқышын бұзып, балалардың қауіпсіздігі үшін есіктің құлыпталып қалуына жол бермеңіз.

Бұл құрылғы Еуропалық WEEE директивасына сәйкес белгіленген.

Өнімді қоқысқа дұрыс **тастау** қоршаған ортаға және адамдардың денсаулығына өнімді қоқысқа дұрыс тастау кезінде туындауы мүмкін жағымсыз әсерлердің алдын алуға көмектеседі. Қалдықтарды қоқысқа тастау туралы толық ақпарат алу үшін қалдықтарға жауапты тиісті муниципалдық органға, қалдықтарды жою қызметіне немесе өнімді сатып алған дүкенге хабарласыңыз.

СӘЙКЕСТІК

Сауда белгісі	Hisense
Өнім түрі	Кір жуу машинасы
Өндіруші	Gorenje gospodinjski aparati, d.o.o. (Gorenje, d.o.o.) - Partizanska Cesta 12, 3320 Velenje, Slovenia
Импорттаушы	«Горень БТ» ЖШҚ, РФ, 119180, Мәскеу, Якиман жағалауы, 4-үй, 1-құр, 3-қабат, 1-ғим, 55-бөлме
Қызмет ету мерзімі	10 жыл
Сервистік қызмет көрсету	Тұрмыстық техникаға қызмет көрсетумен авторлық құқығы бар сервис орталықтары шұғылданады. Сервис орталықтарының тізімін ru.hisense.com сайтынан және 8 800 510 99 99 телефон нөмірі бойынша ақпараттық орталығына сұраныс жіберу арқылы таба аласыз (Ресей бойынша қоңырау шалу тегін).
Инверторлық мотор кепілдігі	10 жыл

Өндіруші басып шығару процесінде туындайтын осы нұсқаулықтағы қателерге жауап бермейді. Өндіруші негізгі сипаттамаларды сақтай отырып, өз бұйымдары үшін пайдалы деп санайтын өзгерістерді өз бұйымдарына қосуға құқылы.

Бұйымның жиынтығына, техникалық сипаттамаларына, функцияларына, түстік үйлесімдеріне және т.б. қатысты нұсқаулықта берілген барлық ақпарат ақпараттық сипатқа ие және еш жағдайда жарияланатын оферта болып табылмайды. Өндіруші сатып алу шарттары мен ережелерін бекітпейді, олар тауар сатылатын елдегі аймақтық және/немесе ұлттық заңнаманың талаптарына сәйкес келуі тиіс.



Техникалық сипаттама

(EO) № 96/60/EC ережесіне сәйкес

Модель атауы	WD5S1045B* WD5S1045B*1	
Энергия тиімділігі		
A (ең жоғары тиімді) және G (ең төмен тиімді)	A	
Энергияны тұтыну		
Жуу, айналдыру және кептіру	кВтсағ	7.14
Тек жуу және айналдыру	кВтсағ	0.99
Жуу өнімділігі класы		
A (ең жоғары тиімді) және G (ең төмен тиімді)	A	
Суды өндірудің тиімділік класы		
Қалдық ылғал	%	52
Максималды айналдыру жылдамдығы	айн/мин	1400
Сыйымдылығы		
Жуу	Кг	10.5
Кептіру	Кг	6
Суды тұтыну		
Жуу, айналдыру және кептіру	л	138
Тек жуу және айналдыру	л	64
Бағдарлама ұзақтығы		
Жуу, айналдыру және кептіру	Мин	848
Тек жуу және айналдыру	Мин	337
Жапсырмадағы және парақтағы ақпарат қатысты бағдарламалар	Жуу	Мақта + 60°C +1400айн/мин + Кептіру Деңгейі 3 секунд басыңыз
	Құрғақ	Құрғақ мақта + Кептіру Деңгейі (9 рет басыңыз)
Өрқашан жуу және кептіру (200 цикл) қолданылатын 4 адамдық үй шаруашылығына арналған жылдық тұтынудың болжамды мөлшері		
Энергияны тұтыну	кВт/сағ	1428
Суды тұтыну	л	27600
Ешқашан кептіруді пайдаланбайтын 4 адамнан тұратын үй шаруашылығына арналған жылдық тұтынудың болжамды мәні (200 цикл)		
Энергияны тұтыну	кВт/сағ	198
Суды тұтыну	л	12800

Кептіру энергиясын тұтыну деректері EN 50229 стандартында көрсетілген шарттарда өлшенген.

1. Жуу сынағы бағдарламасы Мақта + 60°C +1400айн/мин + Кептіру Деңгейі 3 секунд басыңыз;
2. Алғашқы кептіру 6 кг жүкпен (жүктеме: 2 парақ пен 8 жастық қап және 24 сүлгіден тұрады) Құрғақ мақта + Кептіру Деңгейі (9 рет басыңыз);
3. Екінші кептіру 4.5 кг жүкпен (жүктеме: 3 парақ пен 7 жастық қап және 4 сүлгіден тұрады) Құрғақ мақта + Кептіру Деңгейі (9 рет басыңыз);

(Салмақ орнату үшін 1 немесе 2 сүлгіні қосуға немесе алуға болады.)

Wi-Fi байланысы

Смартфонмен немесе планшетпен «Параметрлер» тармағына кіріп, Bluetooth және сымсыз байланысты іске қосыңыз, сосын сымсыз желіге қосылыңыз.

ЕСКЕРТПЕ

Бұл құрылғы 2,4 ГГц Wi-Fi желісіне қолдау көрсетеді.

Wi-Fi функциясы қосылған кезде, құрылғының қуат тұтынуы артады. Бірақ Wi-Fi қуаты 2 Вт-тан аз, сондықтан ол құрылғының қуат тиімділігі дәрежесіне әсер етпейді.

Жүктеп алу

Смартфонда немесе планшетте APP Store (Google Play Store, Apple App Store) дүкеніне кіріп, ConnectLife қолданбасын жүктеп алып орнатыңыз.

ЕСКЕРТПЕ

Жұмыс өнімділігі мен тәжірибені жақсарту үшін қолданбаны ескертусіз жаңартуға болады.

Кіру

Алдымен ConnectLife жүйесіне akkaунтыңызбен кіру керек. Егер сізде ConnectLife akkaунты болмаса, жаңасын жасау керек болады. Толық ақпаратты қолданба нұсқаулығынан қараңыз.

ЕСКЕРТПЕ

Егер сізде Google akkaунты болса, тікелей кіру үшін Google akkaунтыңызды пайдалана аласыз.



Құрылғыны байланыстыру

1. Смартфонда немесе планшетте ConnectLife қолданбасын ашыңыз;
2. Құрылғыңызды ConnectLife қолданбасымен былайша байланыстырыңыз:

- A. «Home» (Бастапқы) бетіндегі «Start here Add appliances» (Құрылғыларды қосуды осы жерде бастаңыз) түймесін басыңыз немесе «Devices» (Құрылғылар) бетіндегі «Add appliances» (Құрылғылар қосу) түймесін басыңыз немесе «+» түймесін басыңыз.
- B. «Washing Machine» (Кір жуғыш машина) тармағын таңдаңыз немесе төмендегі «Scan QR/BAR code» (QR/BAR кодын сканерлеу) немесе «Manual entry» (Қолмен енгізу) түймесін басыңыз.
- C. Құрылғыдағы QR/BAR кодын сканерлеңіз немесе AUID/SN кодын қолмен енгізіңіз. Егер сіз оны таба алмасаңыз, нұсқаулар алу үшін  түймесін басыңыз.
- D. «SET UP APPLICATION» (ҚОЛДАНБАНЫ РЕТТЕУ) түймесін басыңыз
- E. Нұсқауларды оқып шығыңыз, құрылғыны желіге қосылу және байланыстыру күйінде қолданыңыз, сосын «NEXT» (КЕЛЕСІ) түймесін басыңыз.
- F. Сол уақытта қолданба құрылғыларды іздей бастайды, сосын іздеу тізімінен желіге қосылатын құрылғыны таңдауға болады. Егер ол табылмаса, Bluetooth қосылған-қосылмағанын тексеріңіз. Bluetooth оны барлық уақытта қосылуы етіп ұстауы керек. Содан кейін «NEXT» (КЕЛЕСІ) түймесін басыңыз.
- G. Үйдегі Wi-Fi желісін таңдап, құпиясөзді енгізіңіз. Содан кейін «CONNECT» (ҚОСЫЛУ) түймесін басыңыз. Құрылғы желіге қосылуды және байланыстыруды бастайды.
- H. Сәтті байланыстырудан кейін құрылғы атауы мен бөлмені орнатуға болады.
- I. Енді құрылғыны APP арқылы қашықтан басқаруға болады.

ЕСКЕРТПЕ

Wi-Fi желісін қалпына келтіру және құрылғымен барлық байланысты ажырату әдістері:

1. Құрылғыны іске қосу үшін қуат пернесін басып, оны желіге қалыпты түрде қосыңыз.
2. Соңғы екі пернені бір уақытта 3 секунд бассаңыз, экранда « ζ - ζ » көрсетіледі.
3. Жаңадан байланыс жасау үшін құрылғыны өшіріп қосыңыз.
4. Ажыратылғаннан кейін құрылғыны өшіріп қосу керек, әйтпесе ажырату дұрыс болмайды. Ажыратқаннан кейін құрылғыда сақталған пайдаланушы ақпараты жойылады.
5. Желіні тарату режимінен шығу әдісі:
Экранда «фон» деп көрсетілгенде шыққыңыз келсе, «» пернесін бір уақытта 3 секунд басыңыз, «» пернесін басып, құрылғыны өшіруге болады немесе 5 минут күтіңіз.



ConnectLife қолданбасы және Wi-Fi желісіне қосылу

Бұл жабдық:

- абоненттік қызмет көрсету келісімшарты (абоненттік келісімшарт) бойынша интернетке және/немесе дерек жіберу желісіне қосылудың лицензияланатын қызметтерін ұсынатын байланыс операторының желісіне тікелей қосылуға арналмаған;
- ортақ байланыс желісінде пайдаланылмауы керек;
- шектеулі адам саны пайдаланатын және ақылы байланыс қызметін ұсынуға арналмаған жергілікті компьютерлік желінің көмегімен интернетке қосылуға арналған, ортақ желі мен ақылы байланыс қызметін ұсынудың өзара әрекеттесуі байланыс операторының дерегін жіберетін торап жабдығына қосылатын шектес маршрутизатор (роутер) арқылы жүзеге асады.

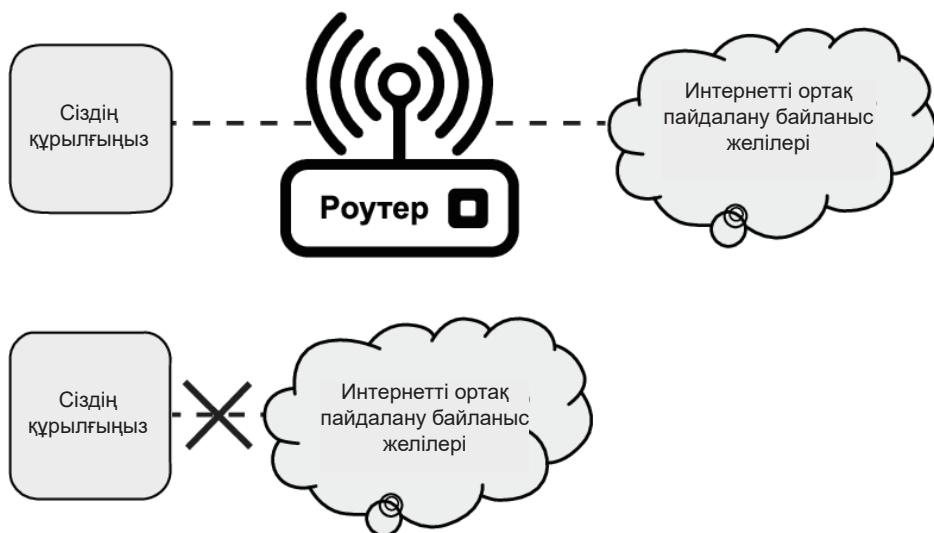

Hisense

life reimagined