

Произведено по заказу ОАО «КЗХ «БИРЮСА»  
Россия, 660123, г. Красноярск, пр. им. газеты «Красноярский рабочий», 29

«КЗХ «БИРЮСА» ААҚ тапсырысы бойынша өндірілді  
Ресей, 660123, Красноярск қ., «Красноярский рабочий» газет ат. даң., 29 үй



# **РУКОВОДСТВО ПО ЭКСПЛУАТАЦИИ ПАЙДАЛАНУ ЖӨНІНДЕГІ НҰСҚАУЛЫҚ**

**Стр. 1**

**Бет 19**

[www.biryusa.ru](http://www.biryusa.ru)  
[service@biryusa.ru](mailto:service@biryusa.ru)

**БИРЮСА DM-SN9/46**



Благодарим Вас за выбор продукции «Бирюса»!

Информацию о телефонах и адресах авторизованных сервисных центров Вы можете найти на нашем сайте [www.biryusa.ru](http://www.biryusa.ru), либо отсканировав QR-код.

Если у Вас возникнут вопросы, связанные с качеством или сервисным обслуживанием продукции «Бирюса», Вы можете обратиться в службу сервисного обслуживания по телефону **8 800 250 0014** (бесплатный звонок из любого региона РФ), режим работы - пн-пт 04:00-13:00 (MSK), либо направив обращение на электронную почту [service@biryusa.ru](mailto:service@biryusa.ru).

Перед началом эксплуатации настоятельно рекомендуем ознакомиться с настоящим руководством!



## СОДЕРЖАНИЕ

ОБЩИЕ СВЕДЕНИЯ	2
КОМПЛЕКТАЦИЯ	2
ТРЕБОВАНИЯ БЕЗОПАСНОСТИ	3
ПОДГОТОВКА К ЭКСПЛУАТАЦИИ	4
ЭКСПЛУАТАЦИЯ	6
ОБСЛУЖИВАНИЕ И УХОД	11
ВОЗМОЖНЫЕ НЕИСПРАВНОСТИ И МЕТОДЫ ИХ УСТРАНЕНИЯ	12
ТРАНСПОРТИРОВАНИЕ И ХРАНЕНИЕ	13
УТИЛИЗАЦИЯ	13
ТЕХНИЧЕСКИЕ ХАРАКТЕРИСТИКИ	14
ГАРАНТИЙНАЯ КАРТА	16

## ОБЩИЕ СВЕДЕНИЯ

Бытовые автоматические сушильные машины «Бирюса» (далее по тексту - машины) предназначены для сушки текстильных изделий, пригодных для машинной сушки. Все операции по обработке выполняются автоматически в соответствии с заданной программой.

Машины соответствуют требованиям технических регламентов ТР ТС 004/2011, ТР ТС 020/2011, ТР ЕАЭС 037/2016.

Установленный срок службы машины составляет 10 лет в бытовых условиях.

Расшифровка обозначений цветových линий:

- цветовая линия «Белая» - без обозначения.
- «М» - цветовая линия «Металлик».

## КОМПЛЕКТАЦИЯ

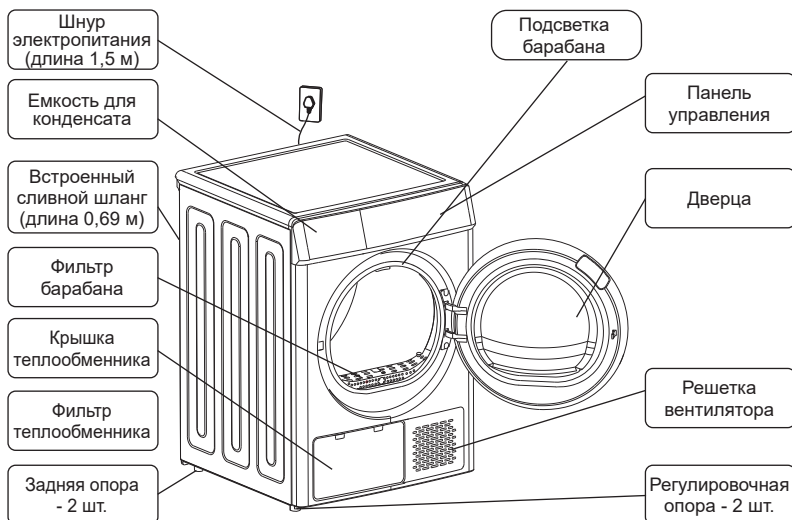

Дополнительные принадлежности:

- Штуцер (в сборе с внешним сливным шлангом)

Металлическая полка для сушки обуви и деликатных тканей

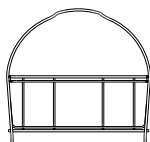

Пластмассовая полка для сушки обуви и деликатных тканей



Внешний сливной шланг (длина 2 м)

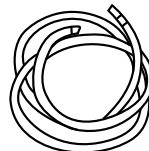

В комплект поставки входят эксплуатационные документы: руководство по эксплуатации, этикетка энергетической эффективности.

**Примечание** Внешний вид Вашей машины может отличаться от схематичных изображений, приведенных на рисунке выше.

# ТРЕБОВАНИЯ БЕЗОПАСНОСТИ

- Меры безопасности при эксплуатации**
- Машина не предназначена для использования людьми (включая детей), у которых есть физические, нервные или психические отклонения или недостаток опыта и знаний, за исключением случаев, когда за такими лицами осуществляется надзор или проводится их инструктирование относительно использования машины лицом, отвечающим за их безопасность!
  - Необходимо осуществлять надзор за детьми с целью недопущения их игр с машиной!
- ЗАПРЕЩАЕТСЯ!**
- Использовать машину в качестве подставки, тумбы и т.п., вставать на машину.
  - Опирается на открытую дверцу машины.
  - Загораживать вентиляционные отверстия машины.
  - Эксплуатировать машину в помещении с температурой окружающего воздуха менее 0 °С.
  - Сушить в машине вещи, загрязненные воспламеняющимися веществами, такими как растительное масло, ацетон, алкоголь, бензин, керосин, очистители пятен, скипидар, парафин и очистители парафина, и т.п.
  - Открывать дверцу машины до окончания цикла сушки.
- Правила электро-безопасности**
- Машина является электрическим бытовым прибором, поэтому при ее эксплуатации необходимо соблюдать общие правила электробезопасности.
- Машину необходимо подключать только к электрической сети, имеющей заземление.
  - Розетка для подключения машины должна иметь заземление и быть установлена в месте, доступном для экстренного отключения машины от электросети.
  - Степень защиты, обеспечиваемая оболочками машины - IPX4.
  - Перед подключением машины к электросети необходимо убедиться в отсутствии повреждений шнура питания. Шнур питания не должен быть пережатым и перегибаться. При наличии повреждений шнура питания его замена должна производиться специалистом сервисной службы или аналогичным квалифицированным персоналом.
- ЗАПРЕЩАЕТСЯ!**
- Подключать машину к розетке, не имеющей заземления.
  - Подключать машину к электросети с неисправной защитой от токовых перегрузок.
  - Использовать для подключения машины к электросети переходники и удлинительные шнуры.
  - Отключать машину от электросети, взявшись за шнур питания.
  - Прикасаться к работающей машине и вилке шнура питания мокрыми руками.
  - Самостоятельно производить ремонт и вносить изменения в конструкцию машины или электроснабжение. Ремонт машины должен осуществляться только специалистами сервисного центра.
- В случае возникновения неисправностей, связанных с появлением посторонних шумов, треска, задымления и т.п. необходимо немедленно отключить машину от электросети и обратиться в авторизованный сервисный центр.
- Несоблюдение указанных в данном руководстве требований безопасности и правил эксплуатации ведет к потере гарантии.
- Производитель не несет ответственности за повреждения машины и ущерб, нанесенный в результате нарушения указанных требований безопасности и правил эксплуатации машины.

## ПОДГОТОВКА К ЭКСПЛУАТАЦИИ

### Снятие упаковки

Снимите картонную коробку с машины и удалите упаковочные материалы (защитный чехол, пенопластовые амортизаторы, фиксирующие ленты на сливном шланге и шнуре питания).

### ВНИМАНИЕ!

- Не позволяйте детям играть с упаковочными материалами!
- Не перемещайте машину, взявшись за дверцу или уплотнитель барабана!
- Перед первым использованием необходимо оставить машину в вертикальном положении не менее, чем на 2 часа, а также протереть барабан тканевой тряпкой.

### Установка машины

Машину необходимо установить на прочной, ровной и сухой поверхности на расстоянии не менее 5 см от стен, мебели и других предметов.

### ВНИМАНИЕ!

Не рекомендуется устанавливать машину на пол с ковровым или мягким покрытием. Это может привести к недостаточной вентиляции и усилению вибрации при работе машины.

Выравнивание машины по горизонтали производится вращением регулировочных опор.

Для поворота опор можно воспользоваться отверткой или другим инструментом диаметром менее 4,5 мм.

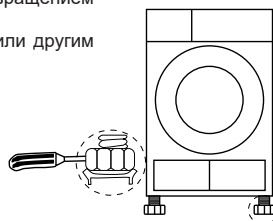

### ВНИМАНИЕ!

Неправильная установка машины может привести к сильной вибрации и шуму при работе машины.

### Подключение к электросети

• Машину необходимо подключить к электросети переменного тока с частотой 50 Гц и номинальным напряжением 220 В (машина может нормально функционировать при напряжении в сети от 220 до 240 В). Подключение машины к сети, не соответствующей указанным параметрам, может привести к выходу ее из строя.

• Машину необходимо подключить к электросети через отдельную розетку класса «I» с заземляющим проводом.

• В случае, если розетка и кабель электропитания не соответствуют указанным требованиям или розетка удалена от места установки машины, необходимо обратиться к квалифицированному специалисту для доработки электросети.

Конденсат, образующийся в процессе сушки вещей накапливается в емкости для воды. При необходимости к машине может быть подключен сливной шланг для слива конденсата в канализацию.

### Подключение к канализации

Образующийся при сушке конденсат откачивается через сливной шланг на задней стороне машины в емкость для конденсата. Также конструкцией машины предусмотрена возможность вывода конденсата через сливной шланг в канализацию.

Для подключения сливного шланга необходимо выполнить следующее:

1. Отсоедините встроенный сливной шланг от сушильной машины, потянув его вниз.
2. Соедините встроенный сливной шланг с внешним сливным шлангом, используя штуцер, входящим в комплектацию (Не является обязательным. Если расстояние между сушильной машиной и местом слива небольшое, можно напрямую вывести встроенный сливной шланг).
3. Закрепите свободную часть сливного шланга на хомуте, расположенном на задней стенке машины.
4. Закрепите шланг в сливном отверстии канализационной трубы.

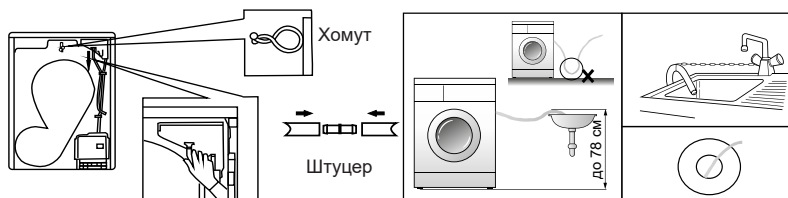

- Также возможно закрепить вывод внешнего сливного шланга на бортике раковины или ванны. При этом шланг необходимо закрепить с помощью направляющей (не входит в комплект поставки).
- Конец внешнего сливного шланга не должен быть погружен в воду.

**ВНИМАНИЕ!**

- Внешний и встроенный сливные шланги после подключения не должны быть сдавлены или перегибаться.

**Установка полки для сушки обуви и деликатных тканей**

- Установите металлическую полку в барабан сушильной машины так, чтобы передние ножки полки вошли в пазы, расположенные по бокам фильтра барабана. Откройте верхнюю створку полки и хорошо зафиксируйте ее на верхнем креплении.
- Расположите необходимые вещи на пластмассовой полке, установите пластмассовую полку внутри металлической
- Во время сушки белья на полку барабана сушильной машины должен быть пуст. На полку можно помещать не более 3 кг влажных вещей.
- Установите обувь на полку так, чтобы между ней было расстояние. Это важно, чтобы подогретый воздух равномерно обдувал и просушивал обувь. Рекомендуется вывернуть наружу язычок, съёмные стельки положить на полку отдельно.

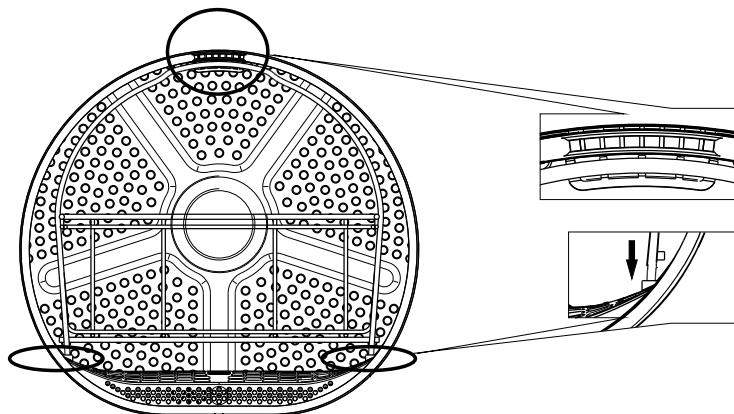
**Установка ароматизатора**

- Возможно использовать ароматизатор для сушильных машин (не входит в комплект поставки, приобретаются самостоятельно).
- Чтобы установить ароматизатор, откройте дверцу сушильной машины. Выньте фильтр барабана, откройте его и установите ароматизатор внутрь фильтра. Установите фильтр на место. В случае, если ароматизатор не помещается в фильтр барабана — просто поместите его вместе с вещами в барабан.

## ЭКСПЛУАТАЦИЯ

- Вещи, загрязненные такими веществами, как растительное масло, ацетон, алкоголь, бензин, керосин, очистители пятен, скипидар, парафин и очистители парафина, следует выстирать в горячей воде с дополнительным количеством моющего средства перед сушкой в машине.
- Перед сушкой в машине вещей, для которых производилась чистка с применением промышленных химикатов, вещи следует выстирать в горячей воде с дополнительным количеством моющего средства.
- Влажные вещи допускается сушить в машине только после отжима для предотвращения попадания воды на электросистему машины.
- Не сушите в машине вещи из водонепроницаемых материалов, таких как пористая резина (латексная губка), шапочки для душа, водонепроницаемый текстиль, прорезиненные предметы и одежда или подушки, набитые материалом из вспененной резины.
- Смягчители ткани и подобные продукты следует хранить в недоступном для детей месте.
- Смягчители ткани и подобные продукты следует использовать, как указано в инструкции продукта.
- Перед сушкой в машине необходимо удалить все предметы из карманов, в частности зажигалки и спички.
- Во избежание ожогов и повреждения вещей не останавливайте процесс сушки и не открывайте дверцу до полного окончания цикла сушки.
- Регулярно очищайте фильтры.
- Не сушите в машине вещи, для которых не допускается барабанная сушка.
- Не сушите в машине грязные вещи.
- Верхнюю одежду из материалов, которые могут легко свалиться (например, пуховые) перед сушкой следует выворачивать наизнанку и сушить отдельно от других вещей.

**Примечание** Во время цикла сушки компрессор и дренажный насос могут издавать звуки, это является нормой.

Условные обозначения по уходу, указываемые на ярлыке изделия			
	Обычная стирка при температуре воды до 95 °С (допускается кипячение)		Обычная стирка при температуре воды до 40 °С
	Особо деликатная стирка при температуре воды до 40 °С. Отжим не рекомендуется		Ручная стирка при температуре воды до 40 °С. Отжимать аккуратно, без перекручивания
	Обычная барабанная сушка при высокой температуре		Деликатная барабанная сушка при пониженной температуре и уменьшенной продолжительности
	Сушка на горизонтальной плоскости в расправленном состоянии		Сушка в вертикальном положении
	Глажение при температуре подошвы утюга до 200 °С		Глажение при температуре подошвы утюга до 150 °С
	Глажение запрещено		Отбеливание разрешено любыми окисляющими отбеливателями
	Отбеливание запрещено		Допускается профессиональная влажная чистка
	Допускается сухая чистка с использованием тетрахлорэтилена		Деликатная сухая чистка с использованием тетрахлорэтилена
			Химическая чистка запрещена

## Запуск машины

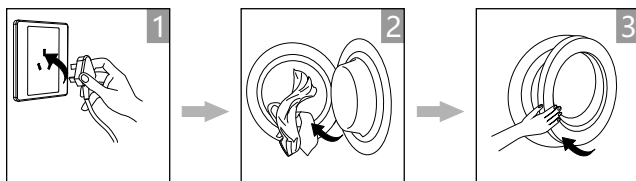

Подключите к источнику питания

Загрузите бельё

Закройте дверцу

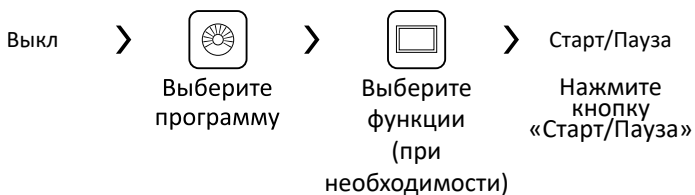

## Отключение машины

- После окончания цикла сушки раздаётся звуковой сигнал.
- Чтобы выключить машину, поверните ручку переключателя в положение «Выкл».
- Откройте дверцу машины и извлеките вещи.
- Извлеките резервуар для воды.
- Вылейте воду из резервуара.
- Очистите фильтр.
- Отключите питание машины.

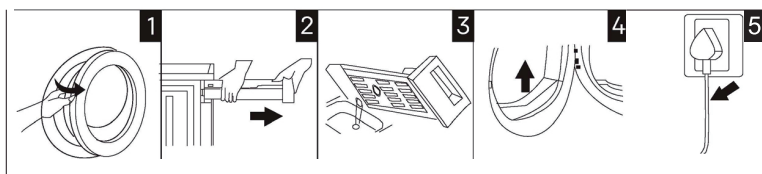

Панель управления

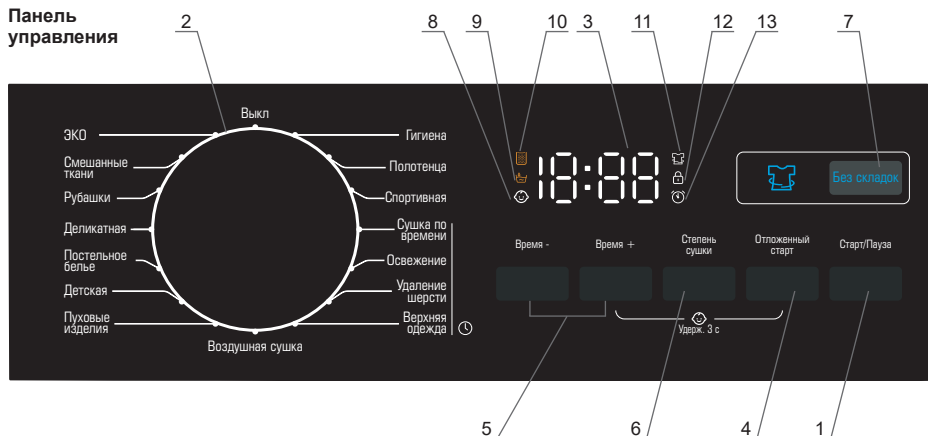

1 - Кнопка «Пауза/Старт» — служит для запуска цикла сушки и позволяет временно остановить выполнение программы, а также применить функцию «Дозагрузка белья» (см. стр. 10).

2 - Переключатель программ сушки.

3 - Индикационный дисплей. Во время выполнения программы на дисплее отображается время, оставшееся до окончания цикла сушки, а также коды ошибок.

4 - Кнопка функции «Отложенный старт» (выбор времени до начала цикла сушки) / Функции «Блокировка от детей» (при одновременном нажатии с кнопкой «Время +»).

5 - Кнопки увеличения и уменьшения продолжительности сушки. Продолжительность сушки может быть отрегулирована в программах «Сушка по времени», «Освежение», «Удаление шерсти», «Верхняя одежда», «Воздушная сушка».

6 - Кнопка функции «Степень сушки».

Выбор степени сушки:

- L0 (Глаженье)
- L1 (Обычная)
- L2 (Интенсивная)
- L3 (Максимальная)

7 - Кнопка функции «Без складок».

**Индикаторы** 8 - Индикатор функции «Блокировка от детей».

9 - Индикатор необходимости слива воды из емкости для конденсата. Индикатор загорается, когда емкость заполнена. Если в процессе сушки резервуар заполнится водой, машина приостановится, на дисплее загорится индикатор необходимости слива воды. Вылейте воду из резервуара, а затем перезапустите цикл сушки, нажав на кнопку «Старт/Пауза»

10 - Индикатор необходимости очистки фильтров. Индикатор загорается, когда фильтр барабана и фильтр теплообменника сильно загрязнены. Для обеспечения наилучшего результата сушки рекомендуется очищать фильтры после или перед каждым использованием машины.

11 - Индикатор функции «Без складок».

12 - Индикатор закрытой дверцы. Загорается, когда дверца люка закрыта.

13 - Индикатор функции «Отложенный старт».

Описание программ сушки

Программа	Макс. загрузка, кг	Температура, °С (по умолчанию)	Время, ч:мин (по умолчанию)	Описание программ	Возможность регулировки времени сушки	Степень сушки (по умолчанию)
ЭКО	9	52	1:38	Сушка изделий из хлопка	Нет	L1
Смешанные ткани	4,5	52	1:58	Сушка изделий из разных типов ткани	Нет	L1
Рубашки	1	48	0:40	Сушка рубашек и блузок	Нет	L0
Деликатная	3	52	2:08	Сушка изделий из деликатных тканей, предназначенных для ручной стирки при низких температурах	Нет	L2
Постельное белье	4,5	52	2:10	Сушка постельного белья	Нет	L2
Детская	1	52	1:00	Сушка детской одежды из хлопчатобумажной ткани	Нет	L1
Пуховые изделия	1,5	48	2:40	Сушка вещей с пуховым наполнителем	Нет	L2
Воздушная сушка	5	48	0:40	Сушка теплыми потоками воздуха, предназначенная для деликатных тканей, таких как шерсть и шёлк	Да	-
Гигиена	3	56	2:30	Программа для сушки вещей, к которым предъявляются гигиенические требования. За счет увеличенной продолжительности и высокой температуры, сокращается количество аллергенов на одежде	Нет	L2
Полотенца	3	48	1:40	Программа для сушки полотенец и домашнего текстиля	Нет	L2
Спортивная	3	48	1:20	Программа для сушки спортивной одежды и обуви, а также изделий из полиэстера, не требующих глажки	Нет	L1
Сушка по времени	9	52	0:20	Программа сушки с возможностью выбора времени от 0:20 до 3:40 (ч:мин)	Да	-
Освежение	3	48	0:40	Программа для придание вещам свежести и удаления неприятных запахов с возможностью выбора времени	Да	-
Удаление шерсти	5	48	1:30	Программа сушки, способствующая удалению шерсти, волос и ворса с одежды	Да	-
Верхняя одежда	5	52	0:45	Программа сушки верхней одежды, водонепроницаемых курток и курток с внутренней изоляцией. Перед сушкой внимательно изучите этикетку	Да	-

Примечание:

Сушильная машина оснащена специальным датчиком влажности, который автоматически корректирует продолжительность сушки, подстраиваясь под каждую загрузку. Время программ является ориентировочным.

Для программ «Воздушная сушка», «Сушка по времени», «Освежение», «Удаление шерсти» и «Верхняя одежда» степень сушки не может быть настроена.



**Функции сушки**

**Степень сушки.** Выбор интенсивности сушки производится последовательными нажатиями на кнопку «Степень сушки».

- **L0 Глаженье.** Низкая степень высушивания. После окончания цикла сушки вещи просушены не полностью для облегчения процесса глажки.

- **L1 Обычная.** Степень высушивания по умолчанию. Вещи после сушки пригодны для хранения.

- **L2 Интенсивная.** Высокая степень высушивания. Вещи пригодны для надевания сразу после окончания цикла сушки.

- **L3 Максимальная.** Полное удаление влаги. Предназначена для сушки плотных или многослойных вещей.

• **Без складок:** функция облегчения глажки вещей по окончании цикла сушки, предотвращает появление складок, пока вещи находятся в барабане. Все программы по умолчанию имеют функцию «Без складок» в течение 10 минут после цикла сушки. Для отмены функции необходимо открыть дверцу сразу после звукового сигнала об окончании сушки и достать белье. Если после звукового сигнала дверца осталась закрыта, функция запустится автоматически. Для того, чтобы увеличить время функции до 180 минут, нажмите на кнопку «Без складок». Каждые 10 минут барабан будет вращаться и вибрировать для предотвращения сминания.

• **Отложенный старт:** функция позволяет задать время, по истечении которого будет запущен цикл сушки. При нажатиях на кнопку «Отложенный старт» последовательно переключается время до начала цикла. На дисплее отображается выбранное время. Время до начала цикла сушки может быть задано от 1 до 24 часов с шагом в 1 час. Функция должна быть включена после выбора программы и функций сушки.

• **Блокировка от детей:** функция служит для включения блокировки переключателя программ и всех кнопок, предохраняя от случайного изменения настроек детьми. Чтобы включить функцию, после запуска цикла сушки необходимо нажать и удерживать не менее 3 секунд кнопки «Время+» и «Отложенный старт». После этого загорается индикатор «8» на панели. Для отключения функции повторите вышеуказанные действия.

• **Дозагрузка белья в процессе сушки:** функция позволяет дополнительно загрузить вещи в барабан в процессе сушки. Для этого после запуска цикла необходимо нажать кнопку «Старт/пауза». Затем открыть люк сушильной машины, доложить необходимые вещи, закрыть люк и снова нажать на кнопку «Старт/пауза».

• **Подсветка барабана:** функция включается автоматически при включении питания машины. Если в течение 2 минут не происходит никаких действий, подсветка автоматически выключается. При временной приостановке цикла сушки кнопкой «Пауза/старт» подсветка включается, если в течение 2 минут не происходит никаких действий, подсветка выключается. После окончания программы и отображения End на индикационном дисплее подсветка работает в течение 1-2 минут.

• **Выбор продолжительности сушки:** функция используется для настройки оптимального времени сушки в программах «Сушка по времени», «Освежение», «Удаление шерсти», «Верхняя одежда», «Воздушная сушка». Нажатиями на кнопку «Время +» продолжительность сушки увеличивается, нажатиями на кнопку «Время -» продолжительность сушки уменьшается, на дисплее отображается выбранное время.

## ОБСЛУЖИВАНИЕ И УХОД

**ВНИМАНИЕ!** Перед началом чистки или обслуживания машины необходимо вынуть шнур питания машины из розетки.

**ЗАПРЕЩАЕТСЯ!**

- Проводить очистку подключенной к электрической сети машины!
- Использовать для чистки машины абразивные средства, жёсткие щётки и другие острые предметы!
- Использовать лимонную и уксусную кислоту, соду, перекись водорода, хлор, концентрированные отбеливатели, так как эти вещества разъедают верхний слой металла и приводят к появлению трещин!
- Не распылять моющие средства напрямую в барабан, так как остатки средств в отверстиях барабана могут привести к воспламенению во время сушки.

**ВНИМАНИЕ!** В барабане сушильной машины расположен датчик влажности, не повредите его во время чистки.

### Чистка барабана машины

- Чтобы удалить накопившуюся грязь, ворс и мелкий мусор, скапливающиеся на поверхности барабана из-за высокой температуры сушки, необходимо регулярно осуществлять очистку.
- Отсутствие своевременного ухода приводит к снижению эффективности сушки.
- Перед очисткой убедитесь, что машина выключена и остыла.
- Протрите внутреннюю поверхность барабана влажной тканью, используйте только мягкие моющие средства.
- Удалите остатки моющего средства с поверхности барабана салфеткой и оставьте дверцу открытой, пока поверхность полностью не высохнет.

### Чистка фильтра барабана

Для обеспечения наилучшего результата сушки и исправности работы машины рекомендуется очищать фильтр барабана после или перед каждым использованием машины.

1. Откройте дверцу машины.
2. Извлеките фильтр.
3. Откройте фильтр.
4. Удалите ворс и другие загрязнения с поверхностей фильтра с помощью влажной салфетки.

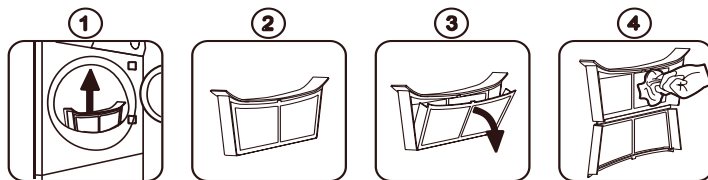

### Чистка фильтра теплообменника

Для обеспечения наилучшего результата сушки и исправности работы машины рекомендуется регулярно очищать фильтр теплообменника после или перед каждым использованием машины.

1. Откройте крышку теплообменника.
2. Поверните три фиксатора на фильтре (на фильтре нарисованы стрелки, указывающие направление поворота фиксаторов).
3. Извлеките фильтр теплообменника.
4. С помощью чистой щётки или пылесоса с насадкой-щёткой удалите ворс и другие загрязнения с поверхности фильтра.
5. Установите фильтр обратно, очистите внутреннюю крышку фильтра влажной тканью, закройте крышку теплообменника.

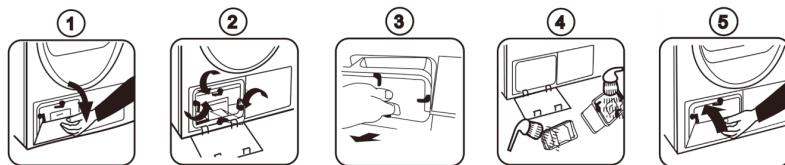

### Чистка теплообменника

Для наилучшего эффекта сушки необходимо очищать теплообменник мягкой щеткой раз в месяц.

Примечание:

- При очистке теплообменника не надавливайте на него с силой, иначе это приведет к его повреждению.
- Перед очисткой теплообменника обязательно отключите питание!

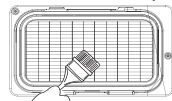

## ВОЗМОЖНЫЕ НЕИСПРАВНОСТИ И МЕТОДЫ ИХ УСТРАНЕНИЯ

**ВНИМАНИЕ!** Если имеет место **ЛЮБАЯ** из перечисленных ситуаций, немедленно выключите машину:

- Кабель питания поврежден или перегревается;
- Чувствуется запах гари;
- Наблюдаются признаки задымления;
- Часто срабатывают защитные устройства.

**НЕ ПЫТАЙТЕСЬ УСТРАНЯТЬ ТАКИЕ НЕИСПРАВНОСТИ САМОСТОЯТЕЛЬНО. НЕМЕДЛЕННО ОБРАТИТЕСЬ В АВТОРИЗОВАННЫЙ СЕРВИСНЫЙ ЦЕНТР!**

Общие распространенные проблемы:

Неисправность, ее внешнее проявление	Вероятная причина	Методы выявления и устранения неисправности
Машина не запускается		Проверьте, плотно ли закрыта дверца. Проверьте, правильно ли вставлена вилка шнура питания. Проверьте, нажата ли кнопка «Старт/Пауза».
Дверца машины не закрывается		Убедитесь в том, что загруженные вещи не препятствуют закрытию дверцы. Убедитесь в том, что машина не перегружена.
Не работают индикаторы или дисплей	Отсоединен шнур питания. Проблемы с контрольной панелью.	Проверьте, подключено ли питание машины, подключен ли шнур питания. Обратитесь в сервисный центр.
Неудовлетворительное качество сушки	Загрязнены фильтры. Заблокированы вентиляционные отверстия.	Выберите более подходящий режим сушки. Очистите фильтры. Убедитесь в том, что вентиляционные отверстия машины ничем не загорожены.
Громкий шум, сильная вибрация при работе машины		Проверьте, установлена ли машина на ровной и твердой поверхности. Проверьте, установлена ли машина горизонтально. Проверьте, отсутствуют ли внутри машины посторонние предметы.

В случае возникновения других неисправностей попробуйте отключить машину от электропитания и подключить снова. Если проблема не устранена, обратитесь в авторизованный сервисный центр.

Некоторые проблемы отображаются с помощью кодов ошибок на дисплее машины в соответствии с таблицей ниже.

Индикация на дисплее	Вероятная причина	Методы выявления и устранения неисправности
OE	Заполнение емкости для конденсата. Неисправность сливного насоса.	Слейте воду из емкости для конденсата. В случае, если индикация сохраняется после опустошения емкости для конденсата и перезапуска машины, обратитесь в сервисный центр.
dE	Дверца машины не закрыта, либо закрыта не полностью.	Плотно закройте дверцу машины. Проверьте, не застряли ли вещи в проеме дверцы.
LE	Засорен фильтр барабана. Засорен фильтр теплообменника. Неисправность двигателя.	Очистите фильтры. В случае, если индикация сохраняется после очистки фильтров и перезапуска машины, обратитесь в сервисный центр.
HE	Неисправность компрессора.	Отключите электропитание машины и обратитесь в сервисный центр.
tE1	Ненормальная температура переднего воздуховода.	
tE2	Ненормальная температура конденсатора.	
SE	Неисправность датчика влажности.	

В случае возникновения других неисправностей попробуйте отключить машину от электропитания и подключить снова. Если проблема не устранена, обратитесь в авторизованный сервисный центр.

## ТРАНСПОРТИРОВКА И ХРАНЕНИЕ

- Транспортировать машину допускается всеми видами крытого транспорта, надежно закрепив ее в вертикальном положении.
- До начала работ, связанных с транспортировкой, необходимо отключить машину от электросети.
- При транспортировке и перемещении дверца машины должна быть плотно закрыта.
- Упакованную машину необходимо хранить в закрытых помещениях с естественной вентиляцией при относительной влажности не более 80%.
- Если машина не используется длительное время или хранится в неотапливаемом помещении, необходимо полностью удалить из машины воду.

## УТИЛИЗАЦИЯ

- После истечения установленного срока службы изготовитель не несет ответственности за безопасную эксплуатацию машины.
- Машина подлежит утилизации в соответствии с правилами утилизации электрического и электронного оборудования, установленными местными органами управления. Перед утилизацией машины следует привести ее в негодность путем перерезания шнура электропитания.
- Упаковочные материалы подлежат переработке и повторному использованию в соответствии с местными правилами.

## ТЕХНИЧЕСКИЕ ХАРАКТЕРИСТИКИ

Характеристики	Обозначение модели	Бирюса DM-SN9/46
Номинальная загрузка, кг		9,0
Номинальное напряжение, частота тока, В, Гц		220 - 240 ~, 50
Номинальная сила тока, А		3
Номинальная потребляемая мощность, Вт		650
Объем барабана, л		102
Потребление электроэнергии за цикл, кВт*ч		1,59
Класс энергоэффективности		A++
Класс сушки		B
Габаритные размеры, мм:		
ширина		595
глубина		615
глубина с открытой дверцей		1050
высота		850
Масса нетто, кг, не более		45
Уровень шума, дБА		66
Тип двигателя		Не инверторный
Примечания: 1) Режим тестирования энергопотребления: ЭКО. 2) Фактическое потребление электроэнергии зависит от режимов работы и условий эксплуатации машины.		

Произведено по заказу ОАО «КЗХ «Бирюса»  
 Россия, 660123, г. Красноярск, пр. им. газеты «Красноярский рабочий», 29, 8-800-250-00-14,  
 режим работы - пн-пт 04:00-13:00 (MSK) [www.biryusa.ru](http://www.biryusa.ru)

Изготовлено:

SKYWORTH ELECTRIC CO., LTD. No. 96 New Energy Avenue, Lishui Economic Development Zone,  
 Lishui District, Nanjing City, Jiangsu Province, China



# Гарантийная карта



## Уважаемый Покупатель!

Благодарим Вас за выбор изделия торговой марки «Бирюса»!

### Условия гарантии:

Гарантийные обязательства завода-изготовителя разработаны на основании действующего законодательства Российской Федерации.

#### **На сушильные машины установлен гарантийный срок два года.**

В течение гарантийного срока в случае обнаружения в приборе недостатка, изготовитель (продавец) обязуется удовлетворять требования потребителя, предусмотренные Законом РФ «О защите прав потребителей».

Во избежание недоразумений убедительно просим Вас внимательно изучить правила и условия эксплуатации и хранения изделий, условия гарантийных обязательств.

Срок гарантийного обслуживания исчисляется со дня продажи прибора. В случае, если дату продажи установить невозможно, в соответствии с Законом РФ «О защите прав потребителей» гарантийный срок исчисляется с даты изготовления изделия. Для подтверждения даты покупки изделия при гарантийном ремонте или предъявлении иных требований, предусмотренных Законом РФ «О защите прав потребителей», убедительно просим Вас сохранять сопроводительные документы (чек, квитанцию, электронный чек, иные документы, подтверждающие дату и место покупки). Любые претензии по качеству изделия рассматриваются только после предварительной проверки качества изделия представителем авторизованного сервисного центра «Бирюса».

**ВНИМАНИЕ! При покупке прибора проверьте вместе с продавцом его работоспособность, комплектность, указанную в руководстве по эксплуатации, отсутствие механических повреждений. Завод-изготовитель не несёт ответственности за механические повреждения прибора и его некомплектность в случае их возникновения после передачи потребителю.**

Ремонт прибора производится по месту эксплуатации или в гарантийной мастерской. Доставка прибора в гарантийную мастерскую для ремонта, замена и возврат его потребителю осуществляется силами и за счёт продавца (изготовителя) или организации, выполняющей функции продавца (изготовителя) на основании договора с ним.

Талоны на гарантийный ремонт №1, №2, №3, №4 изымаются механиком после выполнения ремонта в период гарантийного срока с заменой узлов и деталей, а так же при проведении работ по регулировке и техническому обслуживанию прибора в период гарантийного срока без замены узлов и деталей.

При изъятии талонов механиком гарантийной мастерской требуйте записи данных на корешке талона.

**ВНИМАНИЕ! Запрещается удалять с изделия заводские идентифицирующие таблички, содержащие полную информацию о приборе (модель, серийный номер, дата изготовления, штрихкод), расположенные внутри или на задней стенке корпуса (в зависимости от вида продукции). Данная информация важна для технического обслуживания и ремонта прибора на протяжении всего срока службы. Отсутствие таблички сделает невозможным идентификацию прибора и, как следствие, его гарантийное обслуживание.**

#### **ГАРАНТИЙНОЕ ОБСЛУЖИВАНИЕ НЕ РАСПРОСТРАНЯЕТСЯ ПРИ:**

несоблюдении потребителем правил транспортировки, хранения, установки, ухода, требований безопасности и эксплуатации, предусмотренных руководством по эксплуатации;

проведении ремонта лицами, не уполномоченными предприятием-изготовителем на выполнение гарантийного обслуживания;

неисправностях, вызванных экстремальными условиями или действием непреодолимой силы (пожар, стихийное бедствие и т.д.);

повреждении или нарушении нормальной работы, вызванными действиями бытовых насекомых и грызунов, воздействием иных посторонних факторов, а также вследствие существенных нарушений технических требований, оговоренных в руководстве по эксплуатации, в том числе нестабильности параметров электросети, установленных ГОСТ 13109-97.



Информацию о телефонах и адресах авторизованных сервисных центров Вы можете найти на нашем сайте [www.biryusa.ru](http://www.biryusa.ru), либо отсканировав QR-код.

Если у Вас возникнут вопросы, связанные с качеством или сервисным обслуживанием продукции «Бирюса», Вы можете обратиться в службу сервисного обслуживания по телефону **8 800 250 0014** (бесплатный звонок из любого региона РФ), **режим работы - пн-пт 04:00-13:00 (MSK)**, либо направив обращение на электронную почту [service@biryusa.ru](mailto:service@biryusa.ru).

Модель

Серийный номер

Дата изготовления

Наименование торгующей организации

Дата продажи

М.П.

С условиями гарантийных обязательств ознакомлен, претензий к комплектации и внешнему виду не имею

Ф.И.О. покупателя, подпись

**Корешок талона необходимо обязательно заполнять и оставлять у потребителя**

Корешок талона № 4 на  
гарантийный ремонт

Корешок талона № 2 на  
гарантийный ремонт

Корешок талона № 1 на  
гарантийный ремонт

Изыят \_\_\_\_\_ дата изъятия \_\_\_\_\_  
Исполнитель \_\_\_\_\_ фамилия \_\_\_\_\_  
Выполнены работы \_\_\_\_\_

Изыят \_\_\_\_\_ дата изъятия \_\_\_\_\_  
Исполнитель \_\_\_\_\_ фамилия \_\_\_\_\_  
Выполнены работы \_\_\_\_\_

Изыят \_\_\_\_\_ дата изъятия \_\_\_\_\_  
Исполнитель \_\_\_\_\_ фамилия \_\_\_\_\_  
Выполнены работы \_\_\_\_\_

Изыят \_\_\_\_\_ дата изъятия \_\_\_\_\_  
Исполнитель \_\_\_\_\_ фамилия \_\_\_\_\_  
Выполнены работы \_\_\_\_\_

**бюраса**

ТАЛОН № 4 (на гарантийный ремонт)

модель \_\_\_\_\_

серийный № \_\_\_\_\_

дата изготовления \_\_\_\_\_

дата продажи \_\_\_\_\_ М.П.

**бюраса**

ТАЛОН № 3 (на гарантийный ремонт)

модель \_\_\_\_\_

серийный № \_\_\_\_\_

дата изготовления \_\_\_\_\_

дата продажи \_\_\_\_\_ М.П.

**бюраса**

ТАЛОН № 2 (на гарантийный ремонт)

модель \_\_\_\_\_

серийный № \_\_\_\_\_

дата изготовления \_\_\_\_\_

дата продажи \_\_\_\_\_ М.П.

**бюраса**

ТАЛОН № 1 (на гарантийный ремонт)

модель \_\_\_\_\_

серийный № \_\_\_\_\_

дата изготовления \_\_\_\_\_

дата продажи \_\_\_\_\_ М.П.

Описание ремонта \_\_\_\_\_

\_\_\_\_\_

\_\_\_\_\_

\_\_\_\_\_

Подпись мастера \_\_\_\_\_

Подпись клиента \_\_\_\_\_

Описание ремонта \_\_\_\_\_

\_\_\_\_\_

\_\_\_\_\_

\_\_\_\_\_

Подпись мастера \_\_\_\_\_

Подпись клиента \_\_\_\_\_

Описание ремонта \_\_\_\_\_

\_\_\_\_\_

\_\_\_\_\_

\_\_\_\_\_

Подпись мастера \_\_\_\_\_

Подпись клиента \_\_\_\_\_

Описание ремонта \_\_\_\_\_

\_\_\_\_\_

\_\_\_\_\_

\_\_\_\_\_

Подпись мастера \_\_\_\_\_

Подпись клиента \_\_\_\_\_



«Бирюса» өнімдерін таңдағаныңыз үшін алғысымызды білдіреміз!

Авторизацияланған сервис орталықтарының телефондары мен мекенжайлары туралы ақпаратты [www.biryusa.ru](http://www.biryusa.ru) сайтымызда немесе QR-кодты сканерлеп таба аласыз.

Пайдалана бастау алдында осы нұсқаулықпен мұқият танысуға кеңес береміз!

# EAC

## МАЗМҰНЫ

ЖАЛПЫ МӘЛІМЕТТЕР	20
ЖИЫНТЫҚТАЛЫМЫ	20
ҚАУІПСІЗДІК ТАЛАПТАРЫ	21
ПАЙДАЛАНУҒА ДАЙЫНДЫҚ	22
ПАЙДАЛАНУ	24
ҚЫЗМЕТ КӨРСЕТУ ЖӘНЕ КҮТУ	29
ЫҚТИМАЛ АҚАУЛЫҚТАР ЖӘНЕ ОЛАРДЫ ЖОЮ ТӘСІЛДЕРІ	30
ТАСЫМАЛДАУ ЖӘНЕ САҚТАУ	31
КӘДЕГЕ ЖАРАТУ	31
ТЕХНИКАЛЫҚ СИПАТТАМАЛАРЫ	32
КЕПІЛДІК КАРТАСЫ	34

## ЖАЛПЫ МӘЛІМЕТТЕР

«Бирюса» тұрмыстық автоматты кептіру машиналары (бұдан әрі мәтін бойынша - машиналар) машинамен кептіруге жарамды тоқыма бұйымдарын кептіруге арналған. Барлық өңдеу бойынша операциялар автоматты түрде белгіленген бағдарламаға сәйкес орындалады.

Машиналар КО ТР 004/2011, КО ТР 020/2011, ЕАЭО ТР 037/2016 регламенттерінің талаптарына сәйкес келеді.

Машинаның белгіленген қызмет мерзімі тұрмыстық шарттарда 10 жылды құрайды.

Түсті сызықтардың белгілерін түсіндіру:

- «Ақ» түсті қатары - белгілеусіз.
- «М» - «Металлик» түстік сызығы.

## ЖИЫНТЫҚТАЛЫМЫ

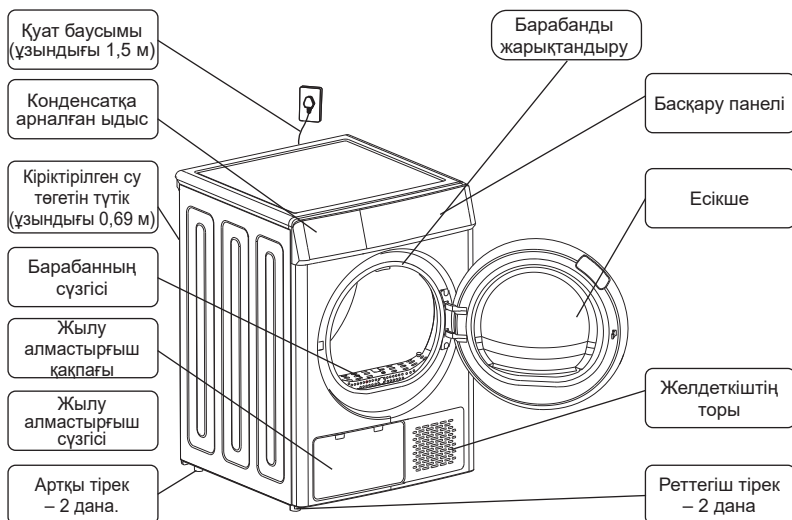

Қосымша керек-жарақтар:

- Жалғастық (ағызатын сыртқы құбыршекпен бірге)

Аяқкіім мен нәзік маталарды кептіруге арналған металл сөре

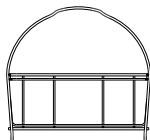

Аяқкіім мен нәзік маталарды кептіруге арналған пласмасса сөре



Ағызатын сыртқы құбыршек (ұзындығы 2 м)

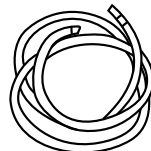

Жиынтыққа пайдаланушылық құжаттар: пайдалану жөніндегі нұсқаулық, энергетикалық тиімділіктің заттаңбасы кіреді.

**Ескертпе**

Машинаңыздың сыртқы түрі жоғарғы суретте келтірілген схемалы кескіндерден ерекшеленуі мүмкін.

## ҚАУІПСІЗДІК ТАЛАПТАРЫ

**Пайдалану кезіндегі қауіпсіздік шаралары**

- Физикалық, жүйке немесе психикалық ауытқулары немесе тәжірибе мен білімдерінің жетіспеушіліктері бар болған адамдар (балаларды қоса) бақылауда болса немесе оларға осы машинаны пайдалану туралы олардың қауіпсіздігін жауапты тұлғамен нұсқамалық жүргізілген жағдайларды қоспағанда, осы машина ондай адамдардың пайдалануына тағайындалмаған!
- Балаларды олардың машинамен ойнауына жол бермеу мақсатында бақылау керек!

**ТЫЙЫМ САЛЫНАДЫ!**

- Машинаны тұғырық, тапал тіреу және т.б. ретінде қолдануға, машинаның үстіне шығуға.
- Машинаның ашық есігіне сүйенуге.
- Машинаның желдеткіш саңылауларын бөгемеңіз.
- Машинаны қоршаған орта температурасы 0 °C төмен үй-жайда пайдалануға.
- Машинада өсімдік майы, ацетон, алкоголь, бензин, керосин, дақ тазалағыштар, скипидар, парафин және парафин тазалағыштар және т.б. сияқты тұтанғыш заттармен ластанған заттарды кептіру.
- Кептіру циклі аяқталғанға дейін машинаның есігін ашу.

**Электр қауіпсіздігі ережелері**

Машина электрлік тұрмыстық аспап болып табылады, сондықтан оны пайдаланған кезде жалпы электр қауіпсіздік ережелерін сақтау қажет.

- Машинаны тек жерге тұйықталған электрлік желіге жалғау қажет.
- Машинаны жалғау розеткасы жерге тұйықталған болуы және машинаны электр желіден шұғыл ажырату үшін қолжетімді жерде орнатылуы тиіс.
- Машинаның қабықшаларымен қамтамасыз етілетін қорғаныс дәрежесі - IPX4.
- Машинаны электр желісіне қосудың алдында қуат баусымының зақымдалмағанына көз жеткізу қажет. Қуат баусымы қатты қысылмауы және майыспауы тиіс. Қуат баусымы зақымдалған кезде оны сервистік қызметтің маманы немесе ұқсас білікті қызметкерлер ауыстыруы тиіс.

**ТЫЙЫМ САЛЫНАДЫ!**

- Машинаны жерге тұйықталмаған розеткаға қосуға.
- Машинаны ток артық жүктемесінен ақаулы қорғанысы бар электр желісіне қосуға.
- Машинаны электр желісіне қосу үшін жалғастырғыш тетіктерді және ұзартқыш баусымдарды қолдануға.
- Қуат баусымынан ұстап машинаны электр желісінен ажыратуға.
- Жұмыс істеп тұрған машинаны және қуат баусымының ашасын дымқыл қолмен ұстауға.
- Машинаның немесе электрмен жабдықтаудың құрылымын өз бетінше жөндеуге және өзгерістер енгізуге. Машинаны тек сервистік орталықтың мамандары жөндеуі тиіс.

Бөтен шуылдар, тарсыл, түтіндеу және т.б. пайда болуымен байланысты ақаулар туындаған жағдайда, машинаны электр желісінен дереу ажырату және авторландырылған сервистік орталыққа жүгіну қажет.

Осы нұсқаулықта көрсетілген қауіпсіздік талаптарын және пайдалану ережелерін сақтамау кепілдікті жоғалтуға әкеледі.

Өндіруші машинаның зақымдалуы және көрсетілген қауіпсіздік талаптарын және машинаны пайдалану ережелерін бұзу нәтижесінде келтірілген нұқсан үшін жауапты емес.

## ПАЙДАЛАНУҒА ДАЙЫНДЫҚ

### Қаптаманы ашу

Машинаның картон қорабын алыңыз және қаптау материалдарын алып тастаңыз (қорғаныс тыс, пенопласт амортизаторлары, ағызу құбыршегі мен қуат баусымындағы бекіткіш таспалар).

### НАЗАР АУДАРЫҢЫЗ!

- Балаларға қаптама материалдарымен ойнауға рұқсат бермеңіз!
- Машинаны есігінен немесе барабан тығыздағышынан ұстап жылжытпаңыз!
- Алғаш қолданар алдында машинаны тік күйде кем дегенде 2 сағатқа қалдыру керек, сонымен қатар барабанды шүберекпен сұрту керек.

### Машинаны орнату

Машинаны берік, тегіс және құрғақ беткі қабатқа қабырғалардан, жиһаздан және басқа заттардан кем дегенде 5 см қашықтықта орнату қажет.

### НАЗАР АУДАРЫҢЫЗ!

Машинаны кілемді немесе жұмсақ жабыны бар еденге орнату ұсынылмайды. Бұл жеткіліксіз желдетуге және машина жұмыс істеген кезде дірілдеудің күшеюіне әкелуі мүмкін.

Машинаны көлденеңінен тегістеу реттеу тіректерін айналдыру арқылы жүргізіледі. Тіректерді айналдыру үшін бұрағышты немесе диаметрі 4,5 мм-ден аз басқа құралды қолдануға болады.

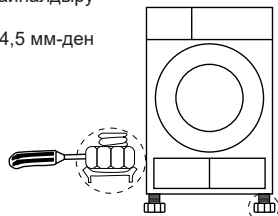

### НАЗАР АУДАРЫҢЫЗ!

Машинаны дұрыс орнатпау машинаның жұмысы кезінде қатты діріл мен шуылға әкелуі мүмкін.

### Электр желісіне қосу

- Машинаны жиілігі 50 Гц және атаулы кернеуі 220 В бастап 240 В дейінгі айнымалы тоқтың электр желісіне қосу қажет. Көрсетілген параметрлерге сәйкес келмейтін желіге машинаны қосу оның істен шығуына әкел соқтыруы мүмкін.
- Машинаны электр желісіне жерге тұйықтау сымы бар «I» класындағы бөлек розетка арқылы қосу қажет.
- Егер розетка және электр қуатының кабелі көрсетілген талаптарға сәйкес келмесе немесе розетка машинаны орнату орнынан алшақ болса, электр желісін жөнге келтіру үшін білікті маманға жүгіну қажет.

Заттарды кептіру үдерісінде пайда болатын конденсат суға арналған ыдыста жиналады. Қажет болған жағдайда конденсатты көрізге ағызу үшін машинаға ағызу құбыршегі қосылуы мүмкін.

### Көріз жүйесіне қосу

Кептіру кезінде пайда болатын конденсат машинаның артқы жағындағы ағызу құбыршегі арқылы конденсатқа арналған ыдысқа шығарылады. Сондай-ақ, машина құрылмасында конденсатты ағызу құбыршегі арқылы көрізге шығару мүмкіндігі қарастырылған.

Ағызу құбыршегін қосу үшін мыналарды орындау қажет:

1. Кіріктірілген ағызатын құбыршекті төмен қарай тартып оны кептіргіш машинадан ажыратыңыз.
2. Кіріктірілген ағызатын құбыршекті жиынтыққа енетін жалғастықты пайдалана отырып ағызатын сыртқы құбыршекке қосыңыз (Міндетті емес. Егер кептіргіш машина мен ағызу орны арасындағы қашықтық аз болса, кіріктірілген ағызатын құбыршекті тікелей шығаруға болады).
3. Ағызатын құбыршектің бос бөлігін машинаның артқы жағында орналасқан қамытқа бекітіңіз.
4. Құбыршекті көріз құбырының ағызу тесігіне бекітіңіз.

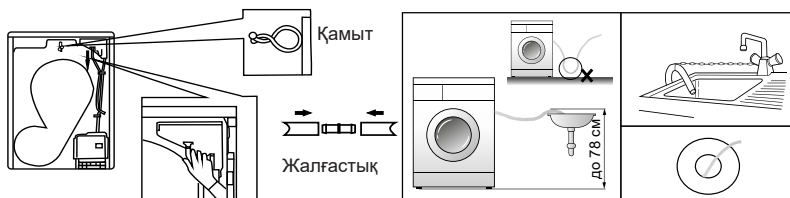

- Сондай-ақ, сыртқы ағызу құбыршегінің шығысын шұңғылшаның немесе ваннаның ернеуіне бекітуге болады. Бұл ретте құбыршекті бағыттауыш көмегімен (жеткізілім жиынтығына кірмейді) бекіту қажет.
- Ағызатын сыртқы құбыршектің ұшын суға батырмау керек.

### НАЗАР АУДАРЫҢЫЗ!

#### Аяқкиім мен нәзік маталарды кептіруге арналған сәрені орнату

- **Сыртқы және кіріктірілген ағызу құбыршектері қосылғаннан кейін қысылмауы немесе майыспауы керек.**

- Металл сәрені кептіргіш барабанына сәренің алдыңғы аяқтары барабан сүзгісінің бүйірлерінде орналасқан ойықтарға кіретіндей етіп орнатыңыз. Сәренің жоғарғы жармасын ашып, оны жоғарғы бекітпеге жақсылап бекітіңіз.
- Қажетті заттарды пластмасса сәреге қойыңыз, пластмасса сәрені металл сәренің ішіне орнатыңыз.
- Кірді сәреде кептіру кезінде кептіргіш машинаның барабаны бос болуы керек. Сәреге 3 кг-нан аспайтын ылғалды киім салуға болады.
- Аяқкиімді арасында қашықтық болатындай етіп сәреге қойыңыз. Бұл жылытылған ауаның аяқкиімді біркелкі үрлеп, кептіруі үшін маңызды. Тілшені сыртқа бұру ұсынылады, алынбалы ұлтарактарды сәреге бөлек қойыңыз.

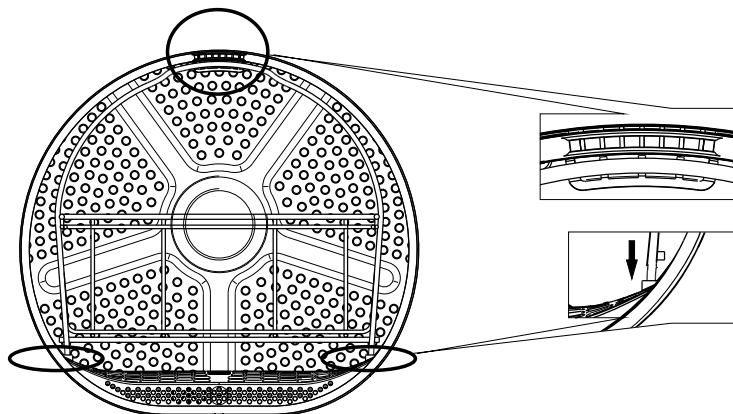

#### Хош иістендіргішті орнату



















- Кептіргіш машиналарға арналған хош иістендіргішті қолдануға болады (жеткізілім жиынтығына кірмейді, жеке сатып алынады).
- Хош иістендіргішті орнату үшін кептіргіш машинаның есігін ашыңыз. Барабан сүзгісін шығарыңыз, оны ашыңыз және сүзгінің ішіне хош иістендіргішті орнатыңыз. Сүзгіні орнына қойыңыз. Егер хош иістендіргіш барабан сүзгісіне сәйкес келмесе - оны заттармен бірге барабанға салыңыз.

## ПАЙДАЛАНУ

- Өсімдік майы, ацетон, алкоголь, бензин, керосин, дақ тазалағыштар, скипидар, парафин және парафин тазалағыштар сияқты заттармен ластанған заттарды машинада кептіру алдында жуу құралдарының қосымша мөлшерімен ыстық суда жуу керек.
- Машинада өнеркәсіптік химикаттарды қолдана отырып тазартылған заттарды кептіру алдында заттарды жуу құралдарының қосымша мөлшерімен ыстық суда жуу керек.
- Ылғалды заттарды машинаның электр жүйесіне судың түсуін болдырмау үшін сығудан кейін ғана машинада кептіруге жол беріледі.
- Машинада кеуекті резеңке (латексті сорғыш), душқа арналған бас киім, су өткізбейтін тоқыма, резеңкеленген заттар және көбікті резеңкеден жасалған материалмен толтырылған киім немесе жастық сияқты су өткізбейтін материалдардан жасалған заттарды кептірмеңіз.
- Мата жұмсартқыштары мен ұқсас өнімдерді балалардың қолы жетпейтін жерде сақтау керек.
- Мата жұмсартқыштары мен ұқсас өнімдерді өнім нұсқаулығында көрсетілгендей пайдалану керек.
- Машинада кептіру алдында қалтадағы барлық заттарды, атап айтқанда шақпақтар мен сіріңкелерді алып тастау қажет.
- Күю және заттардың зақымдануын болдырмау үшін кептіру үдерісін тоқтатпаңыз және кептіру циклі толық аяқталғанға дейін есікті ашпаңыз.
- Сүзгіні үнемі тазалап тұрыңыз.
- Барабанды кептіруге жол берілмейтін заттарды машинада кептірмеңіз.
- Кір заттарды машинада кептірмеңіз.
- Кептіру алдында оңай ұйысып қалуы мүмкін материалдардан жасалған сыртқы киімді (мысалы, түбіт) теріс айналдырып, басқа заттардан бөлек кептіру керек.

### Ескертпе

**Кептіру циклі кезінде сығымдағыш пен дренаждық сорғы дыбыс шығаруы мүмкін, бұл қалыпты жағдай.**

Бұйымның құлақшасында көрсетілетін күтім жасау бойынша шартты белгілер			
	95 °C дейінгі су температурасында әдеттегі жуу (қайнатуға рұқсат етіледі)		40 °C-ге дейінгі су температурасында әдеттегі жуу
	40 °C дейінгі су температурасында аса ұқыпты жуу. Сығу ұсынылмайды		40 °C дейінгі су температурасында қолмен жуу. Бұрамай, жайлап сығу
	Жоғары температура кезіндегі барабанда әдеттегі кептіру		Төмен температурада және аз ұзақтықпен барабанды ұқыпты кептіру
	Көлденең жазықтықта жайылған күйде кептіру		Тік күйде кептіру
	Үтік табанының 200 °C дейінгі температурасы кезінде үтіктеу		Үтік табанының 150 °C дейінгі температурасы кезінде үтіктеу
	Үтіктеуге тыйым салынған		Кез келген тотықтырғыш ағартқышпен рұқсат етіледі
	Ағартуға тыйым салынған		Кәсіби дымқыл тазалауға рұқсат етіледі
	Тетрахлорэтиленді пайдаланумен құрғақ тазалауға жол беріледі		Тетрахлорэтиленді пайдаланумен ұқыпты құрғақ тазалау
			Химиялық тазартуға тыйым салынған

**Машинаны іске қосу**

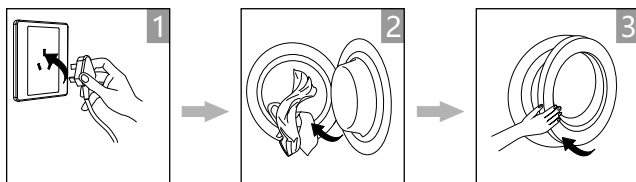

Қуат беру көзіне қосыңыз

Киімді салыңыз

Есікшені жабыңыз

Выкл



Старт/Пауза

Бағдарламаны таңдаңыз

Функцияларды таңдаңыз (қажет болған жағдайда)

Басыңыз түйме «Бастау/Кідірту»

**Машинаны өшіру**

- Кептіру циклі аяқталғаннан кейін дыбыстық сигнал шығады.
- Машинаны өшіру үшін ауыстырып қосқыш тұтқасын «Өшірулі» күйіне бұраңыз.
- Машинаның есігін ашып, заттарды алыңыз.
- Суға арналған резервуарды алыңыз.
- Суды сұйыққоймадан төгіңіз.
- Сүзгіні тазартыңыз.
- Машинаның қуатын сөндіріңіз.

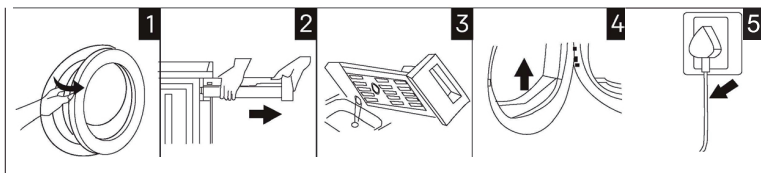

## Басқару панелі

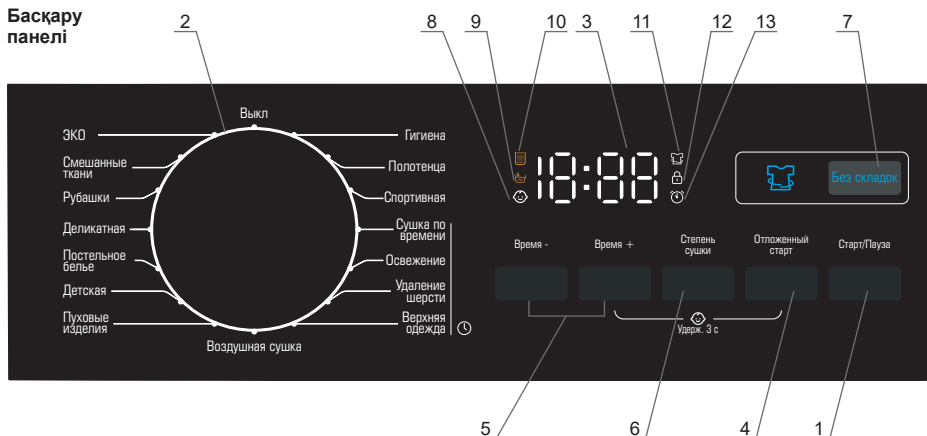

1 - «Кідірту/бастау» батырмасы - кептіру циклін іске қосу үшін қызмет етеді және бағдарламаның орындалуын уақытша тоқтатуға, сондай-ақ «Кірді үстеме жүктеу» функциясын қолдануға мүмкіндік береді (10-бетті қараңыз).

2 - Кептіру бағдарламаларын ауыстырып-қосқыш.

3 - Индикациялық дисплей. Бағдарламаны орындау кезінде дисплейде кептіру циклінің аяқталуына дейін қалған уақыт, сондай-ақ қате кодтары көрсетіледі.

4 - «**Кейінге қалдырылған бастау**» функциясының батырмасы (кептіру циклі басталғанға дейінгі уақытты таңдаңыз) / «**Балалардан бұғаттау**» функциясы («**Уақыт +**» батырмасымен бір уақытта басу кезінде).

5 - Кептіру ұзақтығын ұлғайту және азайту батырмалары. Кептіру ұзақтығын «Уақыт бойынша кептіру», «Жаңарту», «Жүнді кетіру», «Сырт киім», «Ауамен кептіру» бағдарламаларында реттеуге болады.

6 - «**Кептіру дәрежесі**» функциясының батырмасы.

Кептіру дәрежесін таңдау:

- L0 (Үтіктеу)
- L1 (Кәдімгі)
- L2 (Қарқынды)
- L3 (Максималды)

7 - «**Қатпарларсыз**» функциясының батырмасы.

## Индикаторлар

8 - «Балалардан бұғаттау» функциясының индикаторы.

9 - Конденсат ыдысынан суды ағызу қажеттілігінің индикаторы. Ыдыс толған кезде индикатор жанады. Егер кептіру процесінде резервуар сумен толса, машина тоқтайды, дисплейде суды ағызу қажеттілігінің индикаторы жанады. Резервуардан суды төгіңіз, содан кейін «Бастау/ Кідірту» батырмасын басу арқылы кептіру циклін қайта іске қосыңыз.

10 - Сүзгілерді тазалау қажеттілігінің индикаторы. Барабан сүзгісі мен жылу алмастырғыш сүзгісі қатты ластанған кезде индикатор жанады. Кептірудің жақсы нәтижесін қамтамасыз ету үшін сүзгілерді машинаны қолданғаннан кейін немесе әр қолданар алдында тазалаған жөн.

11 - «Бүктесінсіз» функциясының индикаторы.

12 - Жабық есік индикаторы. Люк есігі жабылған кезде жанады.

13 - «Кейінге қалдырылған бастау» функциясының индикаторы.

**Келтіру бағдарламаларының сипаттамасы**

Бағдарлама	Макс. жүктеме, кг	Температура, °C (өденкі бойынша)	Уақыт, сағ. мин (өденкі бойынша)	Бағдарламаның сипаттамасы		Келтіру дәрежесі (өденкі бойынша)
				Келтіру уақытының реттеу мүмкіндігі	Келтіру уақытының реттеу мүмкіндігі	
ЭКО	9	52	1:38	Мақта бұйымдарын келтіру		L1
Аралас маталар (Смешанные ткани)	4,5	52	1:58	Өр түрлі мата түрлерінен жасалған бұйымдарды келтіру		L1
Жейделер (Рубашки)	1	48	0:40	Жейделер мен блузкаларды келтіру		L0
Ұяқты (Деликатная)	3	52	2:08	Төмен температуралар кезінде қолмен жууға арналған нәзік маталардан жасалған заттарды келтіру		L2
Тесек жаймасы (Постельное белье)	4,5	52	2:10	Тесек жабдықтарын келтіру		L2
Балалар киімі (Детская)	1	52	1:00	Мақта матадан жасалған балалар киімін келтіру		L1
Мамық бұйымдары (Пуховые изделия)	1,5	48	2:40	Мамық толтырышы бар киімдерді келтіру		L2
Ауамен келтіру (Воздушная сушка)	5	48	0:40	Жүн мен жібек сияқты нәзік маталарға арналған жылы ауа ағынымен келтіру		Иә
Гигиена	3	56	2:30	Гигиеналық талаптар қойылатын заттарды келтіруге арналған бағдарлама. Ұзартылған ұзақтық пен жоғары температураның есебінен киімдегі аллергендер саны азаяды		L2
Орамалдар (Полотенца)	3	48	1:40	Сүлгілер мен үй тоқыма бұйымдарын келтіру бағдарламасы		L2
Спорттық (Спортивная)	3	48	1:20	Спорттық киімдер мен аяқ киімдерді, сондай-ақ үтіктеуді қажет етпейтін полиэстерден жасалған бұйымдарды келтіруге арналған бағдарлама		L1
Уақыт бойынша келтіру (Сушка по времени)	9	52	0:20	0:20-дан 3:40-қа дейінгі уақытты таңдау мүмкіндігімен келтіру бағдарламасы (сағ. мин)		Иә
Жанарту (Свяжение)	3	48	0:40	Уақытты таңдау мүмкіндігімен заттарға балғындық беру және жағымыз иістерді жоюға арналған бағдарлама		Иә
Жүнді алып тастау (Удаление шерсти)	5	48	1:30	Киімнен жүнді, шашты және түкті келтіруге көмектесетін келтіру бағдарламасы		Иә
Сырт киім (Верхняя одежда)	5	52	0:45	Сыртқы киімдерді, су өткізбейтін курткаларды және ішкі ошаулағышы бар курткаларды келтіру бағдарламасы. Келтіру алдында зат белгілі мұқият зерделеніз		Иә

**Ескерту:**

Келтіру машинасы әрбір жүктемеге бейімделе отырып, келтіру ұзақтығын автоматты түрде түзететін арнайы ылғалдылық қадағасымен жабдықталған. Бағдарламалардың уақыты бағдарлы болып табылады. «Ауамен келтіру», «Уақытпен келтіру», «Жанарту», «Жүнді келтіру» және «Сыртқы киім» бағдарламалары үшін келтіру дәрежесін реттеу мүмкін емес.

## Кептіру функциялары

**Кептіру дәрежесі (Степень сушки).** Кептіру қарқындылығын таңдау «Кептіру дәрежесі» батырмасын кезекпен басу арқылы жүзеге асырылады.

- **L0 Үтіктеу.** Кептірудің төмен дәрежесі. Кептіру циклі аяқталғаннан кейін үтіктеу процесін жеңілдету үшін заттар толығымен кептірілмеген.

- **L1 Тұрақты.** Әдепкі кептіру дәрежесі. Кептіруден кейінгі заттар сақтауға жарамды.

- **L2 Қарқынды.** Кептірудің жоғары дәрежесі. Заттар кептіру циклі аяқталғаннан кейін бірден киюге жарамды.

- **L3 Максималды.** Ылғалды толығымен жою. Тығыз немесе көп қабатты заттарды кептіруге арналған.

• **Қатпарсыз (Без складок):** кептіру циклі аяқталғаннан кейін заттарды үтіктеуді жеңілдету функциясы, заттар барабанда болған кезде қатпарлардың пайда болуына жол бермейді. Барлық әдепкі бағдарламаларда кептіру циклінен кейін 10 минут ішінде «Қатпарларсыз» функциясы бар. Функцияны тоқтату үшін есікті кептіру аяқталғаны туралы дыбыстық сигналдан кейін бірден ашып, заттарды алу қажет. Егер дыбыстық сигналдан кейін есік жабық болса, функция автоматты түрде іске қосылады. Функция уақытын 180 минутқа дейін арттыру үшін «Қатпарларсыз» батырмасын басыңыз. Әрбір 10 минут сайын барабан айналады және мыжылуды болдырмау үшін дірілдейді.

• **Кейінгі қалдырылған бастау (Отложенный старт):** функция кептіру циклі басталғаннан кейін уақыты орнатуға мүмкіндік береді. Кейінге қалдырылған Бастау түймесін басқан кезде цикл басталғанға дейінгі уақыт тізбектей ауысады. Дисплей таңдалған уақытты көрсетеді. Кептіру циклінің басталуына дейінгі уақытты 1-ден 24 сағатқа дейін 1 сағаттық қадаммен орнатуға болады. Бағдарлама мен кептіру функцияларын таңдағаннан кейін Функция қосулы болуы керек..

• **Балалардан бұғаттау (Блокировка от детей):** функция бағдарламаларды ауыстырып қосқыш пен барлық батырмаларды балалардың кездейсоқ өзгертуінен сақтай отырып бұғаттауды іске қосу үшін қолданылады. Функцияны қосу үшін кептіру циклі басталғаннан кейін «Уақыт+» және «Кешіктірілген бастау» батырмаларын кем дегенде 3 секунд басып тұру керек. Осыдан кейін панельдегі «8» индикаторы жанады. Функцияны өшіру үшін жоғарыдағы әрекеттерді қайталаңыз.

• **Кептіру барысында кірді қосымша жүктеу (Дозагрузка белья в процессе сушки):** бұл функция кептіру процесінде барабанға қосымша элементтерді қосуға мүмкіндік береді. Ол үшін цикл басталғаннан кейін «Бастау/Үзіліс» түймесін басыңыз. Содан кейін кептіргіштің есігін ашыңыз, қажетті заттарды қосыңыз, есікті жабыңыз және «Бастау/Үзіліс» түймесін қайтадан басыңыз.

• **Барабанның көмескі жарығы (Подсветка барабана):** функция автоматты түрде машинаның қуатын қосқан кезде қосылады. Егер 2 минут ішінде ешқандай әрекеттер болмаса, көмескі жарық автоматты түрде сөндіріледі. «Кідірту/бастау» батырмасымен кептіру циклін уақытша тоқтатқан кезде көмескі жарық қосылады, егер 2 минут ішінде ешқандай әрекеттер болмаса, көмескі жарық сөндіріледі. Бағдарлама аяқталған соң және индикациялық дисплейде End көрсетілгеннен кейін көмескі жарық 1-2 минут ішінде жұмыс істейді.

• **Кептіру ұзақтығын таңдау (Выбор продолжительности сушки):** бұл функция «Уақыт бойынша кептіру», «Жаңарту», «Жүнді кетіру», «Сыртқы киім», «Ауамен кептіру» бағдарламаларында оңтайлы кептіру уақытын реттеу үшін қолданылады. «Уақыт +» батырмасын басу арқылы кептіру ұзақтығы артады, «Уақыт -» батырмасын басу арқылы кептіру ұзақтығы азаяды, дисплейде таңдалған уақыт көрсетіледі.

# ҚЫЗМЕТ КӨРСЕТУ ЖӘНЕ КҮТУ

**НАЗАР АУДАРЫҢЫЗ!** Машинаны тазалау немесе қызмет көрсетуді бастаудың алдында машинаның қуат бауымын розеткадан суыру қажет.

**ТҮЙІМ САЛЫНАДЫ!**

- Электр желісіне қосылған машинаны тазалау!
- Машинаны тазалау үшін абразивті құралдарды, қатты щеткаларды және басқа да үшкір заттарды қолдану!
- Лимон және сірке қышқылын, сода, сүтегі асқын тотығы, хлор, концентрацияланған ағартқыштарды қолдану, себебі бұл заттар металдың жоғарғы қабатын жеміреді және жарықшақтардың пайда болуына әкеледі!
- Жуғыш заттарды барабанға тікелей шашпаңыз, себебі барабан саңылауларындағы қалдықтар кептіру кезінде тұтануға әкелуі мүмкін.

**НАЗАР АУДАРЫҢЫЗ!** Ылғалдылық датчигі кептіргіш машинаның барабанында орналасқан, оны тазалау кезінде зақымдамаңыз.

**Машинаның барабанын тазарту**

- Кептіру температурасы жоғары болғандықтан барабан бетінде жиналған кірді, түкті және ұсақ қоқыстарды кетіру үшін үнемі тазалау қажет.
- Уақтылы күтімнің болмауы кептіру тиімділігінің төмендеуіне әкеледі.
- Тазалау алдында машинаның өшірілгеніне және салқындағанына көз жеткізіңіз.
- Барабанның ішкі жағын дымқыл шүберекпен сүртіңіз, тек жұмсақ жуғыш заттарды қолданыңыз.
- Барабанның бетінен жуғыш заттың қалдықтарын майлықпен алып тастаңыз және беті толығымен құрғағанша есікті ашық қалдырыңыз.

**Барабан сүзгісін тазалау**

Кептірудің ең жақсы нәтижесін және машина жұмысының дұрыстығын қамтамасыз ету үшін сүзгіні машинаны пайдаланғаннан кейін немесе әрбір пайдаланар алдында тазарту ұсынылады.

1. Машинаның есігін ашыңыз.
2. Сүзгіні алып шығарыңыз.
3. Сүзгіні ашыңыз.
4. Сүзгінің бетіндегі түкті және басқа да ластануларды ылғалды майлықтың көмегімен алып тастаңыз.

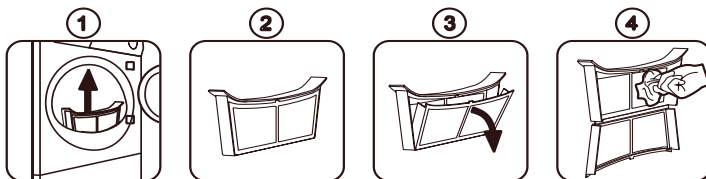

**Жылу алмастырғыш сүзгісін тазалау**

Кептірудің ең жақсы нәтижесін және машинаның ақаусыз жұмысын қамтамасыз ету үшін машинаны қолданғаннан кейін немесе әр қолданар алдында жылу алмастырғыштың сүзгісін үнемі тазалау отыру ұсынылады.

1. Жылу алмастырғыштың қақпағын ашыңыз.
2. Сүзгідегі үш бекіткішті бұраңыз (сүзгіде бекіткіштердің айналу бағытын көрсететін меңзерлер салынған).
3. Жылу алмастырғыш сүзгісін шығарыңыз.
4. Тазартқыш щетканы немесе щетка саптамасы бар шаңсорғышты пайдаланып, сүзгі бетіндегі түкті және басқа кірді кетіріңіз.
5. Сүзгіні қайта орнатыңыз, сүзгінің ішкі қақпағын дымқыл матамен тазалаңыз, жылу алмастырғыштың қақпағын жабыңыз.

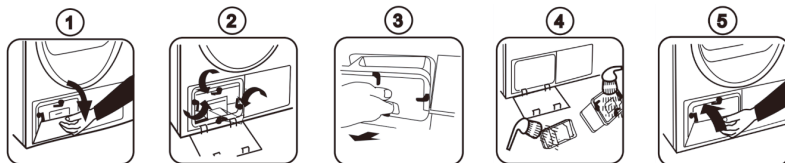

**Жылу алмастырғышты тазалау**

Кептірудің жақсы әсері үшін жылу алмастырғышты айына бір рет жұмсақ щеткамен тазалау керек.

Ескерту:

- Жылу алмастырғышты тазалаған кезде оны күшпен баспаңыз, бұл оның зақымдалуына әкеледі.
- Жылу алмастырғышты тазаламас бұрын, міндетті түрде қуатты өшіріңіз!

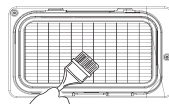

## ЫҚТИМАЛ АҚАУЛЫҚТАР ЖӘНЕ ОЛАРДЫ ЖОЮ ТӘСІЛДЕРІ

### НАЗАР

#### АУДАРЫҢЫЗ!

Егер аталған жағдайлардың **КЕЗ КЕЛГЕНІ** туындаса, машинаны дереу сөндіріңіз:

- Қуат кабелі зақымдалған немесе қызып кетеді;
- Жану иісі бар;
- Түтіндеу белгілері байқалады;
- Қорғаныс құрылғылар жиі іске қосылады.

**ЖАРАМСЫЗДЫҚТЫ ӨЗ БЕТІҢІЗБЕН ЖОЮҒА ТЫРЫСПАҢЫЗ.**

**АВТОРИЗАЦИЯЛАНҒАН ҚЫЗМЕТ КӨРСЕТУ ОРТАЛЫҒЫНА ДЕРЕУ ЖҮГІНІҢІЗ!**

Жалпы кеңінен таралған мәселелер:

Ақаулық, оның сырттан білінуі	Ықтимал себебі	Ақаулықты анықтау және жою әдістері
Машина іске қосылмайды		Есіктің тығыздап жабылғандығын тексеріңіз. Қуат баусымы ашасының дұрыс салынғанын тексеріңіз. «Бастау/Кідірту» батырмасы басылғанын тексеріңіз.
Машинаның есігі жабылмайды		Жүктелген заттар есіктің жабылуына кедергі келтірмейтініне көз жеткізіңіз. Машинаның артық жүктелмегеніне көз жеткізіңіз.
Индикаторлар немесе дисплей жұмыс істемейді	Қуат баусымы ажыратылған. Бақылау панелімен мәселелер.	Машинаның қуаты қосылғанын, қуат баусымының қосылғанын тексеріңіз. Сервистік орталыққа жүгініңіз.
Кептіру сапасы қанағаттанарлықсыз	Сүзгі ластанған. Желдету тесіктері бұғатталған.	Неғұрлым қолайлы кептіру режимін таңдаңыз. Сүзгіні тазартыңыз. Машинаның желдету саңылаулары ештеңемен қоршалмағанына көз жеткізіңіз.
Машинаның жұмысы кезінде қатты шуыл, күшті діріл		Машинаның тегіс және қатты бетке орнатылғанын тексеріңіз. Машинаның көлденең орнатылғанын тексеріңіз. Машинаның ішінде бөтен заттар жоқ екендігін тексеріңіз.

Басқа ақаулықтар туындаған жағдайда машинаны электр қуатынан ажыратыңыз және қайтадан қосыңыз. Егер мәселе жойылмаса, авторизацияланған қызмет көрсету орталығына хабарласыңыз.

Кейбір ақаулар төмендегі кестеге сәйкес машинаның дисплейіндегі қате кодтары көмегімен көрсетіледі.

Дисплейдегі индикация	Ықтимал себебі	Ақаулықты анықтау және жою әдістері
OE	Конденсатқа арналған ыдысты толтыру. Су төгетін сорғының ақаулығы.	Конденсатқа арналған ыдыстан суды төгіңіз. Егер индикация конденсатқа арналған ыдысты босатып, машинаны қайта іске қосқаннан кейін сақталса, сервис орталығына хабарласыңыз.
dE	Машинаның есігі жабық емес немесе толық жабылмаған.	Машинаның есігін тығыз жабыңыз. Заттар есікшенің ойығында тұрып қалмағанын тексеріңіз
LE	Барабан сүзгісі бітелген. Жылу алмастырғыш сүзгісі бітелген. Қозғалтқыштың ақауы.	Сүзгілерді тазалаңыз. Егер сүзгілерді тазалап, машинаны қайта іске қосқаннан кейін индикация сақталса, сервис орталығына хабарласыңыз.
HE	Сығымдағыштың ақаулығы.	Машинаның электр қуатын сөндіріп, қызмет көрсету орталығына жүгініңіз.
tE1	Алдыңғы ауаарнаның қалыптан тыс температурасы.	
tE2	Конденсатордың қалыптан тыс температурасы.	
SE	Ылғал датчигінің ақаулығы.	

Басқа да ақаулар болған жағдайда, машинаны қуат көзінен ажыратып, қайта қосып көріңіз. Егер мәселе шешілмесе, авторландырылған қызмет көрсету орталығына хабарласыңыз.

## ТАСЫМАЛДАУ ЖӘНЕ САҚТАУ

- Машинаны тік қалыпта берік бекітіп, жабық көліктің барлық түрлерімен тасымалдауға жол беріледі.
- Тасымалдаумен байланысты жұмыстар басталар бұрын машинаны электр желісінен ажырату қажет.
- Тасымалдау және жылжыту кезінде машинаның есігі тығыз жабылуы тиіс.
- Қапталған машинаны салыстырмалы ылғалдылық 80%-дан жоғары болмайтын, табиғи желдетуі бар жабық үй-жайларда сақтау қажет.
- Егер машина ұзақ уақыт пайдаланылмаса немесе жылытылмаған үй-жайда сақталса, машинадан суды толығымен алып тастау керек.

## КӘДЕГЕ ЖАРАТУ

- Белгіленген қызмет ету мерзімі аяқталған соң дайындаушы машинаны қауіпсіз пайдалану үшін жауапты болмайды.
- Машина жергілікті басқару органдары белгілеген электрлік және электрондық жабықты кәдеге жарату ережелеріне сәйкес кәдеге жаратылуы тиіс. Машинаны кәдеге жаратудың алдында электр қуат баусымын кесу арқылы оны жарамсыз күйге келтіру керек.
- Қаптау материалдары жергілікті ережелерге сәйкес қайта өңделуі және қайтадан қолданылуы тиіс.

## ТЕХНИКАЛЫҚ СИПАТТАМАЛАРЫ

Сипаттамалары	Үлгінің белгіленуі	Бирюса DM-SN9/46
Атаулы жүктеме, кг		9,0
Атаулы кернеу, тоқтың жиілігі, В, Гц		220 - 240 ~, 50
Тоқтың номиналды күші, А		3
Атаулы тұтынатын қуаты, Вт		650
Барабан көлемі, Л		102
Цикл үшін электр энергиясын тұтыну, кВт * сағ		1,59
Энергия тиімділігінің класы		A++
Кептіру сыныбы		B
Габариттік өлшемдері, мм:		
ені		595
тереңдігі		615
ашық есікпен тереңдігі		1050
биіктігі		850
Таза салмағы, кг, артық емес		45
Шуыл деңгейі, дБА		66
Қозғалтқыш түрі		Инверторлық емес
<p>Ескертпелер:</p> <p>1) Энергия тұтынуды тестілеу режимі: ЭКО.</p> <p>2) Нақты қуат тұтыну машинаның жұмыс режимдері мен шарттарына байланысты.</p>		



# Кепілдік картасы



## Құрметті сатып алушы!

Сізге «Бирюса» сауда маркасының бұйымын таңдағаныңыз үшін алғысымызды білдіреміз!

### Кепілдік шарттары

Дайындаушы зауыттың кепілдік міндеттемелері Қазақстан Республикасының қолданыстағы заңнамасы негізінде әзірленген.

#### Тұрмыстық кепілдіктерге кепілдік мерзімі екі жыл.

Кепілдік мерзімі ішінде аспаптың ақаулығы анықталса, дайындаушы (сатушы) «Тұтынушылардың құқықтарын қорғау туралы» Қазақстан Республикасының Заңымен көзделген тұтынушының талаптарын қанағаттандыруға міндетті.

Түсініспеушілікті болдырмау үшін, Сізден бұйымдарды пайдалану және сақтау ережелері мен шарттарын, кепілдік міндеттемелерінің шарттарын мұқият зерделеуіңізді.

Кепілдікті қызмет көрсету мерзімі аспапты сатқан күннен бастап есептеледі. Егер сату күнін белгілеу мүмкін болмаса, «Тұтынушылар құқығын қорғау туралы» Қазақстан Республикасының заңына сәйкес кепілдік мерзімі бұйым шығарылған күннен бастап есептеледі. Кепілдікті жөндеу кезінде бұйымды сатып алу күнін растау үшін немесе «Тұтынушылар құқығын қорғау туралы» Қазақстан Республикасының Заңымен көзделген басқа талаптарды қойған кезде, Сізден ілеспе құжаттарды (чек, квитанция, электрондық чек, сатып алу күні мен орнын растайтын басқа құжаттар) сақтауыңызды өтініп сұраймыз. Бұйымның сапасы бойынша кез келген наразылықтар «Бирюса» авторизацияланған сервис орталығының өкілі бұйым сапасын алдын ала тексергеннен кейін ғана қарастырылады.

**НАЗАР АУДАРЫҢЫЗ!** Аспапты сатып алған кезде сатушымен бірге пайдалану жөніндегі нұсқаулықта көрсетілген жұмысқа қабілеттілігін, жиынтықтылығын, механикалық зақымдардың жоқтығын тексеріңіз. Дайындаушы-зауыт олар тұтынушыға тапсырғаннан кейін туындаған жағдайда аспаптың механикалық зақымдары мен толымсыздығы үшін жауапты болмайды.

Аспапты жөндеу пайдалану орнында немесе кепілдікті шеберханада жүргізіледі. Аспапты жөндеу үшін кепілдікті шеберханаға жеткізу, ауыстыру және оны тұтынушыға қайтару жасалған шарттың негізінде сатушының (дайындаушының) немесе сатушының (дайындаушының) функцияларын орындайтын ұйымның күшімен және есебінен жүргізіледі.

Кепілді жөндеуге арналған №1, №2, №3, №4 талондарды механик кепілді мерзім кезеңінде тораптар мен бөлшектерді ауыстыра отырып жөндеуді орындағаннан кейін, сондай-ақ кепілді мерзім кезеңінде тораптар мен бөлшектерді алмастырмай аспапты реттеу және техникалық қызмет көрсету жөніндегі жұмыстарды жүргізу кезінде алып қояды.

**Кепілдікті шеберханадағы механик талондарды алып қойған кезде талон түбіртегіндегі деректерді жазып алуды талап етіңіз.**

**НАЗАР АУДАРЫҢЫЗ!** Корпустың ішінде немесе артқы қабырғасында орналасқан (өнім түріне байланысты) бұйым туралы толық ақпаратты (модель, сериялық нөмірі, шығарылған күні, штрих коды) қамтитын зауыттық сәйкестендіруші жапсырмаларды өнімнен алып тастауға тыйым салынады. Бұл ақпарат құрылғының қызмет ету мерзімі ішінде техникалық қызмет көрсету және жөндеу үшін маңызды. Зауыттық сәйкестендіру жапсырмасының болмауы құрылғыны сәйкестендіруді және соның салдарынан оған кепілдік беруді мүмкін етпейді.

### КЕПІЛДІКТІ ҚЫЗМЕТ КӨРСЕТУ КЕЛЕСІ ЖАҒДАЙЛАРДА КӨРСЕТІЛМЕЙДІ:

тұтынушы тасымалдау, сақтау, орнату, күтім жасау, пайдалану нұсқаулығында көзделген қауіпсіздік және пайдалану талаптарын сақтамааса;

дайындаушы кәсіпорын кепілдікті қызмет көрсетуге уәкілеттілік бермеген тұлғалар жөндеу жүргізсе;

оқыс жағдайдың немесе еңсерілмейтін күш әсерінен (өрт, дүлей апат және т.б.) болған жарамсыздықтар кезінде;

тұрмыстық жәндіктер мен кеміргіштердің әсерінен, өзге де бөгде факторлардың әсерінен, сондай-ақ пайдалану жөніндегі нұсқаулықта айтылған техникалық талаптардың елеулі бұзылуынан, оның ішінде электр желісі параметрлерінің тұрақсыздығынан туындаған қалыпты жұмыстың зақымдануы немесе бұзылуы кезінде.



Авторизацияланған сервис орталықтарының телефондары мен мекенжайлары туралы ақпаратты [www.biryusa.ru](http://www.biryusa.ru) сайтымызда немесе QR-кодты сканерлеп таба аласыз.

Егер сізде «Бирюса» өнімдерінің сапасына немесе сервистік қызмет көрсетуіне байланысты сұрақтарыңыз болса, сіз сервистік қызмет көрсету бөліміне **8 800 250 0014** (РФ кез келген өңірінен қоңырау шалу тегін) телефоны бойынша хабарласа аласыз, **жұмыс тертібі - дс-жм 04:00-13:00 (MSK)** немесе [service@biryusa.ru](mailto:service@biryusa.ru) электрондық поштасына өтініш жасай аласыз.

Моделі

Сериялық нөмірі

Дайындалған күні

Сатушы ұйымының атауы

Сатылған күні

М.О.

Кепілдік жағдайларының шарттарымен таныстым, жиынтықталымға және сыртқы түріне шағымдарым жоқ

Сатып алушының Т.Ә. қолы

**Талонның түбіртегін міндетті түрде толтыру және тұтынушыда қалдыру қажет**

Кепілдікті жөндеуге № 4

талонның түбіртегі

Алынды \_\_\_\_\_ алу күні \_\_\_\_\_

Орындаушы \_\_\_\_\_ тепі \_\_\_\_\_

Орындалған жұмыстар \_\_\_\_\_

Кепілдікті жөндеуге № 3

талонның түбіртегі

Алынды \_\_\_\_\_ алу күні \_\_\_\_\_

Орындаушы \_\_\_\_\_ тепі \_\_\_\_\_

Орындалған жұмыстар \_\_\_\_\_

Кепілдікті жөндеуге № 2

талонның түбіртегі

Алынды \_\_\_\_\_ алу күні \_\_\_\_\_

Орындаушы \_\_\_\_\_ тепі \_\_\_\_\_

Орындалған жұмыстар \_\_\_\_\_

Кепілдікті жөндеуге № 1

талонның түбіртегі

Алынды \_\_\_\_\_ алу күні \_\_\_\_\_

Орындаушы \_\_\_\_\_ тепі \_\_\_\_\_

Орындалған жұмыстар \_\_\_\_\_

**бюро**

№ 1 ТАЛОН (кепілдікті жөндеуге)

Үлгісі \_\_\_\_\_

сериялық № \_\_\_\_\_

дайындалған күні \_\_\_\_\_

сатылған күні \_\_\_\_\_

М.О.

**бюро**

№ 2 ТАЛОН (кепілдікті жөндеуге)

Үлгісі \_\_\_\_\_

сериялық № \_\_\_\_\_

дайындалған күні \_\_\_\_\_

сатылған күні \_\_\_\_\_

М.О.

**бюро**

№ 3 ТАЛОН (кепілдікті жөндеуге)

Үлгісі \_\_\_\_\_

сериялық № \_\_\_\_\_

дайындалған күні \_\_\_\_\_

сатылған күні \_\_\_\_\_

М.О.

**бюро**

№ 4 ТАЛОН (кепілдікті жөндеуге)

Үлгісі \_\_\_\_\_

сериялық № \_\_\_\_\_

дайындалған күні \_\_\_\_\_

сатылған күні \_\_\_\_\_

М.О.

Жөндеудің сипаттауы \_\_\_\_\_

\_\_\_\_\_

\_\_\_\_\_

\_\_\_\_\_

\_\_\_\_\_

Шебердің қолы \_\_\_\_\_

Клиенттің қолы \_\_\_\_\_

-----

-----

Жөндеудің сипаттауы \_\_\_\_\_

\_\_\_\_\_

\_\_\_\_\_

\_\_\_\_\_

Шебердің қолы \_\_\_\_\_

Клиенттің қолы \_\_\_\_\_

-----

-----

Жөндеудің сипаттауы \_\_\_\_\_

\_\_\_\_\_

\_\_\_\_\_

\_\_\_\_\_

Шебердің қолы \_\_\_\_\_

Клиенттің қолы \_\_\_\_\_

-----

-----

Жөндеудің сипаттауы \_\_\_\_\_

\_\_\_\_\_

\_\_\_\_\_

\_\_\_\_\_

Шебердің қолы \_\_\_\_\_

Клиенттің қолы \_\_\_\_\_

-----

-----