

Руководство
пользователя
Пайдаланушы
нұсқаулығы

Haier

Встраиваемый под
столешницу морозильник
Үстелдің үстіңгі
тақтайының астына
кіріктірілетін мұздатқыш



Перед использованием устройства внимательно прочтите это руководство по эксплуатации и сохраните его для дальнейшего использования.

Құрылғыны пайдаланар алдында осы пайдалану бойынша нұсқалықты мұқият оқып, ары қарай пайдалану үшін сақтап қойыңыз.

HUF90RU



Руководство пользователя

HUF90RU

Содержание

Введение и предупреждение о безопасности	2
Требования к электропитанию.....	3
Указания по транспортировке.....	4
Указания по установке	5
Перевешивание дверцы на другую сторону.....	6
Устройство морозильника.....	8
Контроль и регулировка температуры.....	9
Включение.....	10
Размораживание.....	10
Очистка и уход	11
Разрешенные и запрещенные действия	12
Решение проблем и устранение неисправностей.....	13
Подробная пошаговая инструкция по установке	14
Обращение для получения обслуживания.....	20

Поздравляем вас с выбором качественного изделия, которое будет служить вам на протяжении многих лет.

ВНИМАНИЕ!

ВАЖНО!

ЗАПРЕЩАЕТСЯ подключать изделие к электрической сети до тех пор, пока не будут сняты все упаковочные и транспортировочные средства защиты.

Перед включением компрессора он должен отстояться в течение не менее 4 часов.

Перед утилизацией старого морозильника убедитесь, что дверца закрыта и надежно закреплена во избежание попадания в морозильник детей и их закрытия внутри морозильника.

Данное изделие должно использоваться только по прямому назначению, то есть для хранения пищевых продуктов.

Запрещается утилизировать изделие путем его сжигания. Необходимо постоянно обеспечивать заботу об окружающей среде и ее защиту. Данное изделие, являющееся одной из последних представленных моделей, является особо безопасным для окружающей среды. В системе заморозки и изоляции изделия используются натуральные вещества, не содержащие ХФУ/ГФУ (R600a и циклопентан соответственно), которые являются огнеопасными веществами при прямом контакте с огнем. В связи с этим примите меры по предотвращению повреждения морозильного контура и трубок изделия при транспортировке и эксплуатации. В случае повреждения не подвергайте изделие воздействию огня, потенциального источника возгорания и немедленно проветрите помещение, где находится изделие.

Рекомендуется обратиться в местные органы для получения информации об утилизации изделия.

Не рекомендуется использовать данное изделие в неотапливаемом, холодном помещении (например, в гараже, зимнем саду, пристройке, сарае, на улице и т. д.).

Для обеспечения максимальной производительности и бесперебойной работы изделия очень важно внимательно ознакомиться с данным руководством.

При поставке убедитесь, что изделие не повреждено, а все детали и принадлежности находятся в безупречном состоянии.

Убедитесь, что вилка питания включена в комплект поставки и находится в исправном состоянии. Не используйте многорозеточный адаптер или удлинительный кабель.

Несоблюдение данных инструкций может аннулировать право на бесплатное обслуживание в течение гарантийного срока.

ВНИМАНИЕ! Следите за тем, чтобы вентиляционные отверстия на корпусе изделия или столешницы, в который будет встроено изделие, оставались чистыми.

ВНИМАНИЕ! Запрещено использовать механические приборы или прочие средства для ускорения процесса размораживания изделия, отличные от тех, которые рекомендованы производителем.

ВНИМАНИЕ! Не допускайте повреждения морозильного контура.

ВНИМАНИЕ! При очистке отделений для хранения пищевых продуктов внутри изделия не пользуйтесь электрическими приборами, если они не соответствуют типу, рекомендованному изготовителем.

Рекомендуется хранить данную инструкцию в надежном месте для удобства пользования.

Данное изделие не предназначено для использования лицами (включая детей) с ограниченными физическими, сенсорными или умственными способностями или с отсутствием опыта и знаний, за исключением случаев, когда за ними осуществляется надзор или даются соответствующие указания лицом, отвечающим за их безопасность. Для предотвращения возможности использования изделия в играх детей за ними должен осуществляться надзор.

ТРЕБОВАНИЯ К ЭЛЕКТРОПИТАНИЮ

Перед тем как вставить вилку питания в розетку, убедитесь, что напряжение и частота, указанные в паспортной табличке внутри изделия, соответствуют значениям электрической сети. Паспортная табличка находится слева на внутренней обшивке морозильника.

Рекомендуется подключать данное изделие к сети питания через соответствующую розетку, оснащенную предохранителем и расположенную в легкодоступном месте.

Если сетевой шнур изделия поврежден или требуется его замена, он должен быть заменен специальным силовым проводом, который можно приобрести только у нашего авторизованного агента по обслуживанию — компании Lee.

ВНИМАНИЕ! ДАННОЕ ИЗДЕЛИЕ ДОЛЖНО БЫТЬ ЗАЗЕМЛЕНО.

Если вилка питания в изделии не соответствует используемой розетке, замените ее подходящей вилкой питания. Использование неподходящей вилки питания может привести к поражению электрическим током!

ВАЖНО! УСТАНОВКА ДРУГОЙ ВИЛКИ ПИТАНИЯ

Если цвета проводов в шнуре электропитания данного изделия не соответствуют цветовой маркировке контактов вилки питания, выполните следующие действия (см. схему).

1. Подсоедините зелено-желтый или зеленый (земля) провод к клемме штепсельной вилки, обозначенной буквой «E», символом  или окрашенной в зеленый и желтый или только зеленый цвет.
2. Подключите синий провод (нейтраль) к клемме вилки питания, обозначенной буквой «N» или окрашенной в черный цвет.
3. Подключите коричневый провод (под напряжением) к клемме в разъеме, обозначенной буквой «L» или окрашенной в красный цвет.

При смене вилки питания предохранитель на 13 А должен быть установлен в вилку, адаптер или в главный блок предохранителей. В случае сомнений обратитесь к квалифицированному электрику.

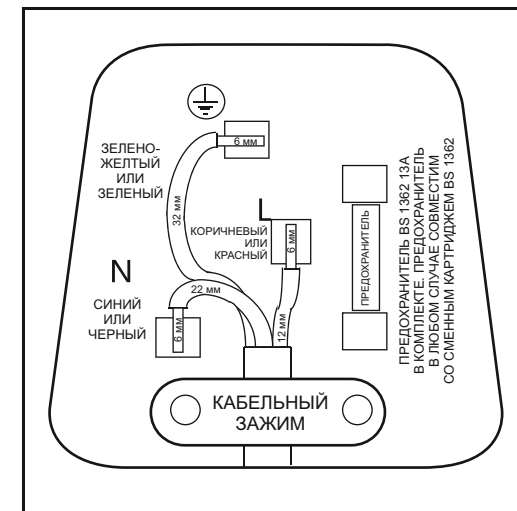

УКАЗАНИЯ ПО ТРАНСПОРТИРОВКЕ

1. Изделие следует транспортировать только в вертикальном положении. Поставляемая упаковка должна быть исправной во время транспортировки.
2. Если в ходе транспортировки изделие необходимо транспортировать в горизонтальном положении, оно должно быть уложено на левую сторону, если смотреть на изделие спереди. После установки изделия в вертикальное положение оно не должно эксплуатироваться в течение не менее 4 часов, чтобы позволить системе отстояться.
3. Несоблюдение вышеуказанных инструкций может привести к повреждению изделия. Производитель не будет нести ответственность, если данные указания не были соблюдены.
4. Изделие должно быть защищено от дождя, влаги и других воздействий окружающей среды.
5. При установке изделия соблюдайте осторожность, чтобы не повредить напольное или настенное покрытие, трубы и т. д. Не перемещайте изделие, потянув за дверцы или за ручки.

ВАЖНО! Следует проявлять особую осторожность при очистке или переноске изделия. Не прикасайтесь к металлическим опорам или трубам, расположенным в нижней части конденсатора на задней стенке изделия, поскольку это может привести к получению травм пальцев и рук.

ВАЖНО! Данное изделие не предназначено для штабелирования с другими изделиями. Не пытайтесь сидеть или стоять сверху на изделии, поскольку оно не предназначено для подобного использования. Несоблюдение данного требования может привести к получению травмы или повреждению изделия.

ВАЖНО! Убедитесь, что сетевой кабель не попал под изделие во время и после переноски или перестановки изделия, во избежание получения порезов или повреждения сетевого кабеля.

Не позволяйте детям играть с изделием или пультом управления.

Соблюдайте осторожность при первой установке и использовании изделия, при обычном ежедневном использовании, а также при размораживании и очистке внутренних морозильных отделений во избежание повреждения холодных панелей и труб или получения травм. Рекомендуется использовать перчатки при очистке холодных панелей во избежание получения травм пальцев или рук или повреждения изделия, в результате которого оно будет непригодным для ремонта.

Мы не несем никакой ответственности в случае несоблюдения данных указаний.

ВАЖНО! УКАЗАНИЯ ПО УСТАНОВКЕ

1. Во избежание опасности, связанной с неустойчивостью изделия, его необходимо закрепить в соответствии с указаниями.
2. Не включайте изделие до того, как оно будет встроено в мебель.
3. Изделие должно быть установлено на ровной поверхности. Четыре передние и задние ножки можно регулировать по мере необходимости. Чтобы убедиться, что изделие установлено вертикально, отрегулируйте четыре передние и задние ножки, поворачивая их по часовой стрелке или против часовой стрелки до тех пор, пока изделие не будет плотно соприкасаться с полом. Правильная регулировка опор позволяет исключить чрезмерную вибрацию и шум.
4. Ознакомьтесь с разделом «Уход и очистка», чтобы подготовить изделие к использованию.

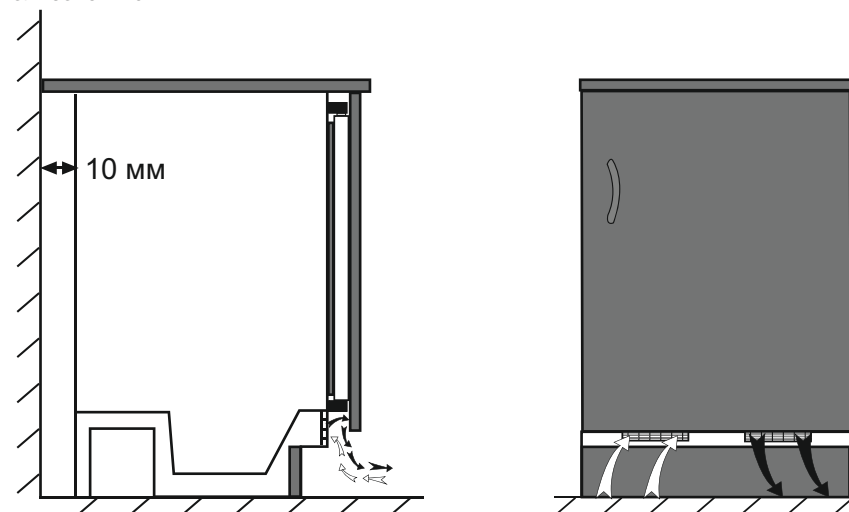

Во избежание снижения производительности каналы всасывания воздуха не должны быть засорены (140 см²).

Минимальное расстояние между стеной и изделием должно быть не менее 10 мм.

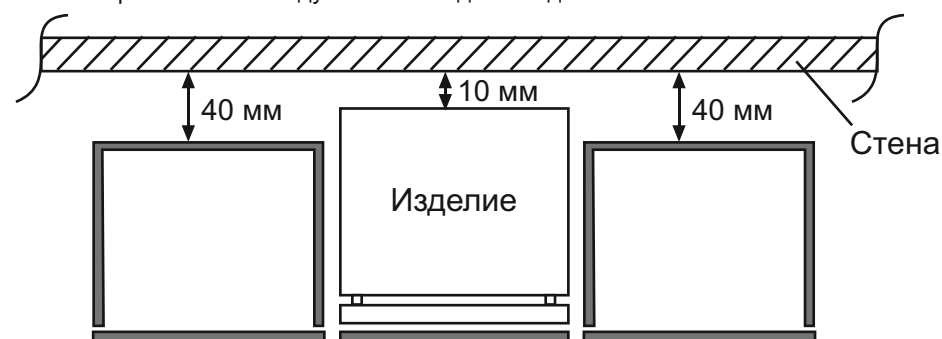

ПЕРЕВЕШИВАНИЕ ДВЕРЦЫ НА ДРУГУЮ СТОРОНУ

Следуйте пошаговой инструкции и приведенной ниже схеме.

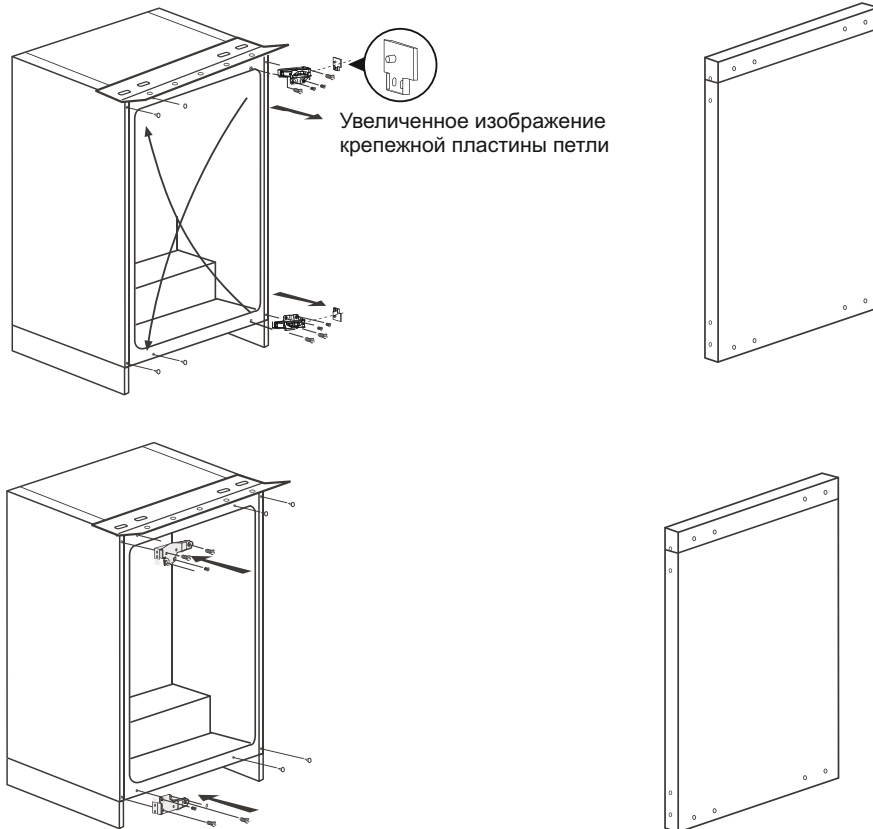

1. Отключите электропитание путем извлечения вилки питания из розетки.
2. Извлеките из изделия все продукты, незакрепленные предметы и принадлежности.
3. Открутите болты и снимите верхнюю и нижнюю петли с корпуса и с дверцы.
4. Снимите крепежную пластину петли (если она уже собрана).
5. Установите крепежную пластину петли с соответствующей петлей.
6. Переставьте верхнюю петлю на противоположную сторону в качестве нижней петли.
7. Переставьте нижнюю петлю на противоположную сторону в качестве верхней петли.
8. Установите дверцу и затяните болты крепления дверцы.

УСТРОЙСТВО МОРОЗИЛЬНИКА

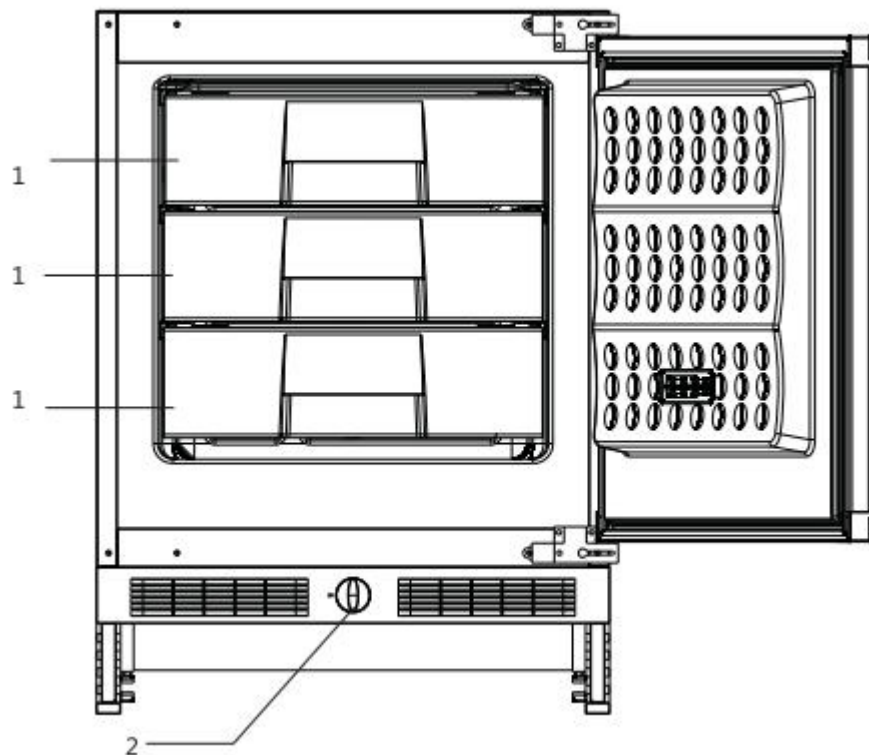

1. Ящики для хранения замороженных продуктов
2. Ручка регулировки термостата

Для достижения наилучших результатов и обеспечения гигиены хранения приводятся следующие указания и рекомендации.

1. Изделие предназначено для кратковременного хранения свежих продуктов и напитков.
2. Приготовленную посуду следует хранить в герметичной закрытой таре и лучше всего размещать на съемной полке.
3. Сырое мясо следует хранить в полиэтиленовых пакетах на нижней полке. Не допускайте контакта сырого мяса с приготовленной пищей во избежание загрязнения. В целях безопасности храните сырое мясо в морозильнике только в течение 2–3 дней.
4. Полки оснащены задними упорами и поворотными устройствами для хранения бутылок. Поднимите полку, чтобы очистить пазы во время регулировки.
5. Чтобы наклонить полку, поместите ее заднюю часть на один уровень ниже передней части полки. Чтобы снять наклонную полку, сначала освободите заднюю часть из пазов, а затем вытяните ее.
6. Во время хранения пищевые продукты должны быть упакованы, завернуты или накрыты. Перед помещением горячих продуктов и напитков в морозильник они должны остыть. В морозильнике не допускается хранение взрывоопасных веществ. Крепкие спиртные напитки следует хранить в вертикальном положении в герметичных контейнерах. Остатки консервированных продуктов не должны храниться в оригинальных банках.
7. Некоторые фрукты и овощи могут испортиться в случае хранения при температуре около 0 °С. По этой причине ананасы, дыни, огурцы, томаты и аналогичные продукты следует упаковывать в полиэтиленовые пакеты.
8. Полки, стеллажи, контейнеры для свежих продуктов, отделения для молочных продуктов, ящики и контейнеры для бутылок являются съемными.

КОНТРОЛЬ И РЕГУЛИРОВКА ТЕМПЕРАТУРЫ

Рабочая температура контролируется термостатом (см. схему). Доступны значения от 1 до 5, причем 5 соответствует наиболее холодному режиму. При первом включении изделия термостат должен быть отрегулирован таким образом, чтобы через 24 часа средняя температура в морозильнике не превышала –18 °С.

Рекомендуется установить термостат в положение между 1 и 5 и следить за тем, чтобы получить желаемую температуру, т. е. при слишком низком значении температуры в морозильнике необходимо уменьшить установленный режим, и наоборот. В некоторых отделениях морозильника температура может быть выше или ниже, что является нормальным явлением.

5
-
4
-
3
-
2
-
1
-
0

ВКЛЮЧЕНИЕ

Проверка перед включением

Перед началом эксплуатации морозильника выполните указанные ниже проверки.

1. Ножки должны быть отрегулированы для идеального выравнивания морозильника.
2. Внутри не должна присутствовать влага, и должна быть обеспечена свободная циркуляция воздуха.
3. Очистите внутренние поверхности в соответствии с рекомендациями, приведенными в разделе «Уход и очистка».
4. Вставьте вилку питания в розетку и включите электропитание. Когда дверца открыта, должна включаться внутренняя подсветка.
5. При запуске компрессора будет присутствовать слышимый шум. Жидкость и газы, находящиеся внутри системы заморозки, также могут создавать шум независимо от того, работает компрессор или нет, что является нормальным явлением.
6. Рекомендуется установить ручку термостата в положение 3 (три) и контролировать температуру, чтобы обеспечить поддержание желаемой температуры хранения в изделии (см. раздел «Контроль и регулировка температуры»).
7. Не загружайте продукты в изделие сразу после его включения. Подождите до тех пор, пока не будет достигнута необходимая температура хранения. Рекомендуется проверять температуру с помощью точного термометра (см. раздел «Контроль и регулировка температуры»). ВАЖНО! Образование льда на задней стенке является нормальным явлением (см. раздел «Размораживание»).

РАЗМОРАЖИВАНИЕ

Размораживание представляет собой простой процесс благодаря наличию специального резервуара для сбора льда, инея и воды. Размораживание необходимо выполнять дважды в год или при образовании слоя инея толщиной около 7 мм (1/4 дюйма). До начала размораживания выключите изделие из сети путем извлечения вилки питания из розетки.

Все продукты следует завернуть в несколько слоев бумаги и хранить в прохладном месте (например, в холодильнике или кладовке).

Извлеките все ящики из морозильного отделения. Можно осторожно поместить внутрь морозильного отделения емкости с теплой водой, чтобы ускорить процесс размораживания. Никогда не используйте фены для волос, электрические обогреватели и прочие подобные электрические приборы для размораживания.

По окончании размораживания удалите с помощью губки всю воду, скапливающуюся на дне морозильного отделения, и тщательно просушите внутренние поверхности.

Вставьте вилку питания в розетку сети питания.

ОЧИСТКА И УХОД

- ** Рекомендуется отключать изделие от сети и извлекать вилку питания из розетки перед очисткой.
- ** Никогда не используйте острые или абразивные инструменты, мыло, бытовые чистящие средства и восковые полироли для очистки изделия.
- ** Используйте теплую воду для очистки корпуса морозильника и вытирайте его насухо.
- ** Смочите ткань в растворе (одна чайная ложка пищевой соды на 0,5 литра воды), чтобы очистить внутренние поверхности морозильника, а затем вытрите их насухо.
- ** Не допускайте попадания воды в термостат.
- ** Если морозильник не будет использоваться в течение долгого времени, выключите его, извлеките все продукты, оставьте его в чистом состоянии и с открытыми дверцами.
- ** Регулярно проверяйте прокладки на дверцах. Они должны быть чистыми, без частиц пищевых продуктов.
- ** Не допускается:
 1. Устанавливать морозильник в местах с высокой температурой.
 2. Использовать грубый материал для очистки морозильника.

РАЗРЕШЕННЫЕ И ЗАПРЕЩЕННЫЕ ДЕЙСТВИЯ

Необходимо регулярно выполнять чистку морозильника.

Храните сырое мясо и мясо птицы на уровне ниже готовых блюд и молочных продуктов.

Храните продукты в течение минимально возможного времени, соблюдайте сроки годности и т. д.

Снимайте все непригодные листья с овощей и вытирайте с них грязь.

Салат, капусту, петрушку и цветную капусту храните на стебле (кочане).

Заверните сыр сначала в жиронепроницаемую бумагу, а затем в полиэтиленовый пакет, чтобы исключить возможность попадания воздуха. Для достижения наилучших результатов достаньте сыр из морозильного отделения за час до употребления.

Заворачивайте мясо или птицу неплотно в полиэтиленовую пленку или фольгу. Это предотвратит их высыхание.

Заворачивайте рыбу и субпродукты в полиэтиленовые пакеты.

Заворачивайте продукты, которые имеют сильный запах или могут высохнуть, в полиэтиленовые пакеты, фольгу или храните их в герметичных контейнерах.

Хорошо заворачивайте хлеб, чтобы он оставался свежим.

Охлаждайте белое вино, пиво, лагер и минеральную воду перед подачей.

Не храните бананы в морозильном отделении.

Не храните дыни в морозильном отделении. Их можно охлаждать на короткое время, если они завернуты, чтобы предотвратить смешение с запахами от других продуктов.

Не оставляйте дверцу открытой на длительное время, поскольку это приведет к увеличению затрат на эксплуатацию морозильника.

Не храните ядовитые или опасные вещества в морозильнике. Морозильник предназначен для хранения только пищевых продуктов.

Запрещается употреблять продукты, которые хранились в морозильнике продолжительное время.

Запрещается хранить готовые и свежие продукты в одном контейнере. Их следует упаковывать и хранить отдельно.

Не допускайте попадания капель с размораживаемых продуктов или пищевых соков на остальные продукты в морозильнике.

РЕШЕНИЕ ПРОБЛЕМ И УСТРАНЕНИЕ НЕИСПРАВНОСТЕЙ

Если изделие не работает при включении, выполните следующие проверки.

Вилка вставлена в розетку ненадлежащим образом, и электропитание отключено (чтобы проверить наличие питания в розетке, подключите другой прибор).

Перегорел предохранитель, сработал автоматический выключатель, или выключен главный распределительный переключатель.

Регулятор температуры установлен неправильно.

Провод новой вилки питания подключен неправильно в случае ее замены.

Если изделие по-прежнему не работает после проведения проверок, указанных выше, см. раздел «Обращение для получения обслуживания».

Убедитесь, что были выполнены все проверки, указанные выше. Если дефект не будет обнаружен, потребуется оплатить услуги.

ПОДРОБНАЯ ПОШАГОВАЯ ИНСТРУКЦИЯ ПО УСТАНОВКЕ

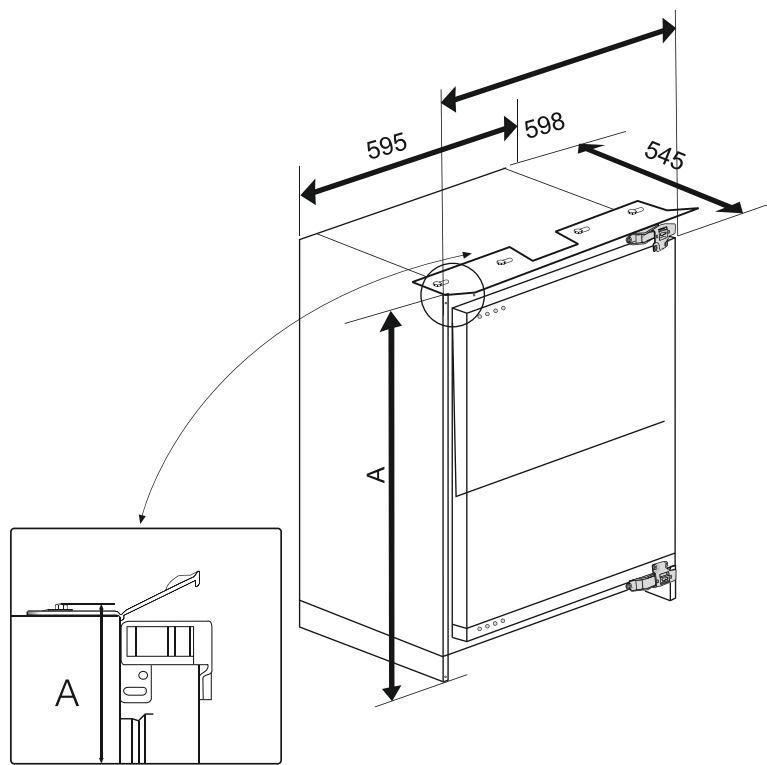

A (мм)	820–870 мм
C (мм)	100–150 мм

ПРИМЕЧАНИЕ

1. Высоту изделия можно изменять с помощью регулируемых ножек (спереди и сзади) в зависимости от высоты ниши в мебели (В).
2. Не включайте изделие до тех пор, пока оно не будет встроено в мебель.
3. Максимальная толщина навешиваемого фасада – 20 мм.

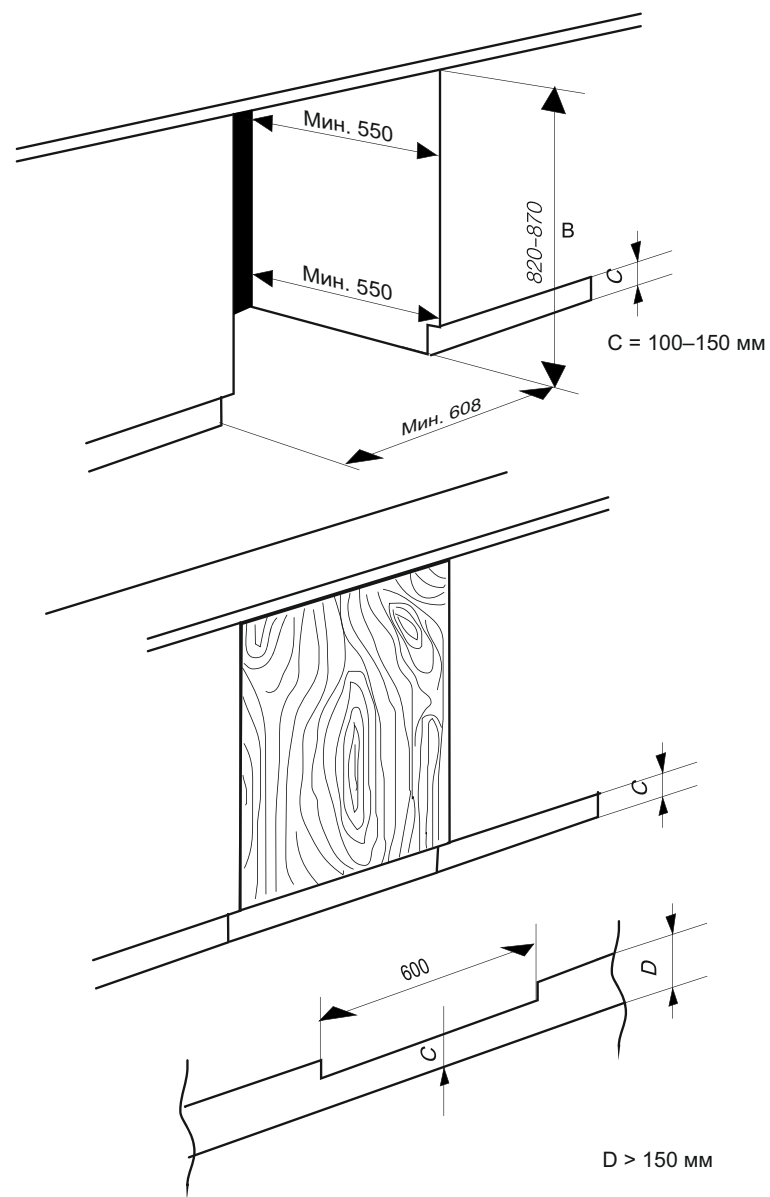

Требования к размерам ниши для встраивания:

1. Минимальная глубина: не менее 550 мм.
2. Высота: от 820 до 870 мм.
3. Ширина: не менее 600 мм.

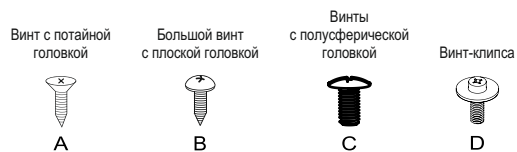

Внимание!

Следите за тем, чтобы шнур питания не был передавлен.
В случае повреждения шнура питания может произойти возгорание.

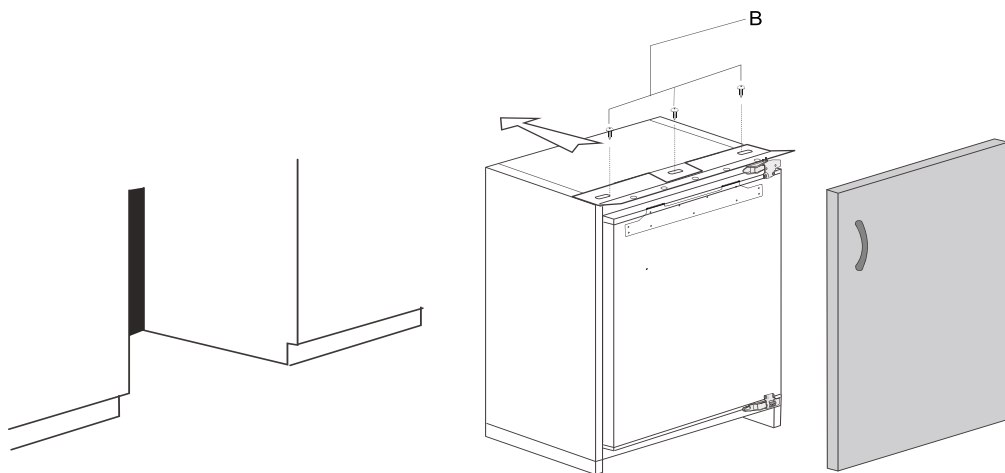

Примечание: не затягивайте винты с усилием при соединении верхних пластмассовых деталей, чтобы не препятствовать их перемещению влево и вправо.



Примечание:
1. Этот размер является действительным, если петля установлена с правой стороны.
2. Если дверь открывается в другую сторону, см. зеркальное отображение этого рисунка, т. е. размеры следует применять в противоположном направлении.

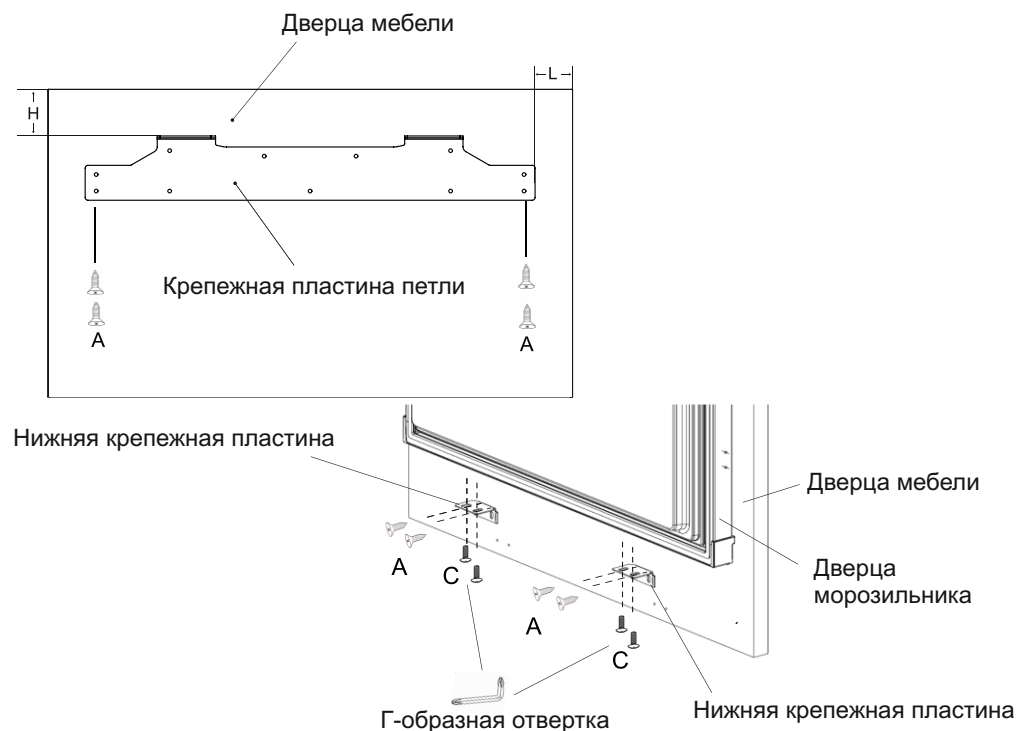

Примечание:
1. Данная схема приведена для петель, устанавливаемых с правой стороны.
2. Если дверца должна открываться в противоположном направлении, необходимо использовать данную схему в зеркальном представлении.

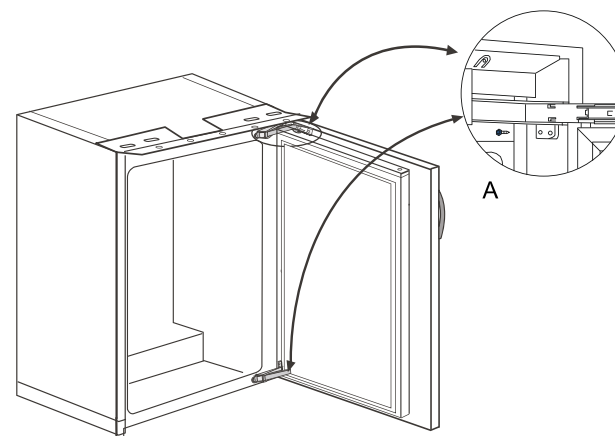

Способ регулировки верхнего конца дверцы морозильника

1. Регулировка мебельной дверцы в направлении вверх и вниз
Регулировка в направлении вверх: отрегулируйте колпачковый винт D1 в направлении вверх, а затем колпачковый винт D2 в направлении вверх.
2. Регулировка мебельной дверцы в направлении вправо и влево, а также спереди и сзади
Регулировка до и после ослабления колпачкового винта D1: перемещайте крепежную пластину петли назад и вперед в подходящее положение, а затем закрутите колпачковый винт D2.

Регулировка в направлении влево и вправо: ослабьте колпачковый винт D1, переместите крепежную пластину петли в требуемое положение, затем закрутите колпачковый винт D2.

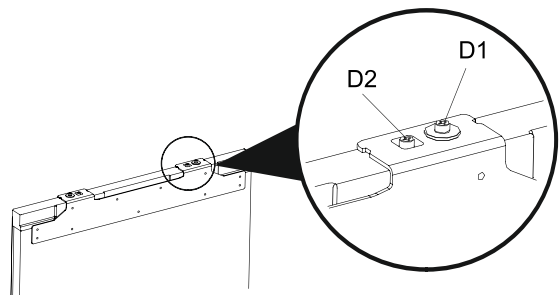

Регулировка нижнего конца дверцы морозильника

1. Слегка ослабьте винт, отрегулируйте глубину (Z) и затяните винт.
2. После регулировки горизонтального положения дверцы морозильника закрепите нижнюю крепежную пластину на дверце морозильника с помощью винтов.

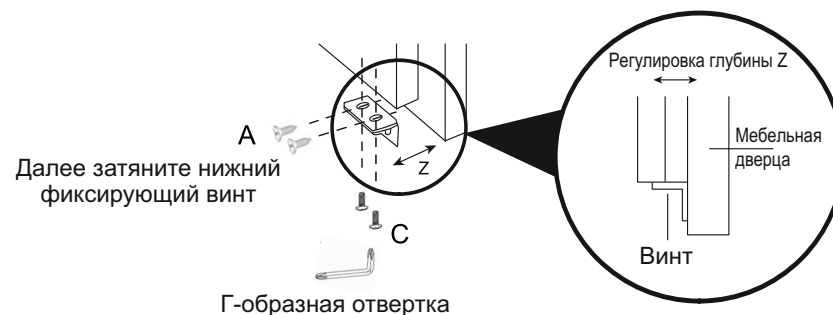

Важные советы:

Данное изделие предназначено и произведено для домашнего использования.

Изделие должно быть правильно установлено, размещено и эксплуатироваться в соответствии с инструкцией.

Гарантия распространяется только на новые изделия и не распространяется на перепроданные изделия.

ТЕХНИЧЕСКИЕ ДАННЫЕ

Модель	HUF90RU
Климатический класс	N/SN/ST
Класс электрической защиты	I
Суммарная полезная емкость (л)	95
Полезная емкость морозильной камеры (л)	90
Класс морозильной камеры	***
Мощность замораживания (кг/24 ч)	10
Номинальное напряжение (В)	220–240
Номинальная частота (Гц)	50
Номинальное напряжение (А)	0,45
Класс энергоэффективности	A
Количество хладагента	R600a (40 г)
Масса (кг)	32
Габариты прибора (ш × г × в) (мм)	595 × 545 × 820
Уровень шума (дБ)	42

ОБРАЩЕНИЕ ДЛЯ ПОЛУЧЕНИЯ ОБСЛУЖИВАНИЯ

Сохраняйте квитанцию об оплате или другой документ, подтверждающий покупку, в безопасном месте; это может потребоваться в случае необходимости выполнения гарантийного ремонта изделия.

Номера телефонов для обслуживания указаны в гарантийном документе, поставляемом вместе с новым изделием.

Перед обращением в сервисный центр проверьте неисправность в соответствии с руководством по устранению проблем, поскольку оплата будет взиматься, если неисправность не будет обнаружена, даже если гарантийный срок изделия еще не истек.

Обслуживание после истечения гарантийного срока.

Если была приобретена расширенная гарантия, см. указания, приведенные в договоре на расширенную гарантию.

В противном случае позвоните по соответствующему телефону, указанному выше. Услуги можно получить за дополнительную плату.

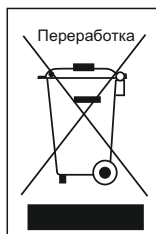
	<p>Данное изделие имеет маркировку WEEE (отработанное электрическое и электронное оборудование). Это значит, что данное изделие должно быть утилизировано для целей переработки или разборки в соответствии с директивой ЕС 2002/96/ЕС, чтобы минимизировать негативное влияние на окружающую среду. Для получения подробной информации обратитесь в местную или региональную государственную организацию.</p> <p>Электронные изделия, не подлежащие выборочной сортировке, являются потенциально опасными для окружающей среды и здоровья людей в связи с содержанием в них опасных веществ.</p>
---	---

Служба поддержки клиентов

Мы рекомендуем обращаться в службу поддержки клиентов компании «Хайер», а также использовать оригинальные запасные части. Если у вас возникли проблемы с вашей бытовой техникой, пожалуйста, сначала изучите раздел «Устранение неисправностей».

Если вы не нашли решения проблемы, пожалуйста, обратитесь:

— к вашему официальному дилеру или

— в наш колл-центр:

8-800-250-43-05 (РФ),

8-10-800-2000-17-06 (РБ),

— на сайт www.haier-europe.com, где вы можете оставить заявку на обслуживание, а также найти ответы на часто задаваемые вопросы.

Обращаясь в наш сервисный центр, пожалуйста, подготовьте следующую информацию, которую вы можете найти на паспортной табличке и в чеке:

Модель _____

Серийный номер _____

Дата продажи _____

Также, пожалуйста, проверьте наличие гарантии и документов о продаже.



Важно! Отсутствие на приборе серийного номера делает невозможной для производителя идентификацию прибора и, как следствие, его гарантийное обслуживание. Запрещается удалять с прибора заводские идентифицирующие таблички. Отсутствие заводских табличек может стать причиной отказа выполнения гарантийных обязательств.

В настоящий документ могут быть внесены изменения без предварительного уведомления. Производитель оставляет за собой право вносить изменения в конструкцию и комплектацию изделия без дополнительного уведомления.

Продукция соответствует требованиям технических регламентов Евразийского экономического союза.

Сертификат соответствия ЕАЭС RU С-CN.АЯ46.В.26439/22 от 10.10.2022 действует до 09.10.2027.

Декларация о соответствии ЕАЭС N RU Д-CN.РА07.В.26482/22 от 10.10.2022 действует до 09.10.2027.

Более подробные сведения указаны в Едином реестре выданных сертификатов соответствия и зарегистрированных деклараций о соответствии Евразийского экономического союза.

ГАРАНТИЙНЫЕ УСЛОВИЯ

Уважаемый покупатель!

Корпорация Haier благодарит Вас за Ваш выбор, гарантирует высокое качество и безупречное функционирование данного изделия при соблюдении правил его эксплуатации. Официальный срок службы на изделия бытовой техники, предназначенные для использования в быту: на микроволновые печи — 5 лет, на пылесосы — 4 года, на остальные товары — 7 лет со дня передачи изделия конечному потребителю. Учитывая высокое качество продукции, фактический срок службы может значительно превышать официальный. Рекомендуем по окончании срока службы обратиться в Авторизованный сервисный центр для проведения профилактических работ и получения рекомендаций. Вся продукция изготовлена с учетом условий эксплуатации и соответствует требованиям технических регламентов Евразийского экономического (Таможенного) союза.

Во избежание недоразумений, убедительно просим Вас при покупке внимательно изучить эксплуатационную документацию, условия гарантийных обязательств. Данное изделие представляет собой технически сложный товар бытового назначения. Если купленное Вами изделие требует специальной установки и подключения, настоятельно рекомендуем Вам обратиться в Авторизованный сервисному центру Haier.

Корпорация Haier подтверждает принятие на себя обязательств по удовлетворению требований потребителей, установленных действующим законодательством о защите прав потребителей, иными нормативными актами в случае обнаружения недостатков изделия. Однако Корпорация Haier оставляет за собой право отказать в гарантийном обслуживании изделия в случае несоблюдения изложенных ниже условий.

Условия гарантийного обслуживания

Корпорация Haier устанавливает гарантийный срок 12 месяцев* со дня передачи товара потребителю. Во избежание возможных недоразумений, сохраняйте в течение срока службы документы, прилагаемые к изделию при его продаже (товарный чек, кассовый чек, эксплуатационная документация).

Гарантийное обслуживание производится исключительно Авторизованными сервисными центрами Haier. Полный список Авторизованных сервисных центров вы можете узнать в Информационном центре Haier по телефонам:

8-800-250-43-05 — для Потребителей из России (бесплатный звонок из регионов России)

8-10-800-2000-17-06 — для Потребителей из Беларуси (бесплатный звонок из регионов Беларуси)

или на сайте: <https://haieronline.ru> или сделав запрос по электронной почте: help@haieronline.ru.

Данные Авторизованных сервисных центров могут быть изменены, за справками обращайтесь в Информационный центр Haier.

Гарантийное обслуживание не распространяется на изделия, недостатки которых возникли вследствие:

- нарушения потребителем условий и правил эксплуатации, хранения и/или транспортировки товара;
- неправильной установки и/или подключения изделия;
- нарушения технологии работ с холодильным контуром и электрическими подключениями, как и привлечение к монтажу Изделия лиц, не имеющих соответствующей квалификации, подтвержденной документально;
- отсутствия своевременного технического обслуживания Изделия в том случае, если этого требует эксплуатационная документация;
- избыточного или недостаточного давления в водопроводной сети;
- применения моющих средств, несоответствующих данному типу изделия, а также превышения рекомендуемой дозировки моющих средств;
- использования изделия в целях, для которых оно не предназначено;
- действий третьих лиц: ремонт или внесение несанкционированных изменений конструктивных или схематических изменений неуполномоченными лицами;
- отклонений от стандартов и норм питающих сетей;
- действия непреодолимой силы (стихия, пожар, молния т. п.);
- несчастных случаев, умышленных или неосторожных действий потребителя или третьих лиц;
- если обнаружены повреждения, вызванные попаданием внутрь изделия посторонних предметов, веществ, жидкостей, насекомых;
- продуктов жизнедеятельности насекомых;
- срабатывание термозащиты в следствии включения не заполненного/не полностью заполненного водой бака водонагревателя.

Гарантийное обслуживание не распространяется на следующие виды работ:

- установка и подключение изделия на месте эксплуатации;
- инструктаж и консультирование потребителя по использованию изделия;
- очистка изделия снаружи либо изнутри.

Гарантийному обслуживанию не подлежат нижеперечисленные расходные материалы и аксессуары:

- фильтры для кондиционеров;
- фильтры, шланги для подвода /слива воды для стиральных и посудомоечных машин;
- шланги, трубки, щетки, насадки, пылесборники, фильтры для пылесосов;
- тарелки, вертелы, решетки, блюда и подставки для микроволновых печей;
- фильтры, поглотители запахов, лампочки, полки, ящики, подставки и другие емкости для хранения продуктов в холодильниках;— пульты управления, аккумуляторные батареи, элементы питания, внешние блоки питания и зарядные устройства;
- документация, прилагаемая к изделию.

Периодическое обслуживание изделия (замена фильтров и т. д.) производится по желанию потребителя за дополнительную плату. **Важно!** Отсутствие на приборе серийного номера делает невозможной для Изготовителя идентификацию прибора и, как следствие, его гарантийное обслуживание. Запрещается удалять с прибора заводские идентифицирующие таблички. Повреждение или отсутствие заводских табличек может стать причиной отказа выполнения гарантийных обязательств.

*Гарантийный срок на инверторный мотор стиральной/ сушильной/ посудомоечной машины, инверторный компрессор холодильника/ морозильника, компрессор сушильной машины — 12 лет с даты передачи товара Потребителю. На мотор стиральной/ сушильной машины с прямым приводом (статор, ротор) распространяется пожизненная гарантия.



Пайдаланушы нұсқаулығы

HUF90RU

Мазмұны

Кіріспе және қауіпсіздік туралы ескерту.....	2
Электрмен қоректендіру бойынша талаптар.....	3
Тасымалдау бойынша нұсқаулар.....	4
Орнату жөніндегі нұсқаулар.....	5
Есікті екінші жағына ілу.....	6
Мұздатқыш құрылысы.....	8
Температураны бақылау және реттеу.....	9
Қосу.....	10
Еріту.....	10
Тазалау және күтім көрсету.....	11
Рұқсат етілген және тыйым салынған әрекеттер.....	12
Мәселелерді шешу және ақаулықтарды жою.....	13
Орнату бойынша егжей-тегжейлі нұсқаулық.....	14
Қызмет алу үшін жүгіну.....	20

Сізді көптеген жылдар бойы қызмет ететін сапалы бұйымды таңдаумен құттықтаймыз.

НАЗАР АУДАРЫҢЫЗ! МАҢЫЗДЫ!

Қаптауға және тасымалдауға арналған барлық қорғаныс құралдары алынбайына, бұйымды электр желісіне қосуға ТЫЙЫМ САЛЫНАДЫ. Компрессорды қосар алдында, ол кемінде 4 сағат тұруы тиіс. Ескі мұздатқышты кәдеге жарату алдында, мұздатқышқа балалардың кіріп кетуін және ішінде қамалып қалуын болдырмау үшін, оның есігі жабық тұрғанына және мықтап бекітілгеніне көз жеткізіңіз.

Бұл бұйымды тек тікелей мақсаты бойынша, яғни тамақ өнімдерін сақтау үшін пайдалану керек. Бұйымды өртеу жолымен кәдеге жаратуға тыйым салынады. Қоршаған ортаны аялауды және қорғауды үнемі қамтамасыз ету қажет. Ұсынылған соңғы үлгілердің бірі болып табылатын бұл бұйым қоршаған орта үшін өте қауіпсіз. Бұйымды салқындату және оқшаулау жүйесінде ХФК/ГФК қамтымайтын табиғи хаттектер (сәйкесінше, R600a және циклопентан) пайдаланылады, олар отпен тікелей жанасқанда отқа қауіпті заттар болып табылады. Осыған байланысты, тасымалдау және пайдалану кезінде бұйымның салқындату тізбегі мен түтіктерінің зақымдалуын болдырмау үшін шаралар қолданыңыз. Зақымдалған жағдайда, бұйымды отқа, ықтимал жану көзіне тигізбеңіз және бұйым орналасқан үй-жайды дереу желдетіңіз.

Бұйымды кәдеге жарату туралы ақпарат алу үшін жергілікті органдарға хабарласу ұсынылады. Бұл бұйымды жылытылмайтын, суық үй-жайда (мысалы, көлікжайда, қысқы бақта, жапсаржайларда, сарайларда, көшеде және т.б.) пайдалану ұсынылмайды. Бұйымның максималды өнімділігі мен үздіксіз жұмысын қамтамасыз ету үшін осы нұсқаулықты мұқият оқып шығу өте маңызды.

Жеткізу кезінде бұйымның зақымдалмағанына және барлық бөлшектері мен керек-жарақтарының мінсіз күйде екеніне көз жеткізіңіз. Қуат ашасы жеткізу жиынтығына қосылғанына және дұрыс күйде екеніне көз жеткізіңіз. Көп розеткалы адаптерді немесе ұзартқыш кабельді пайдаланбаңыз. Осы нұсқауларды сақтамау кепілдік мерзімі ішінде тегін қызмет көрсету құқығының күшін жоюы мүмкін.

НАЗАР АУДАРЫҢЫЗ! Бұйымның немесе бұйым кіріктірілген шкафтың корпусындағы желдету саңылауларының таза болуын қамтамасыз етіңіз. **НАЗАР АУДАРЫҢЫЗ!** Бұйымды мұздан еріту процесін тездету үшін өндіруші ұсынғаннан ерекшеленетін механикалық аспаптарды немесе басқа да құралдарды қолдануға тыйым салынады.

НАЗАР АУДАРЫҢЫЗ! Мұздатқыш тізбегіне зақым келтірмеңіз. **НАЗАР АУДАРЫҢЫЗ!** Бұйымның ішіндегі тамақ өнімдерін сақтауға арналған бөлімшелерді тазалау кезінде, егер олар дайындаушы ұсынған типке сәйкес келмесе, электр аспаптарын пайдаланбаңыз.

Пайдалану ыңғайлылығы үшін осы нұсқаулықты сенімді жерде сақтау ұсынылады. Бұл бұйым физикалық, сенсорлық немесе ақыл-ой қабілеті шектеулі немесе тәжірибесі мен білімі жоқ тұлғалардың (балаларды қоса алғанда) пайдалануына арналмаған, оларға қадағалау жүзеге асырылатын немесе олардың қауіпсіздігіне жауап беретін тұлға тиісті нұсқаулар берген жағдайлардан басқа. Балалардың ойынында бұйымды пайдалану мүмкіндігін болдырмау үшін оларды қадағалау жүзеге асырылуы тиіс.

ЭЛЕКТРМЕН ҚОРЕКТЕНДІРУ БОЙЫНША ТАЛАПТАР
Қуат ашасын розеткаға салмас бұрын, бұйымның ішіндегі төлқұжаттық тақтайшада көрсетілген кернеу мен жиілік электр желісінің мәндеріне сәйкес келетініне көз жеткізіңіз. Төлқұжаттық тақтайша мұздатқыштың ішкі қаптамасының сол жағында орналасқан. Бұл бұйымды қуат көзіне сақтандырғышпен жабықталған және оңай қолжетімді жерде орналасқан тиісті розетка арқылы қосу ұсынылады. Бұйымның желілік баусымы зақымдалған болса немесе оны ауыстыру қажет болса, оны тек Lee компаниясының уәкілетті қызмет көрсету агентінен сатып алуға болатын арнайы күштік сыммен ауыстыру керек.

НАЗАР АУДАРЫҢЫЗ! БҰЛ БҰЙЫМДЫ ЖЕРГЕ ТҮЙЫҚТАУ КЕРЕК.
Бұйымдағы қуат ашасы пайдаланылған розеткаға сәйкес келмесе, оны жарамды қуат ашасымен ауыстырыңыз. Жарамсыз қуат ашасын пайдалану салдарынан электр тогы соғуы мүмкін!

МАҢЫЗДЫ! БАСҚА ҚУАТ АШАСЫН ОРНАТУ
Егер осы бұйымның электр қуат көзі баусымындағы сымдардың түстері қуат ашасының түйіспелерінің түс таңбаламасына сәйкес келмесе, келесі әрекеттерді орындаңыз (схеманы қараңыз).

1. Жасыл-сары немесе жасыл (жер) сымды «E» әрпімен,  таңбасымен белгіленген немесе жасыл және сары немесе тек жасыл түспен боялған штепсель ашасының клеммасына жалғаңыз.
2. Көк сымды (бейтарап) «N» әрпімен белгіленген немесе қара түспен боялған қуат ашасының клеммасына жалғаңыз.
3. Қоңыр сымды (кернеуі бар) «L» әрпімен белгіленген немесе қызыл түспен боялған жалғағыштағы клеммаға қосыңыз.

Қуат көзі ашасын ауыстыру кезінде 13 А-лік сақтандырғыш ашаға, адаптерге немесе сақтандырғыштардың бас блогына орнатылуы тиіс. Күмәнді жағдайларда білікті электршіге жүгініңіз.

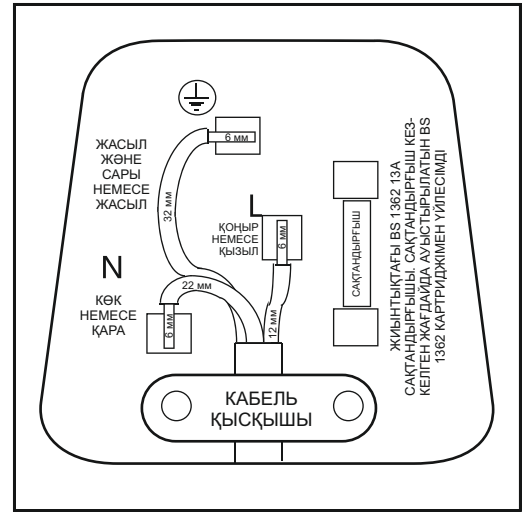

ТАСЫМАЛДАУ БОЙЫНША НҰСҚАУЛАР

1. Бұйымды тек тігінен тасымалдау керек. Жеткізілетін қаптама тасымалдау кезінде жарамды болуы тиіс.
2. Тасымалдау кезінде бұйымды көлденеңінен тасымалдау қажет болса, оны алдыңғы жағынан қараған кезде сол жаққа қою керек. Бұйымды тігінен орнатқаннан кейін, жүйені реттеу үшін кем дегенде 4 сағат бойы қолданбау керек.
3. Осы жоғарыда аталған нұсқаулардың сақталмауы бұйымның бүлінуіне әкеп соқтырады. Егер аталған нұсқаулар сақталмаған болса, өндіруші жауаптылықта болмайды.
4. Бұйым жаңбырдан, ылғалдан және басқа да қоршаған орта әсерінен қорғалуы керек.
5. Бұйымды орнатқан кезде еденге немесе қабырғаға, құбырларға және т.б. зақым келтірмеу үшін абай болыңыз. Есікті немесе тұтқаларды тарту арқылы бұйымды жылжитпаңыз.

МАҢЫЗДЫ! Бұйымды тазалау немесе тасымалдау кезінде ерекше сақ болу керек. Бұйымның артқы қабырғасындағы конденсатордың төменгі жағында орналасқан металл тіреулерге немесе құбырларға қол тигізбеңіз, себебі бұл саусақтар мен қолдарға зақым келтіруі мүмкін.

МАҢЫЗДЫ! Бұл бұйым басқа бұйымдармен қатарлауға арналмаған. Бұйымның үстіне отыруға немесе тұруға тырыспаңыз, себебі ол осылай қолданылуға арналмаған. Бұл талапты сақтамау жарақат алуға немесе бұйымның зақымдалуына әкелуі мүмкін.

МАҢЫЗДЫ! Желілік кабельдің кесілуіне немесе зақымдалуына жол бермеу үшін бұйымды тасымалдау немесе қайта орнату кезінде және одан кейін желілік кабельдің бұйымның астына түспегеніне көз жеткізіңіз.

Балаларға бұйыммен немесе басқару панелімен ойнауға рұқсат бермеңіз.

Суық панельдер мен құбырларға зақым келтірмеу немесе жарақат алмау үшін өнімді бірінші рет орнату және пайдалану кезінде, күнделікті пайдалану кезінде, сондай-ақ ішкі мұздату бөлімшелерін жібіту және тазарту кезінде сақ болыңыз. Саусақтарға немесе қолдарға зақым келтірмеу немесе бұйымға жөндеуге жарамсыз болуға әкелетін зақым келтірмеу үшін суық панельдерді тазалау кезінде қолғапты пайдалану ұсынылады.

Осы нұсқауларды сақтамаған жағдайда, біз ешқандай жауапкершілік көтермейміз.

МАҢЫЗДЫ! ОРНАТУ ЖӨНІНДЕГІ НҰСҚАУЛАР

1. Бұйымның тұрақсыздығына байланысты қауіпті болдырмау үшін, оны нұсқауларға сәйкес бекіту керек.
2. Бұйымды жиһазға кіріктірмейінше іске қоспаңыз.
3. Бұйым тегіс бетке орнатылуы керек. Қажет болса, алдыңғы және артқы төрт аяғын реттеуге болады. Бұйымның тігінен орнатылғанына көз жеткізу үшін, алдыңғы және артқы төрт аяқты сағат тілімен немесе сағат тіліне қарсы бағытта, бұйым еденге мықтап тимейінше реттеңіз. Тіректерді дұрыс реттеу арқасында шамадан тыс діріл мен шу болмайды.
4. Бұйымды пайдалануға дайындау үшін «Күтім көрсету және тазалау» бөлімін оқып танысыңыз.

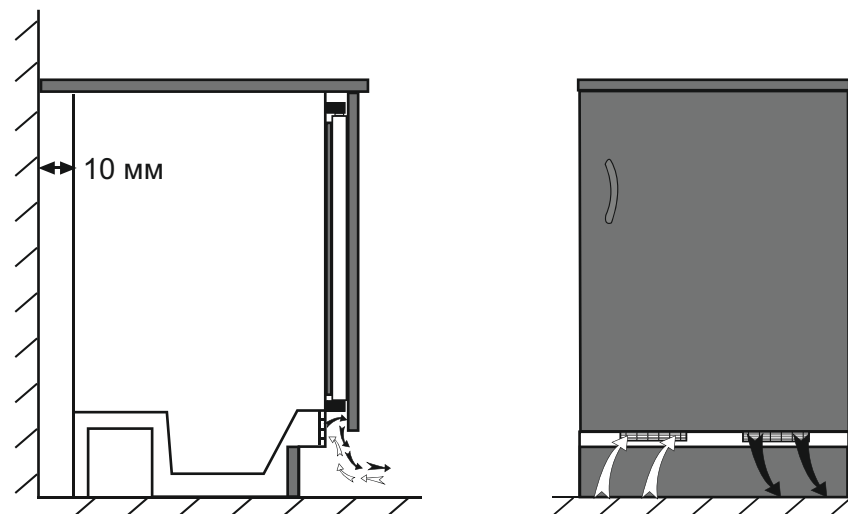

Өнімділіктің төмендеуіне жол бермеу үшін ауа сору арналары бітеліп қалмауы керек (140 см²).

Қабырға мен бұйым арасындағы ең қысқа қашықтық кемінде 10 мм болуы керек.

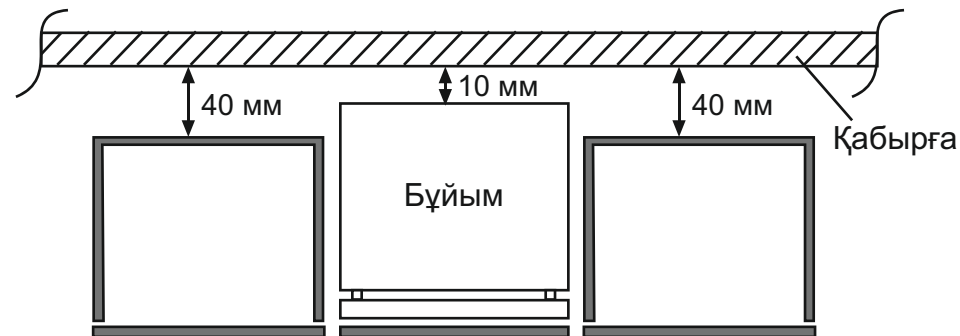

ЕСІКТІ ЕКІНШІ ЖАҒЫНА ІЛУ

Қадамдық нұсқауларды және төмендегі схеманы орындаңыз.

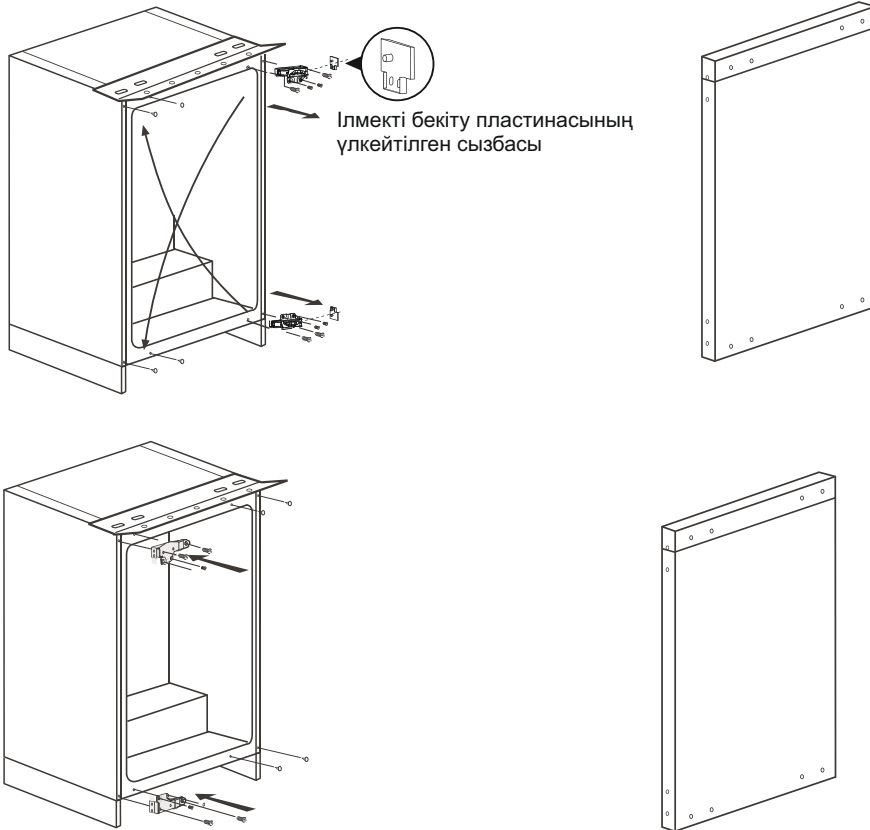

1. Қуат ашасын розеткадан суырып алу арқылы электр қуат көзін өшіріңіз.
2. Бұйымнан және есік сөрелерінен барлық өнімдерді, бекітілмеген заттар мен керек-жарақтарды алыңыз.
3. Болттарды бұрап, шкафтың жоғарғы және төменгі ілмектері мен есіктерін алыңыз.
4. Ілмектің бекіту пластинасын алыңыз (ол әлдеқашан жиналған болса).
5. Тиісті ілмекпен бірге ілмекті бекіту пластинасын орнатыңыз.
6. Жоғарғы ілмекті төменгі ілмек ретінде қарама-қарсы жаққа жылжытыңыз.
7. Төменгі ілмекті жоғарғы ілмек ретінде қарама-қарсы жаққа жылжытыңыз.
8. Есікті орнатыңыз және есікті бекіту болттарын қатайтыңыз.

МҰЗДАТҚЫШ ҚҰРЫЛЫСЫ

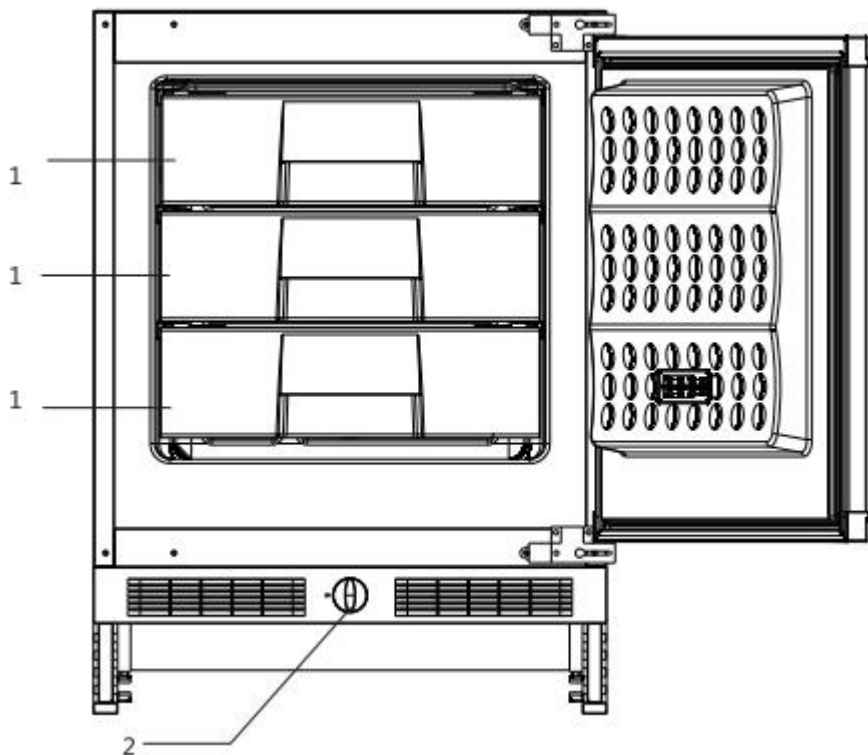

1. Мұздатылған өнімдерді сақтауға арналған жәшіктер
2. Термостатты реттегіш тұтқа

Жақсы нәтижелерге қол жеткізу және сақтау гигиенасын қамтамасыз ету үшін мынадай нұсқаулар мен ұсынымдар келтіріледі.

1. Бұйым балғын өнімдер мен сусындарды қысқа мерзім бойы сақтауға арналған.
2. Дайындалған ыдыстарды саңылаусыз жабық контейнерде сақтап, алынбалы сөреде жақсы орналастырған жөн.
3. Шикі етті төменгі сөреде пластикалық пакеттерде сақтау керек. Ластануды болдырмас үшін шикі еттің пісірілген тағаммен жанасуына жол бермеңіз. Қауіпсіздік мақсатында, шикі етті мұздатқышта 2-3 күн ғана сақтаңыз.
4. Сөрелер артқы тіректермен және бөтелкелерді сақтауға арналған айналмалы құрылғылармен жабдықталған. Реттеу кезінде ойықтарды тазарту үшін сөрені көтеріңіз.
5. Сөрені еңкейту үшін оның артқы жағын сөренің алдыңғы жағынан бір деңгейге төмен қойыңыз. Көлбеу сөрені алып тастау үшін алдымен артқы жағын ойықтардан босатыңыз, содан кейін оны тартып шығарыңыз.
6. Сақтау кезінде тамақ өнімдері қапталған, оралған немесе жабылған болуы керек. Мұздатқышқа ыстық өнімдер мен сусындарды салмас бұрын, оларды салқындатып алу керек. Мұздатқышта жарылыс қаупі бар заттарды сақтауға жол берілмейді. Күшті спиртті ішімдіктерді тұмшаланған контейнерлерде тік күйінде сақтау керек. Консервіленген өнімдердің қалдықтары түпнұсқа банкаларда сақталмауы керек.
7. Кейбір жемістер мен көкөністер шамамен 0 °C температурада сақталған жағдайда бүлінуі мүмкін. Сондықтан ананас, қауын, қияр, қызанақ сияқты және ұқсас өнімдерді полиэтиленді пакеттерге салу керек.
8. Сөрелер, сталлаждар, балғын өнімдерге арналған контейнерлер, сүт өнімдеріне арналған бөлімшелер, бөтелкелерге арналған жәшіктер мен контейнерлер алмалы-салмалы болып саналады.

ТЕМПЕРАТУРАНЫ БАҚЫЛАУ ЖӘНЕ РЕТТЕУ

Жұмыс температурасы термостатпен бақыланады (схеманы қараңыз). Қолжетімді мәндер 1-ден 5-ке дейінгі аралықта, ал 5 мәні ең суық режимге сәйкес келеді. Бұйымды бірінші рет қосқан кезде термостат 24 сағаттан кейін мұздатқыштағы орташа температура -18 °C-тан аспайтындай етіп реттелуі керек.

Термостатты 1 мен 5 арасындағы жайғасымға орнатып, қажетті температураны алуды қадағалау ұсынылады, яғни мұздатқыштағы температура мәні тым төмен болса, белгіленген режимді азайту керек және керісінше. Мұздатқыштың кейбір бөлімшелеріндегі температура жоғары немесе төмен болуы мүмкін, бірақ бұл қалыпты жағдай.

5
-
4
-
3
-
2
-
1
-
0

ҚОСУ

Қосу алдында тексеру

Мұздатқышты қолданар алдында төмендегі тексерулерді орындаңыз.

1. Мұздатқышты мінсіз туралау үшін аяқтарды реттеу керек.
2. Ішінде ылғал болмауы керек және еркін ауа айналымы қамтамасыз етілуі керек.
3. Ішкі беттерді «Күтім көрсету және тазалау» бөліміндегі ұсыныстарға сәйкес тазалаңыз.
4. Қуат ашасын розеткаға салып, электр қуат көзін қосыңыз. Есік ашық болған кезде ішкі көмескі жарығы қосылуы керек.
5. Компрессорды іске қосқан кезде естілетін шу болуы тиіс. Салқындату жүйесіндегі сұйықтық пен газдар компрессордың жұмыс істейтініне немесе жұмыс істемейтініне қарамастан шу шығаруы мүмкін, бірақ бұл қалыпты жағдай.
6. Термостат тұтқасын 3 (үш) күйіне орнатып, бұйымның қажетті сақтау температурасын ұстап тұру үшін температураны бақылау ұсынылады («Температураны бақылау және реттеу» бөлімін қараңыз).
7. Бұйымды қосқаннан кейін өнімдерді бірден жүктемеңіз. Қажетті сақтау температурасына жеткенше күтіңіз. Температураны нақты термометрмен тексеру ұсынылады («Температураны бақылау және реттеу» бөлімін қараңыз) **МАҢЫЗДЫ!** Артқы қабырғада мұздың пайда болуы қалыпты жағдай («Еріту» бөлімін қараңыз).

ЕРІТУ

Еріту — мұз, аяз және су жинауға арналған арнайы сұйыққойманың болуы арқасында қарапайым процесс болып саналады. Еріту жылына екі рет немесе қалыңдығы шамамен 7 мм (1/4 дюйм) қырау қабаты пайда болған кезде жүргізілуі керек. Ерітудің алдында қуат көзі ашасын розеткадан алып, бұйымды желіден ажыратыңыз.

Барлық өнімдерді қағаздың бірнеше қабатына орап, салқын жерде сақтау керек (мысалы, мұздатқышта немесе қоймада).

Мұздату бөлімшесінен барлық жәшіктерді алып шығарыңыз. Еріту процесін тездету үшін мұздату бөлімшесінің ішіне жылы суы бар ыдысты ақырын салып қоюға болады. Еріту үшін шаш кептіргіштерін, электр жылытқыштарын немесе басқа да ұқсас электрлік құралдарды пайдаланбаңыз.

Еріту аяқталғаннан кейін ысқыштың көмегімен мұздату бөлімшесінің түбінде жиналып қалатын барлық суды сіңіріп тастаңыз және ішкі беттерді жақсылап құрғатыңыз. Қуат ашасын қуат көзі розеткасына салыңыз.

ТАЗАЛАУ ЖӘНЕ КҮТІМ КӨРСЕТУ

** Тазалау алдында бұйымды желіден ажырату және қуат ашасын розеткадан суырып алу ұсынылады.

** Бұйымды тазарту үшін ешқашан өткір немесе абразивті құралдарды, сабынды, тұрмыстық тазартқыш құралдарды және балауыздық жылтыратқыштарды пайдаланбаңыз.

** Мұздатқыштың корпусын тазарту үшін жылы суды қолданыңыз және оны құрғатып сүртіңіз.

** Мұздатқыштың ішкі беттерін тазарту үшін шүберекті ерітіндіге батырыңыз (бір пинта суға бір шай қасық ас содасы), содан кейін оларды құрғатып сүртіңіз.

** Судың термостатқа түсуіне жол бермеңіз.

** Егер мұздатқыш ұзақ уақыт бойы пайдаланылмаса, оны өшіріңіз, барлық өнімдерді алыңыз, оны таза күйде қалдырыңыз және есіктерін ашып қойыңыз.

** Есіктердегі тығыздауыштарын әрдайым тексеріп отырыңыз. Олар таза, тамақ бөлшектерінсіз болуы керек.

** Келесіге рұқсат етілмейді:

1. Мұздатқышты температурасы жоғары жерлерде орнатуға.
2. Мұздатқышты тазарту үшін қатты материалды қолдануға.

РҰҚСАТ ЕТІЛГЕН ЖӘНЕ ТЫЙЫМ САЛЫНҒАН ӨРЕКЕТТЕР

Мұздатқышты үнемі тазалап отыру керек.

Шикі ет пен құс етін дайын тағамдар мен сүт өнімдерінен төмен деңгейде сақтаңыз.

Өнімдерді мүмкіндігінше қысқа мерзім бойы сақтаңыз, жарамдылық мерзімін ұстаныңыз және т.б.

Көкөністерден барлық жарамсыз жапырақтарды алып тастаңыз және олардан кірді сүртіп отырыңыз.

Салат, қырыққабат, ақжелкен мен гүлді қырыққабатты сабағымен (қауданымен) бірге сақтаңыз.

Ауаның кіруіне жол бермеу үшін алдымен ірімшікті май өткізбейтін қағазға, содан кейін полиэтиленді пакетке ораңыз. Жақсы нәтижеге қол жеткізу үшін ірімшікті тұтынудан бір сағат бұрын мұздату бөлімшесінен алыңыз.

Ет немесе құс етін полиэтиленді үлдірге немесе фольгаға мықтап орамаңыз. Бұл олардың кеуіп қалуынан қорғайды.

Балық пен ет өнімдерін полиэтиленді пакеттерге ораңыз.

Қатты иісі бар немесе кебуі мүмкін өнімдерді полиэтиленді пакеттерге, фольгаға ораңыз немесе ауа өткізбейтін контейнерлерде сақтаңыз.

Нан көбірек балғын болып қала беруі үшін оны жақсылап ораңыз.

Берер алдында ақ шарап, сыра, лагер мен минералды суды салқындатыңыз.

Банандарды мұздату бөлімшесінде сақтаушы болмаңыз.

Қауындарды мұздату бөлімшесінде сақтаушы болмаңыз. Олар басқа өнімдерден шығатын иістермен араласып кетпеуі қысқа уақыт бойы салқындатылуы мүмкін.

Есікті ұзақ уақыт бойы ашық қалдырмаңыз, өйткені бұл мұздатқышты пайдалану шығындарының артуына әкеледі.

Мұздатқышта улы немесе қауіпті заттарды сақтамаңыз. Мұздатқыш тек тамақ өнімдерін сақтауға арналған.

Мұздатқышта ұзақ уақыт бойы сақталған өнімдерді тұтынуға тыйым салынады.

Дайын және балғын өнімдерді бір контейнерде сақтауға тыйым салынады. Оларды қаптап, бөлек сақтау керек.

Мұздатқыштағы басқа өнімдерге еріген тағамдардан немесе тағамдық шырындарынан тамшылардың түсуіне жол бермеңіз.

МӘСЕЛЕРДІ ШЕШУ ЖӘНЕ АҚАУЛЫҚТАРДЫ ЖОЮ

Егер бұйым қосулы кезде жұмыс істемесе, мыналарды тексеріңіз:

Аша розеткаға тиісті түрде салынған және электр қуат көзі қосылған (розеткадағы қуат көзін тексеру үшін басқа аспапты қосыңыз).

Сақтандырғыш жанып кетті, автоматты ажыратқыш іске қосылды немесе басты таратқыш ауыстырып-қосқыш өшірілді.

Температураны реттегіш дұрыс орнатылған.

Жаңа қуат ашасының сымы ауыстырылған жағдайда, дұрыс қосылған.

Егер жоғарыда көрсетілген тексерулер жүргізілгеннен кейін бұйым әлі де жұмыс істемесе, «Қызмет көрсетуге арналған өтініш» бөлімін қараңыз.

Жоғарыда көрсетілген барлық тексерулердің орындалғанына көз жеткізіңіз. Егер ақау анықталмаса, қызметтерге ақы төлеу қажет болады.

ОРНАТУ БОЙЫНША ЕГЖЕЙ-ТЕГЖЕЙЛІ НҰСҚАУЛЫҚ

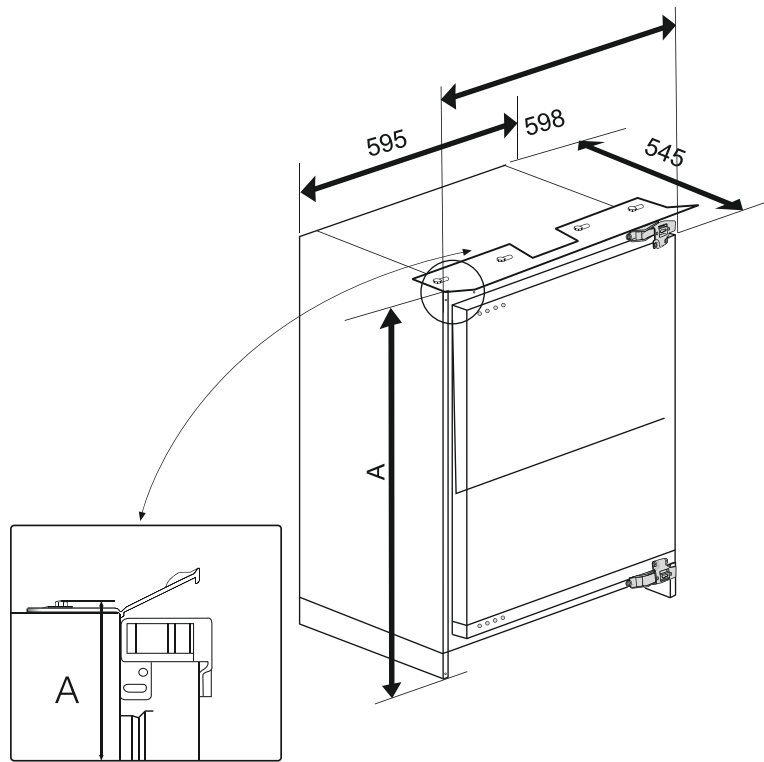

A (мм)	820–870 мм
C (мм)	100–150 мм

ЕСКЕРТПЕ

1. Бұйымның биіктігін жиһаздағы таушаның (B) биіктігіне байланысты реттелетін аяқтардың (алдыңғы және артқы) көмегімен өзгертуге болады.
2. Бұйым жиһазға кіріктірілмейінше, оны қоспаңыз.
3. Ілінген қасбеттің максималды қалыңдығы-20 мм.

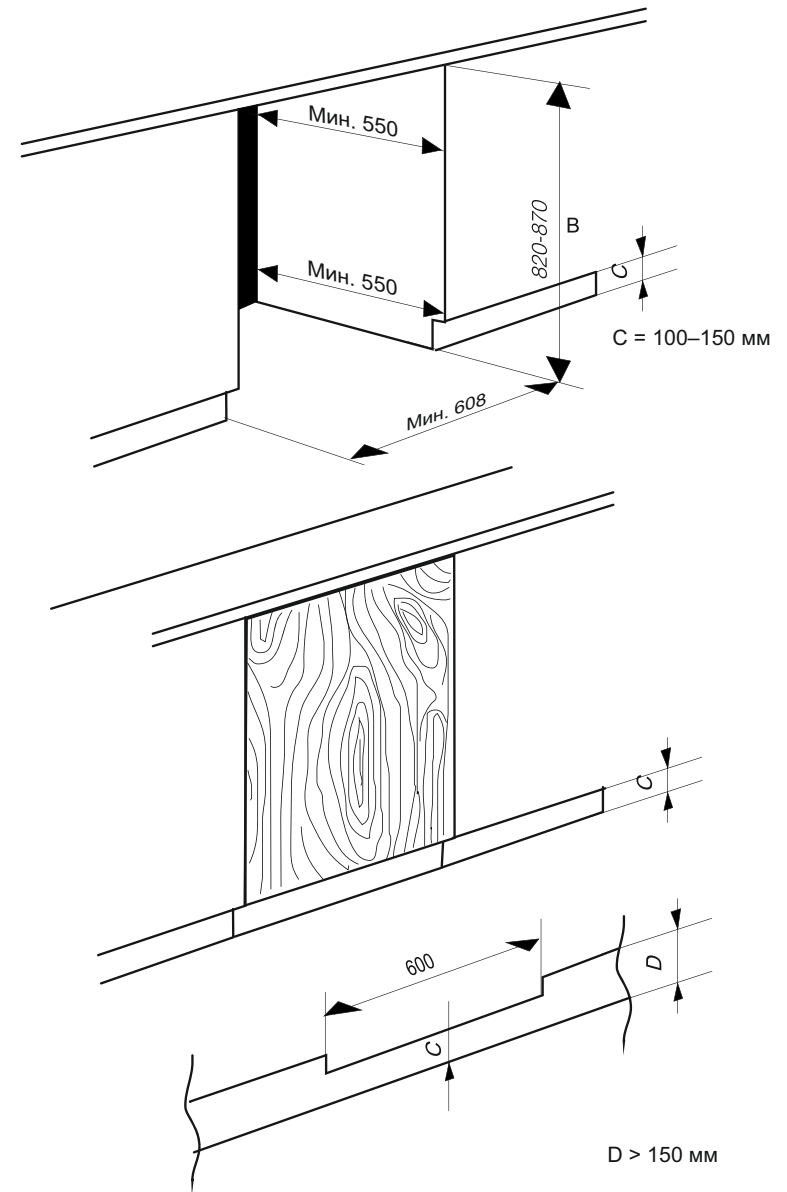

Шкафтың өлшемдеріне қойылатын талаптар:

1. Минималды тереңдігі: кемінде 550 мм.
2. Биіктігі: 820-870 мм.
3. Ені: кемінде 600 мм.

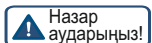

Қуат сымның қысылып қалмауын қадағалаңыз.
Қуат сымы зақымдалған жағдайда, өрт шығуы мүмкін.

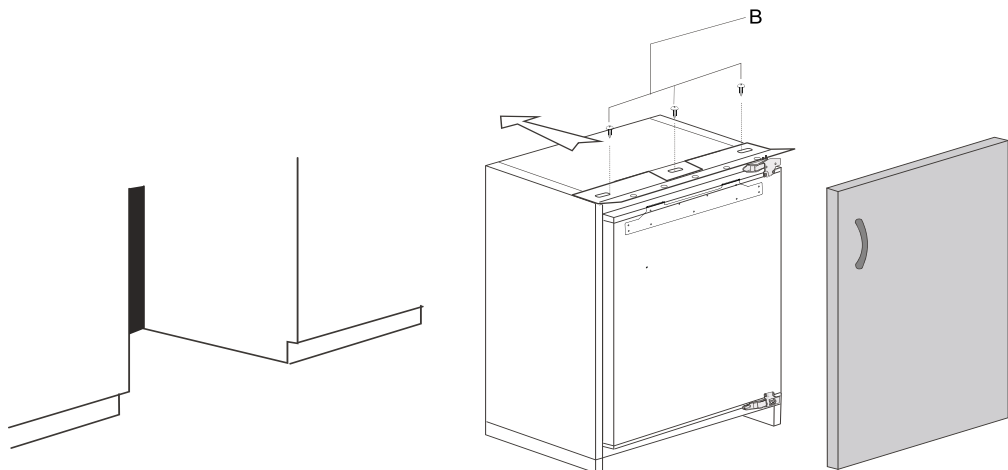

Ескертпе: жоғарғы пластмасса бөлшектерін жалғаған кезде олардың солға және оңға жылжуына кедергі келтірмеу үшін бұрандаларды күшпен тартпаңыз.



Ескертпе:
1. Ілмек оң жағында орнатылған болса, бұл өлшем жарамды болып саналады.
2. Есік басқа жаққа ашылса, осы суреттің айнадағы көрінісін қараңыз, яғни өлшемдерін қарама-қарсы бағытта қолдану керек.

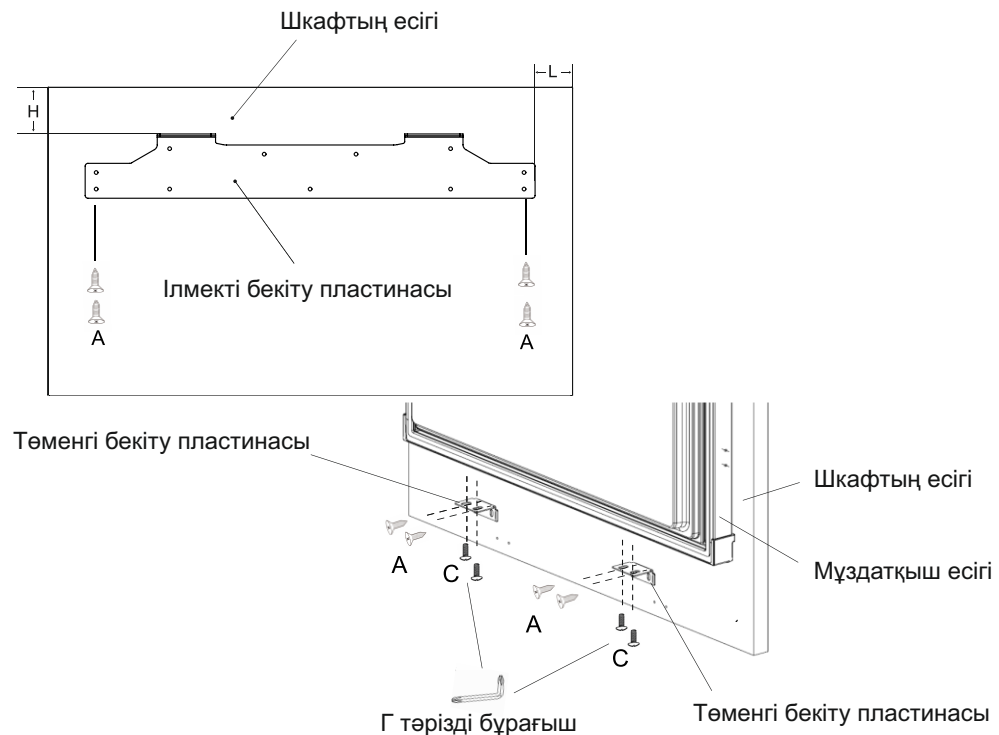

Ескертпе:
1. Бұл өлшем, ілмек оң жақта орнатылған жағдайда жарамды.
2. Егер есік қарама-қарсы бағытта ашылса, осы суреттегі айналы көрінісін қараңыз. Сәйкесінше, өлшемдерді кері ретпен пайдалану керек.

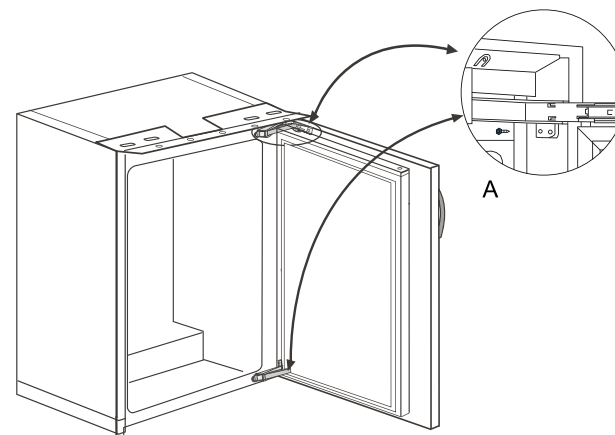

Мұздатқыш есігінің жоғарғы ұшын реттеу тәсілі

1. Шкафтың есіктерін жоғары және төмен бағытта реттеу
Жоғары бағытта реттеу: D1 қалпақшалы бұрандасын жоғары бағытта, содан кейін D2 қалпақшалы бұрандасын жоғары бағытта реттеңіз.
2. Шкафтың есігін оңға және солға қарай, сондай-ақ алдыңғы және артқы жағынан реттеу
D1 қалпақшалы бұрандасын босатқанға дейін және одан кейін реттеу: ілмектің бекіту пластинасын артқа және алға қарай тиісті жайғасымға жылжытыңыз, содан кейін D2 қалпақшалы бұрандасын бұраңыз.

Солға және оңға қарай реттеу: D1 қалпақшалы бұрандасын босатыңыз, ілмектің бекіту пластинасын қажетті жайғасымға жылжытыңыз, содан кейін D2 қалпақшалы бұрандасын бұраңыз.

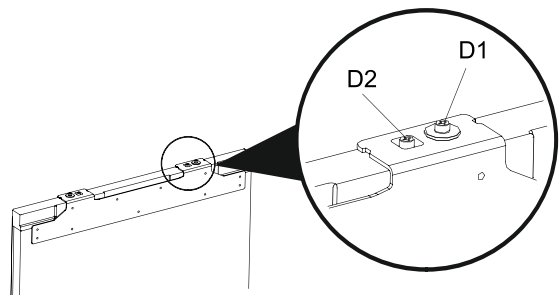

Мұздатқыш есігінің төменгі ұшын реттеу

1. Бұранданы сәл босатыңыз, тереңдігін реттеңіз (Z) және бұранданы қатайтыңыз.
2. Мұздатқыш есігінің көлденең жайғасымын реттегеннен кейін, төменгі бекіту пластинасын бұрандалармен мұздатқыштың есігіне бекітіңіз.

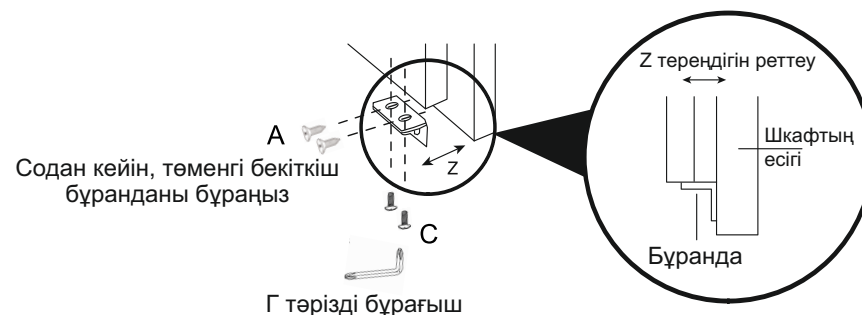

Маңызды кеңестер:

Бұл бұйым үйде пайдалануға арналған және осы мақсатпен жасалады.

Бұйым нұсқаулыққа сәйкес дұрыс орнатылуы, орналастырылуы және пайдаланылуы тиіс.

Кепілдік тек жаңа бұйымдарға беріледі және қайта сатылған бұйымдарға берілмейді.

ТЕХНИКАЛЫҚ ДЕРЕКТЕР

Үлгісі	HUF90RU
Климаттық класс	N/SN/ST
Электрден қорғану класы	I
Жиынтық пайдалы сыйымдылығы (л)	95
Мұздатқыш камераның пайдалы сыйымдылығы (л)	90
Мұздатқыш камераның класы	***
Мұздату қуаты [кг/24 сағат]	10
Номиналды кернеуі (В)	220–240
Номиналды жиілігі (Гц)	50
Номиналды кернеуі (А)	0,45
Энергиялық тиімділік класы	A
Тоңазытқыш агенттің көлемі	R600a (40 г)
Салмағы (кг)	32
Аспап габариттері (е × т × б) (мм)	595 × 545 × 820
Шуыл деңгейі (дБ)	42

ҚЫЗМЕТ АЛУ ҮШІН ЖҮГІНУ

Төлем туралы түбіртеккі немесе сатып алуды растайтын басқа құжатты қауіпсіз жерде сақтаңыз; ол бұйымды кепілдік бойынша жөндеу керек болғанда қажет болып қалуы мүмкін.

Қызмет көрсетуге арналған телефон нөмірлері жаңа бұйыммен бірге жеткізілетін кепілдік құжатта көрсетілген.

Қызмет көрсету орталығына хабарласпас бұрын, ақаулықты мәселелерді жою жөніндегі нұсқаулыққа сәйкес тексеріңіз, өйткені ақаулық анықталмаса, бұйымның кепілдік мерзімі әлі аяқталмаған болса да, төлем алынады.

Кепілдемелік мерзімі біткен соң қызмет көрсету.

Егер кеңейтілген кепілдік сатып алынған болса, кеңейтілген кепілдік шартында көрсетілген нұсқауларды қараңыз.

Олай болмаса, жоғарыда көрсетілген тиісті телефонға қоңырау шалыңыз. Қызметтерді қосымша ақымен алуға болады.

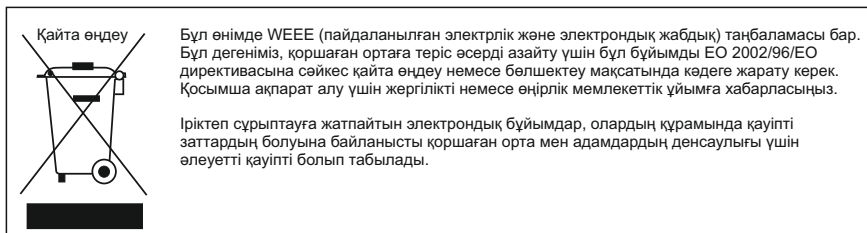

Клиенттерді қолдау қызметі

Біз «Хайер» компаниясының клиенттерді қолдау қызметіне жүгінуге, сондай-ақ түпнұсқалық қосалқы бөлшектерін пайдалануға кеңес береміз. Егер тұрмыстық техникаңыздың ақаулары туындаса, алдымен «Ақауларды жою» бөлімін оқып шығыңыз.

Егер сіз мәселеніздің шешімін таба алмасаңыз, мынаған жүгініңіз:

— өзіңіздің ресми дилеріңізге немесе

— біздің колл-орталыққа:

8(800) 070-01-29 (РҚ)

— <https://haieronline.kz/> сайтына, онда сіз қызмет көрсетуге өтініш қалдыра аласыз, сондай-ақ жиі қойылатын сұрақтарға жауап таба аласыз.

Сервистік орталығымызға жүгіне отырып, өтінеміз, паспорт тақтайшасынан және түбіртектен табуға болатын төмендегі ақпаратты дайындаңыз:

Үлгісі _____

Сериялық нөмірі _____

Сатылған күні _____



Сондай-ақ, кепілдік пен сату құжаттарын болуын тексеріңіз

Маңызды! Аспапта сериялық нөмірінің болмауы өндіруші үшін аспапты сәйкестендіруді және нәтижесінде кепілдікті қызмет көрсетуді мүмкін емес етеді. Аспаптан зауыттық сәйкестендіру тақтайшаларын алып тастауға тыйым салынады. Зауыттық тақтайшалардың болмауы кепілдік міндеттемелерді орындаудан бас тартуға себеп болуы мүмкін.

Осы құжатқа алдын ала ескертусіз өзгерістер енгізілуі мүмкін. Өндіруші қосымша ескертусіз бұйым құрылымы мен жабдықтамасына өзгерістер енгізуге құқылы.

Өнім Еуразиялық экономикалық одақтың техникалық регламенттерінің талаптарына сәйкес келеді.

11.10.2022 ж. ЕАЭС RU C-CN.AЯ46.B.26439/22 сәйкестік сертификаты 10.10.2027 дейін қолданылады.

10.10.2022 ж. ЕАЭС N RU Д-CN.PA07.B.26482/22 сәйкестік туралы декларациясы 09.10.2027 дейін қолданылады.

Толығырақ мәліметтер Берілген сәйкестік сертификаттарының және Еуразиялық экономикалық одақтың тіркелген сәйкестік туралы декларацияларының бірыңғай тізілімінде көрсетілген.

КЕПІЛДІК ШАРТТАРЫ

Құрметті сатып алушы!

Haier корпорациясы таңдауыңыз үшін алғыс айтады білдіреді және пайдалану ережелерін ұстанған кезде осы бұйымның жоғары сапасы мен мінсіз жұмыс атқаратындығына кепілдік береді. Тұрмыста пайдалану үшін арналған тұрмыстық бұйымның жұмысқа жарамды ресми мерзімі: бұйым кесімді тұтынушыға табысталған күннен бастап теледидарларға, микротолқынды пештер — 5 жыл, жыл, шаңсорғыштарға — 4 жыл, қалған тауарларға — 7 жыл. Өнімнің жоғары сапасын ескере отырып, нақты қызмет ету мерзімі ресми қызмет ету мерзімінен әлдеқайда ұзағырақ болуы мүмкін. Қызмет ету мерзімі аяқталғаннан кейін профилактикалық жұмыстарды жүргізу үшін және ұсынымдар алу үшін Авторландырылған сервистік орталыққа жүгінуіңізді сұраймыз. Барлық өнім пайдалану шарттарын ескере отырып өндірілген және Еуразиялық экономикалық (кедендік) одақтың техникалық регламенттерінің талаптарына сәйкес келеді.

Түсінеушіліктерді болдырмау үшін сатып алу кезінде пайдалану құжаттамасы мен кепілдік шарттарын мұқият оқып шығуыңызды сұраймыз. Осы бұйым тұрмыстық мақсаттағы техникалық күрделі тауар болып табылады. Егер Сіз сатып алған бұйым арнайы орнатуды және іске қосуды талап еткен болса, Біз сізге Haier уәкілетті қызмет көрсету орталығына хабарласуды ұсынамыз.

Haier корпорациясы бұйымның ақаулары анықталған жағдайда қолданыстағы тұтынушылардың құқықтарын қорғау жөніндегі заңнамамен, басқа нормативтік актілермен белгіленген тұтынушылардың талаптарын қанағаттандыру жөніндегі міндеттемелерді өзіне қабылдағанын растайды. Бірақ Haier корпорациясы төменде аталған шарттарды сақтамаған жағдайда кепілдікті де, де бас тарту құқығын өзіне қалдырады.

Кепілдікті және шарттары

Haier корпорациясы тауарды тұтынушыға табыстап берген күннен бастап 12 ай* кепілдікті мерзімді белгілейді. Ықтимал түсінбестікке жол бермеу үшін бұйымды сатқан кезде оған қоса берілетін құжаттарды (тауар чегі, кассалық чек, пайдалану құжаттамасы) қолдану мерзімі ішінде сақтаңыз.

Кепілдікті тек уәкілетті Haier қызмет көрсету орталықтары көрсетеді. Уәкілетті қызмет көрсету орталықтарының толық тізімін алу үшін келесі нөмірлерге қоңырау шалу арқылы Haier байланыс орталығына хабарласыңыз:

8 (800) 070-01-29 — Қазақстаннан келген тұтынушылар үшін (Қазақстан өңірлерінен тегін қоңырау шалу)

немесе <https://haieronline.kz/> сайтында немесе support-kz@haieronline.kz электрондық поштасында.

Уәкілетті қызмет көрсету орталықтары өзгеруі мүмкін, толық ақпарат алу үшін Haier байланыс орталығына хабарласыңыз.

Кепілдікті көрсету ақаулары келесі салдарынан туындаған бұйымдарға таратылмайды:

- тұтынушының тауарды пайдалану, сақтау және/немесе тасымалдау шарттары мен ережелерін бұзу;
- бұйымды дұрыс орнатпау және/немесе іске қосу;
- тоназыту контуринен және электрлік қосылыстармен жұмыс технологияларын бұзу, сондай-ақ Бұйымды монтаждау үшін құжаттармен расталған, тиісті біліктілігі болмаған тұлғаларды тарту;
- пайдалану құжаттамасында талап етілгендей, Тауарға уақтылы қызмет көрсетілмесе;
- сұқбыр желісіндегі артық немесе жеткіліксіз қысым;
- бұйымның осы түріне сәйкес келмейтін жуғыш құралдарды қолдану, сондай-ақ жуғыш құралдардың мөлшерлемесін асып кету;
- бұйымды тағайындалмаған мақсаттарында пайдалану;
- үшінші тұлғалардың әрекеттері: үкіл етілмеген тұлғалармен жөндеу немесе өндірушімен санкцияланбаған құрылмалық немесе сұлбалық техникалық өзгерістерді енгізу;
- Стандарттардан және желілерді қуаттаушы нормалардан ауытқу;
- еңсерілмейтін күштердің әрекеттері (апат, өрт, найзағай және т.б.);
- жазатайым оқиғалар, тұтынушының немесе үшінші тұлғалардың қасақана немесе абайсыз әрекеттері;
- егер бұйым ішіне бөгде заттар, сұйықтықтар, жәндіктер, жәндіктердің тіршілік ету өнімдері түскеннен ақаулар анықталған болса;
- су жылытқыштың сумен толтырылмаған / толық толтырылмаған бөгің қосу салдарынан термоқорғаныстың іске қосылуы.

Кепілдікті көрсету келесі жұмыс түрлеріне таратылмайды:

- бұйымды пайдалану жерінде орнату және іске қосу;
- тұтынушыға бұйымды пайдалану жөнінде нұсқалама және кеңес беру;
- бұйымды сырттан немесе ішінен тазарту.

Төменде аталған шығыс материалдар мен аксессуарлар кепілдікті көрсетуге жатпайды:

- желдеткіштерге арналған сүзгілер;
- кір жуғыш / ыдыс жуғыш машиналар үшін суды жеткізуге / ағызуға арналған сүзгілер, құбыршектер;
- шаңсорғыштарға арналған құбыршектер, түтіктер, қылшақтар, қондырмалар, шаңжинағыштар;
- қысқа толқынды пештерге арналған төрелкелер, істіктер, ыдыстар мен тіреуіштер;
- сүзгілер, иісті сіңіргіштер, ләмпішекелер, сөрелер, жәшіктер, тіреуіштер және тағамдарды тоназытқышта сақтауға арналған өзге сыйымдықтар;
- басқару пультітері, аккумуляторлық батареялар, қуаттандыру элементтері, сыртқы қуаттандыру блоктары және зарядтау құрылғылары;
- бұйымға қоса берілетін құжаттама.

Бұйымға мерзімді қызмет көрсету (сүзгілерді ауыстыру және т.б.) тұтынушының қалауы бойынша қосымша төлеу арқылы жүргізіледі.

Маңызды! Аспапта сериялық нөмірінің болмауы Өндірушіге аспапты сәйкестендіру мүмкіндігін бермейді және осы салдарынан оған қызмет көрсету мүмкіндігі болмайды. Аспапта зауыттық сәйкестендіруші маңдайшаларды алып тастауға тыйым салынады. Зауыттық маңдайшаларының зақымдалуы немесе болмауы кепілдікті міндеттемелерден бас тартудың себебі болуы мүмкін.

* Кір жуатын/кепіретін/ыдыс жуатын машинаның инверторлық моторына, тоназытқыш/мұздайтқыш инверторлық компрессорына, кепіретін машинаның компрессорына кепілдік мерзімі - тауар тұтынушыға берілген күннен бастап 12 жыл. Кір жуатын/кепіретін машинаның тура жетекті моторына (статор, ротор) шексіз кепілдік беріледі.

Haier

Изготовитель: «Haier Overseas Electric Appliances Corp. Ltd.»,
Room S401, Haier Brand building, Haier Industry park Hi-tech
Zone, Laoshan District, Qingdao, China

Өндіруші: «Haier Overseas Electric Appliances Corp. Ltd.»,
Рум S401, Хайер бренд билдинг, Хайер индастри парк Хай-
тек зон, Лаошан дистрикт, Циндао, Қытай

Уполномоченная организация/ импортер:
ООО «ХАР», 121099, город Москва, Новинский бульвар, дом
8, этаж 16, офис 1601.

Қазақстан Республикасындағы уәкілетті ұйым/ импорттаушы:
«Хайер Мидл Эйжа» ЖШС, 050000, Алматы қаласы, Медеу
ауданы, Достық даңғылы, 210 ғимарат.

Уполномоченная организация в Республике Казахстан: ТОО
«Хайер Мидл Эйжа», 050000, город Алматы, Медеуский
район, Проспект Достык, дом 210.

Сделано в Китае
Қытайда жасалған

Дата изготовления и
гарантийный срок указаны
на этикетке устройства

Шығарылған күні және
кепілдік мерзімі
құрылғының
заттаңбасында көрсетілген

