

# Haier

# РУКОВОДСТВО ПОЛЬЗОВАТЕЛЯ

ЭЛЕКТРИЧЕСКАЯ ВАРОЧНАЯ ПАНЕЛЬ

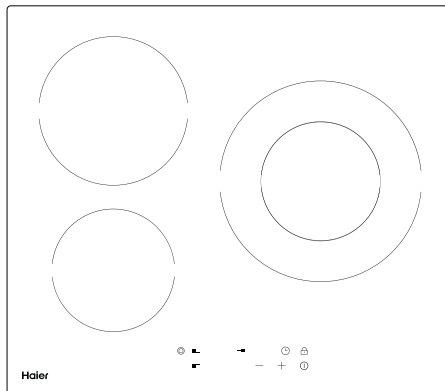

**МОДЕЛЬ**

HNK-C63NDB

ПОЖАЛУЙСТА, ВНИМАТЕЛЬНО ПРОЧИТАЙТЕ ДАННОЕ РУКОВОДСТВО ПЕРЕД ИСПОЛЬЗОВАНИЕМ УСТРОЙСТВА. СОХРАНИТЕ ЕГО ДЛЯ ДАЛЬНЕЙШЕГО ИСПОЛЬЗОВАНИЯ.

## Благодарим вас за выбор продукции Haier.

Внимательно прочитайте это руководство перед использованием. В этом руководстве содержится важная информация, которая поможет вам обеспечить безопасную и правильную установку, а также ежедневную эксплуатацию и обслуживание устройства. Храните это руководство в удобном месте, чтобы всегда иметь возможность обращаться к нему для безопасного и правильного использования устройства.

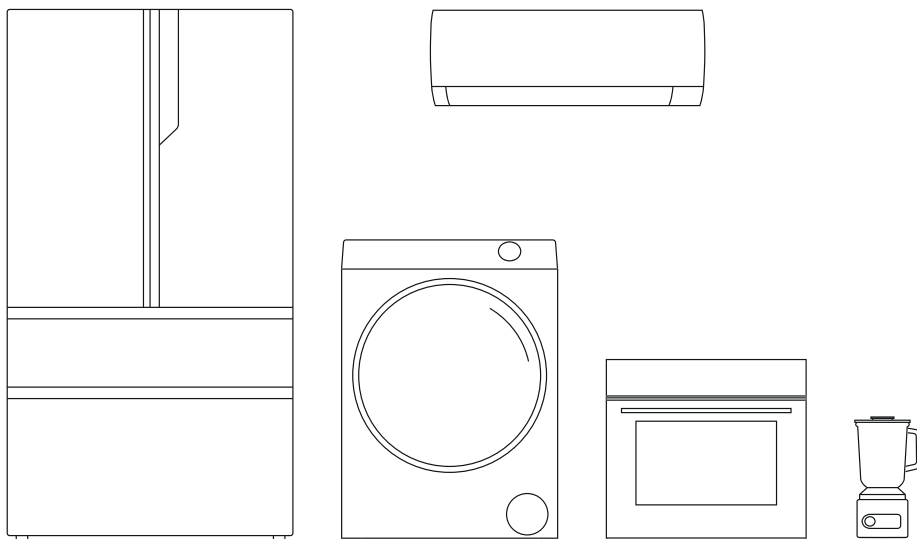

# СОДЕРЖАНИЕ

<b>1</b>	<b>ПРЕДУПРЕЖДЕНИЯ О БЕЗОПАСНОСТИ</b>	<b>4</b>
	Важные инструкции по технике безопасности	6
<b>2</b>	<b>УСТАНОВКА</b>	<b>8</b>
	Выбор оборудования для монтажа	8
	Подключение варочной панели к электросети	10
<b>3</b>	<b>ПЕРЕД ПЕРВЫМ ИСПОЛЬЗОВАНИЕМ</b>	<b>11</b>
	Краткое описание устройства	11
	Информация об устройстве	11
	Выбор посуды для приготовления	12
<b>4</b>	<b>ФУНКЦИИ</b>	<b>13</b>
	Настройка мощности нагрева	13
	Блокировка элементов управления	13
	Использование таймера	14
<b>5</b>	<b>ЭКСПЛУАТАЦИЯ</b>	<b>16</b>
	Рекомендации по приготовлению	17
<b>6</b>	<b>ОБСЛУЖИВАНИЕ</b>	<b>18</b>
	Поиск и устранение неисправностей	18
	Уход и чистка	18
	Советы и рекомендации	19
<b>7</b>	<b>ОБРАТНАЯ СВЯЗЬ</b>	<b>21</b>
	Служба поддержки клиентов	21
<b>8</b>	<b>ТЕХНИЧЕСКАЯ ИНФОРМАЦИЯ</b>	<b>22</b>
	Технические характеристики	22
	Гарантийные условия	23

# 1. ПРЕДУПРЕЖДЕНИЯ О БЕЗОПАСНОСТИ

Ваша безопасность важна для нас. Ознакомьтесь с данной информацией перед использованием варочной панели.



## ПРЕДУПРЕЖДЕНИЕ ОБ ОПАСНОСТИ!

Этот символ указывает на важную информацию по безопасности



## ПЕРЕРАБОТКА И УТИЛИЗАЦИЯ

Электротехнические изделия не следует выбрасывать вместе с бытовыми отходами. Их следует сдавать на переработку, если есть такая возможность. Обратитесь в местные органы власти или к продавцу за инструкциями по переработке.

Символ на устройстве или его упаковке указывает, что это устройство нельзя утилизировать как обычные бытовые отходы. Это устройство необходимо сдать в пункт сбора электрического и электронного оборудования для переработки.

Обеспечив правильную утилизацию данного устройства, вы сможете избежать возможных негативных последствий для окружающей среды и здоровья людей, которые могут возникнуть при неправильном обращении с этим устройством. Для получения более подробной информации о переработке данного устройства обратитесь в местные органы власти, службы утилизации бытовых отходов или в магазин, где было приобретено устройство.



## ОПАСНОСТЬ ПОРАЖЕНИЯ ЭЛЕКТРИЧЕСКИМ ТОКОМ

- Перед выполнением любых работ или технического обслуживания отключите устройство от электросети.
- Обязательно подключайте устройство к исправной системе электроснабжения.
- Выполнять работы на домашней системе электропроводки разрешается только квалифицированному электрику.
- Не готовьте на неисправной или треснувшей варочной панели. При подозрении на неисправность или при появлении трещины на поверхности варочной панели немедленно отключите устройство от электросети (из розетки электропитания) и обратитесь к квалифицированному специалисту.
- Перед очисткой или обслуживанием отсоедините варочную панель от розетки электропитания.
- Несоблюдение этой рекомендации может привести к поражению электрическим током или смертельному исходу.



## ОПАСНОСТЬ ПОРЕЗОВ

- Осторожно: в устройстве имеются острые края.
- Соблюдайте осторожность при снятии крышки или выдвигании острого лезвия скребка для варочной панели. Используйте его с особой осторожностью и всегда храните его в безопасном месте, вне досягаемости детей.
- Несоблюдение правил техники безопасности может привести к порезам или другим травмам.



## ОПАСНО! ГОРЯЧИЕ ПОВЕРХНОСТИ

- В ходе использования доступные части устройства нагреваются настолько, что могут вызвать ожоги.
- Не допускайте прикосновения частей тела, одежды или любого предмета, кроме подходящей посуды, к индукционному стеклу до тех пор, пока поверхность не остынет.
- Металлические предметы, например, ножи, вилки, ложки и крышки, не следует размещать на поверхности плиты, поскольку они могут нагреваться.
- Не подпускайте к устройству детей.
- Ручки кастрюль могут быть горячими на ощупь. Убедитесь, что ручки кастрюль не находятся над другими включенными зонами варки. Ручки должны быть недоступны для детей.
- Несоблюдение данных рекомендаций может привести к ожогам и ошпариванию.

## ОПАСНОСТЬ ДЛЯ ЗДОРОВЬЯ

- Устройство соответствует стандартам электромагнитной безопасности.

## ВАЖНЫЕ ИНСТРУКЦИИ ПО ТЕХНИКЕ БЕЗОПАСНОСТИ

- Внимательно прочитайте эти инструкции перед монтажом или использованием данного устройства.
- На устройстве не должны находиться никакие горючие материалы или изделия.
- Сообщите эту информацию лицу, производящему монтаж – это может снизить ваши затраты на монтаж устройства.
- Во избежание опасности это устройство следует устанавливать в соответствии с данными инструкциями по монтажу.
- Монтаж и заземление устройства должен выполнять только соответствующий квалифицированный специалист.
- Устройство должно быть подключено к цепи, которая содержит разъединитель, обеспечивающий полное отключение от электропитания.
- Неправильный монтаж устройства может привести к аннулированию гарантийных обязательств.
- Никогда не оставляйте включенное устройство без присмотра. Кипение приводит к появлению пара и создает вероятность воспламенения пролитой жирной жидкости.
- Никогда не пользуйтесь устройством в качестве рабочей или складской поверхности.
- Никогда не оставляйте предметы или посуду на устройстве.
- Категорически запрещается использовать устройство для отопления или обогрева помещения.
- После использования всегда выключайте зоны приготовления и варочную панель в соответствии с описанием, приведенным в данном руководстве (например, с помощью сенсорных кнопок).
- Не позволяйте детям играть с устройством, садиться, подниматься или взбираться на него.
- Не храните предметы, представляющие интерес для детей, в шкафах над устройством. Дети, забирающиеся на варочную панель, могут получить серьезные травмы.
- Не оставляйте детей в одиночестве или без присмотра в помещении, где используется устройство.
- Дети или лица с ограниченными возможностями могут использовать устройство только в присутствии ответственного и компетентного лица, предоставляющего указания по применению. Инструктирующее лицо должно удостовериться в том, что они могут использовать устройство без опасности для себя или окружения.
- Не выполняйте ремонт или замену какой-либо части устройства, если это не рекомендовано в руководстве. Всё остальное обслуживание должно выполняться квалифицированным специалистом.
- Не используйте пароочиститель для чистки варочной панели.
- Не ставьте или не роняйте тяжелые предметы на варочную панель.
- Не вставайте на варочную панель.
- Не используйте посуду с неровными краями и не перетаскивайте посуду по поверхности стекла, как это может поцарапать стекло.
- Не используйте металлические мочалки или другие агрессивные абразивные чистящие средства для чистки варочной поверхности, поскольку это может поцарапать индукционное стекло.
- Во избежание травм и поражения электрическим током поврежденный сетевой шнур должен заменять производитель, представитель сервисного центра или другой квалифицированный специалист.
- Настоящее устройство предназначено исключительно для использования в бытовых и схожих с бытовыми условиях, таких как кухни в магазинах,

- офисах и других рабочих помещениях; фермерских домах и гостиницах, отелях и других подобных жилых помещениях; гостиницах типа «ночлег и завтрак».
- При использовании устройство и его открытые части нагреваются. Будьте осторожны, избегайте прикосновения к нагревательным элементам.
  - Не допускайте к панели детей в возрасте до 8 лет, если они не находятся под постоянным присмотром.
  - Этой панелью могут пользоваться дети в возрасте 8 лет и старше, а также лица с ограниченными физическими, сенсорными или умственными способностями или не имеющие достаточных опыта и знаний, при условии что они находятся под наблюдением или инструктированы относительно безопасного использования и понимают возможные опасности.
  - Детям запрещается играть с варочной панелью. Не разрешайте детям выполнять чистку и обслуживание устройства без присмотра взрослых.
  - **ВНИМАНИЕ!** Приготовление пищи на варочной панели без присмотра с использованием жира или масла может быть опасным и может привести к возгоранию. НЕ ПЫТАЙТЕСЬ потушить огонь водой; вместо этого выключите устройство, а затем накройте пламя, например, крышкой или противопожарным одеялом.
  - **ВНИМАНИЕ!** Опасность возгорания: не храните предметы на варочных поверхностях.
  - **ВНИМАНИЕ!** Если на поверхности есть трещины, выключите устройство, чтобы избежать возможного поражения электрическим током. Это требование действует для варочной поверхности из стеклокерамики или подобного материала, которые защищают токоведущие части.
  - Устройство не предназначено для эксплуатации с помощью внешнего таймера или отдельной системы дистанционного управления.

## 2. УСТАНОВКА

### ВЫБОР ОБОРУДОВАНИЯ ДЛЯ МОНТАЖА

Вырежьте в столешнице отверстие в соответствии с размерами, показанными на рисунке.

В целях монтажа и использования вокруг отверстия необходимо обеспечить свободное пространство не менее 5 см.

Убедитесь, что толщина столешницы составляет не менее 30 мм. Выбирайте термостойкий материал столешницы во избежание деформации, вызванной тепловым излучением от варочной панели. См. рисунок ниже:

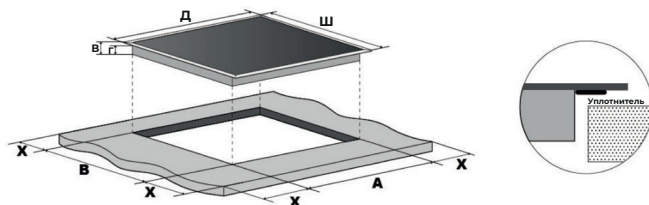

Д (мм)	Ш (мм)	В (мм)	Г (мм)	А (мм)	В (мм)	Х (мм)
590	520	52	45	560	490	50 мин.



### ПРИМЕЧАНИЕ:

Безопасное расстояние между варочной панелью и расположенным над ней шкафом должно быть не менее 760 мм.

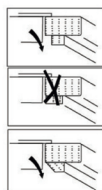
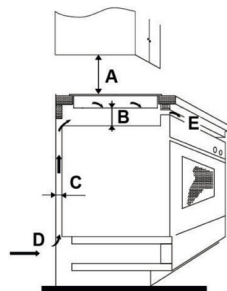

A (мм)	B (мм)	C (мм)	D	E
760	минимум 50	минимум 30	Воздухо-заборник	Выход воздуха 10 мм

## Перед установкой крепежных кронштейнов

После монтажа закрепите варочную панель на столешнице с помощью винтов и четырех кронштейнов, расположенных в нижней части варочной панели (см. рисунок).

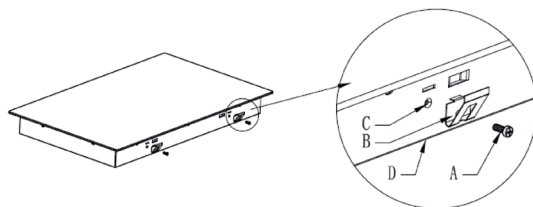

A	B	C	D
винт	кронштейн	отверстие для винта	основание

Отрегулируйте положение кронштейнов в зависимости от толщины рабочей поверхности.

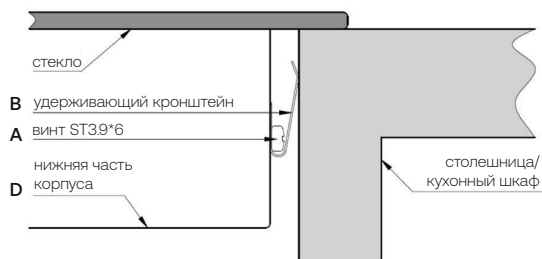

## ПРЕДОСТЕРЕЖЕНИЯ

1. Монтаж керамической варочной панели должен производиться квалифицированным персоналом или техническими специалистами. Не выполняйте эту работу самостоятельно.
2. Не устанавливайте керамическую варочную панель над холодильником, посудомоечной или сушильной машиной.
3. Монтаж керамической варочной панели выполняется таким образом, чтобы обеспечить хороший теплоотвод для повышения ее долговечности.
4. Стена и зона нагрева над рабочей поверхностью должны быть термостойкими.
5. Во избежание повреждений сэндвич-панель и клей должны быть термостойкими.

## ПОДКЛЮЧЕНИЕ ВАРОЧНОЙ ПАНЕЛИ К ЭЛЕКТРОСЕТИ

Подключение источника питания должно осуществляться в соответствии с действующими стандартами. Способ подключения приведен ниже.

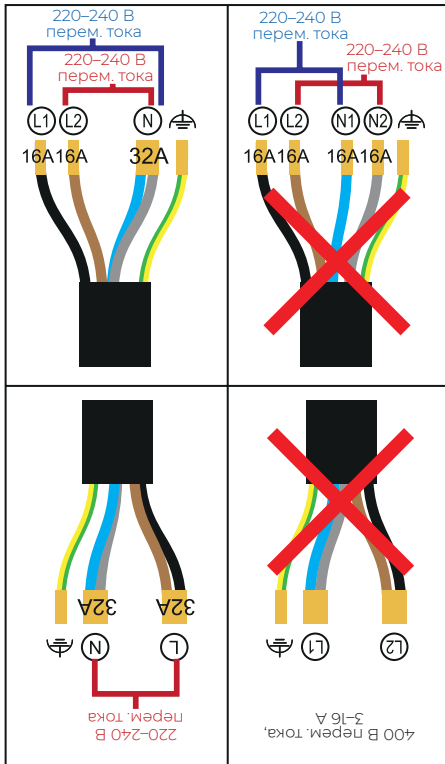

1. Если кабель поврежден или требуется его замена, эта работа должна выполняться специалистом по послепродажному обслуживанию с использованием соответствующих инструментов, чтобы избежать несчастных случаев.

2. Если устройство подключается непосредственно к электросети, необходимо установить многополюсный автоматический выключатель с расстоянием между контактами не менее 3 мм.

3. Специалист, выполняющий установку, должен убедиться в выполнении правильного электрического соединения в соответствии с правилами безопасности.

4. Кабель не должен быть изогнут или передавлен.

5. Регулярная проверка и замена кабеля должна выполняться только квалифицированными специалистами.

## 3. ПЕРЕД ПЕРВЫМ ИСПОЛЬЗОВАНИЕМ

3

ПЕРЕД ПЕРВЫМ ИСПОЛЬЗОВАНИЕМ

### КРАТКОЕ ОПИСАНИЕ УСТРОЙСТВА

#### Вид сверху

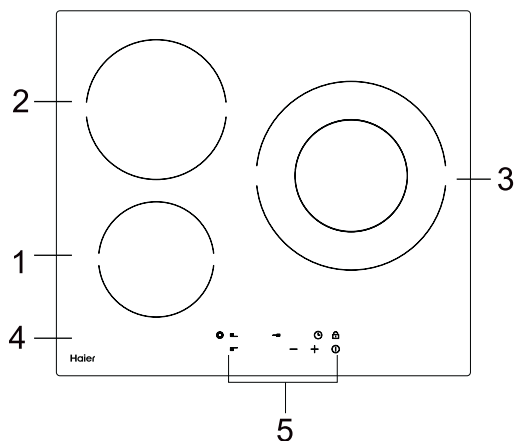

1. 165 мм: 1200 Вт
2. 200 мм: 1800 Вт
3. 160/270 мм: 1200/2500 Вт
4. Стекло
5. Панель управления

#### Панель управления

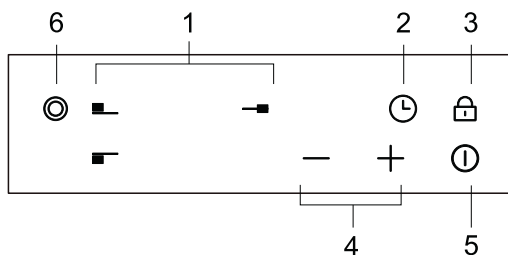

1. Кнопки выбора зоны приготовления
2. Кнопка включения таймера
3. Управление защитой от детей
4. Кнопки настройки мощности / таймера
5. Кнопка включения / выключения
6. Двойное кольцо

### ИНФОРМАЦИЯ ОБ УСТРОЙСТВЕ

Эта электрическая стеклокерамическая варочная панель способна удовлетворить различные кулинарные потребности благодаря электронному сенсорному управлению и широкому диапазону выбора мощности нагревательных элементов, что делает ее оптимальным выбором для современных семей.

Варочная панель обладает такими характеристиками, как надежность и безопасность, делая вашу жизнь комфортной и позволяя в полной мере получать удовольствие от жизни.

### Перед использованием новой варочной панели

- Прочитайте это руководство, уделяя особое внимание разделу «Предупреждения о безопасности».
- Удалите всю защитную пленку, которая могла остаться на вашей электрической варочной панели.

### Использование сенсорных кнопок

- Кнопки реагируют на прикосновения, поэтому вам не требуется прикладывать никакого усилия.
- Прикасайтесь подушечками, а не кончиками пальцев.
- Каждое прикосновение будет сопровождаться звуковым сигналом.
- Убедитесь, что элементы управления чистые, сухие, и не закрыты никакими предметами (например, кухонной утварью или салфеткой). Даже тонкий слой воды может затруднить управление.

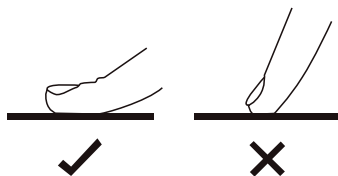

### ВЫБОР ПОСУДЫ ДЛЯ ПРИГОТОВЛЕНИЯ

Не используйте посуду с неровными краями или изогнутым дном.



Убедитесь, что дно вашей посуды гладкое, плотно прилегает к стеклу и имеет тот же размер, что и зона приготовления. Всегда размещайте посуду по центру зоны приготовления.

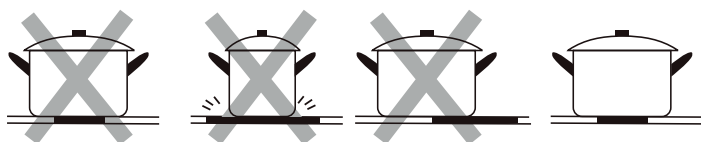

Всегда поднимайте посуду с варочной панели – не передвигайте, так как при этом можно поцарапать стекло.

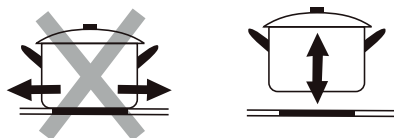

## 4. ФУНКЦИИ

### НАСТРОЙКА МОЩНОСТИ НАГРЕВА

Данные настройки мощности приведены только для справки. Установка подходящей мощности нагрева зависит от многих факторов, включая посуду и количество продуктов. Корректируйте установку мощности, чтобы подобрать оптимальный уровень для ваших целей.

Настройка мощности нагрева	Пригодность
1–2	<ul style="list-style-type: none"> <li>• Медленный подогрев небольшого количества пищи</li> <li>• Растапливание шоколада, сливочного масла и продуктов, которые быстро пригорают</li> <li>• Медленное кипение</li> <li>• Медленный подогрев</li> </ul>
3–4	<ul style="list-style-type: none"> <li>• Разогрев</li> <li>• Тушение</li> <li>• Приготовление риса</li> </ul>
5–6	<ul style="list-style-type: none"> <li>• Блины, оладьи</li> </ul>
7–8	<ul style="list-style-type: none"> <li>• Пассерование</li> <li>• Приготовление пасты</li> </ul>
9	<ul style="list-style-type: none"> <li>• Жарка с перемешиванием</li> <li>• Обжарка</li> <li>• Доведение супа до кипения</li> <li>• Кипячение воды</li> </ul>

### БЛОКИРОВКА ЭЛЕМЕНТОВ УПРАВЛЕНИЯ

кнопки управления можно заблокировать, чтобы предотвратить непреднамеренное использование (например, случайное включение зоны приготовления детьми). В заблокированном состоянии все кнопки управления, кроме кнопки «ON/OFF», отключены.

#### Блокировка кнопок управления

Коснитесь кнопки блокировки . На индикаторе таймера отобразится «Lo» 

#### Снятие блокировки кнопок управления

1. Убедитесь, что керамическая варочная панель включена.
2. Коснитесь и удерживайте кнопку блокировки  некоторое время.
3. Теперь вы можете начать пользоваться керамической варочной панелью.



Когда варочная панель находится в режиме блокировки, все кнопки управления, кроме кнопки включения/выключения , отключены.

В экстренном случае вы всегда можете выключить керамическую варочную панель с помощью кнопки включения/выключения , при этом для ее включения потребуется сначала снять блокировку варочной панели.

## Защита от перегрева

Датчик, установленный в варочной панели, постоянно измеряет температуру ее поверхности. При обнаружении слишком высокой температуры варочная панель автоматически отключается.

Когда температура на поверхности варочной панели возвращается к норме, керамическая панель снова становится работоспособной.

## Предупреждение об остаточном нагреве

После того, как панель проработала в течение некоторого времени, она остается горячей даже после выключения за счет остаточного тепла. Индикатор «Н» предупреждает о том, что прикасаться к зоне приготовления нельзя. 

## Автоматическое отключение

Еще одной функцией безопасности варочной панели является автоматическое отключение. Это происходит, если вы забыли выключить зону приготовления. Время выключения по умолчанию приведено в следующей таблице:

Уровень мощности	1	2	3	4	5	6	7	8	9
Время работы (час)	8	8	8	4	4	4	2	2	2

## ИСПОЛЬЗОВАНИЕ ТАЙМЕРА

С помощью таймера можно настроить отключение одной или нескольких зон приготовления по истечении заданного времени.

Максимальное время работы таймера составляет 99 минут. Если заданное время превышает 99 минут, таймер автоматически сбросится на значение 0 минут.

### Настройка таймера для отключения одной зоны приготовления



1. Коснитесь кнопки выбора зоны приготовления. 

2. Коснитесь элемента управления таймером , на индикаторе таймера отобразится «30». 

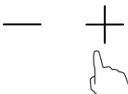
3. Установите время, нажав + или -, чтобы выбрать нужные настройки таймера. 

**ПОДСКАЗКА:** при нажатии кнопок управления таймером «-» или «+» значение будет уменьшаться или увеличиваться на 1 минуту. При нажатии и удерживании кнопок управления таймером «-» или «+» значение будет уменьшаться или увеличиваться на 10 минут.

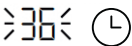
4. Обратный отсчет начинается немедленно после установки времени. На дисплее будет показано оставшееся время, а индикатор таймера будет мигать в течение 5 секунд. 

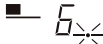
**ПРИМЕЧАНИЕ:** красная точка рядом с индикатором уровня мощности загорится, показывая, для какой зоны выбран таймер. 

5. По истечении заданного времени звуковой сигнал подается в течение 30 секунд, а на индикаторе таймера отобразится «--». 

6. При необходимости отключить таймер ранее установленного времени, коснитесь регулятора выбора зоны приготовления, затем коснитесь таймера, удерживайте «-», чтобы на дисплее появилось «00» — таймер будет отменен, а на минутном дисплее появится «--».

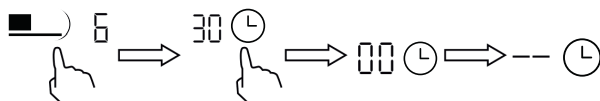

## Настройка таймера для отключения нескольких зон приготовления

1. Если эту функцию используют несколько зон приготовления, индикатор таймера будет показывать наименьшее время. (Например, в зоне 1 установлено 3 минуты, в зоне 3 – 6 минут, индикатор таймера покажет «3».)

**ПРИМЕЧАНИЕ:** Красная точка рядом с индикатором уровня мощности будет мигать.

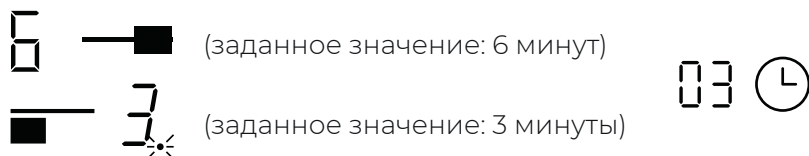

Если вы хотите проверить заданное время для другой зоны приготовления, коснитесь кнопки выбора зоны приготовления. Отобразится заданное время таймера.

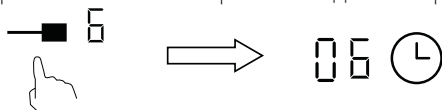

2. По окончании работы таймера соответствующая зона приготовления автоматически выключится, а на дисплее появится символ «H».

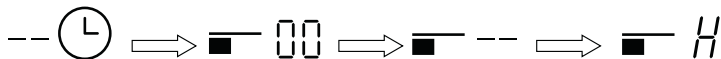

**ПРИМЕЧАНИЕ:** для изменения времени после настройки таймера следует начать с шага 1.

## 5. ЭКСПЛУАТАЦИЯ

### Начало процесса приготовления

При включении устройства зуммер подаст один звуковой сигнал, все индикаторы загорятся на 1 секунду, затем погаснут, что свидетельствует о переходе варочной панели в режим ожидания.

1. Коснитесь регулятора ON/OFF , на всех индикаторах отобразятся символы «--».



2. Поставьте подходящую кастрюлю на зону приготовления, которую вы хотите использовать.

- Убедитесь, что дно кастрюли и поверхность зоны приготовления чистые и сухие.

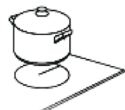

3. Коснитесь регулятора выбора зоны приготовления, и на индикаторе рядом с кнопкой начнет мигать «0».

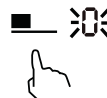

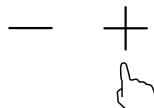

4. Установка мощности

После выбора зоны приготовления индикатор рядом с ней начнет мигать; нажатием кнопки «+» или «-» выберите нужный уровень номинальной потребляемой мощности.



\*Если в течение 1 минуты вы не выберете режим нагрева, керамическая варочная панель автоматически отключится. Вам нужно будет снова начать с пункта 1. Вы можете изменить настройки мощности в любое время во время приготовления.

5. Чтобы включить расширение правой зоны приготовления, коснитесь регулятора выбора зоны приготовления, затем нажмите кнопку  — начнет работать двухконтурная зона.

Загорится светодиодный индикатор, расположенный слева от кнопки двойного кольца. Если вы хотите отключить двухконтурную зону, снова нажмите кнопку .

### После завершения приготовления

1. Коснитесь кнопки выбора зоны приготовления, которую вы хотите выключить.



2. Выключите зону приготовления, нажимая кнопку «-» до появления «0», убедитесь, что на дисплее отображается «0».

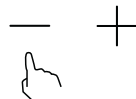

3. Остерегайтесь горячих поверхностей

Индикатор «Н» показывает, какие зоны приготовления являются горячими на ощупь. Индикатор исчезнет, когда поверхность охладится до безопасной температуры. Его также можно использовать для экономии энергии: если вы хотите нагреть другую посуду, используйте горячую зону приготовления.



4. Чтобы выключить всю варочную панель, нажмите кнопку «ON/OFF».



### **Советы по приготовлению**

Когда пища дойдет до кипения, снизьте мощность нагрева.

Использование крышки позволит сократить время приготовления и сэкономить энергию за счет сохранения тепла.

Минимизируйте количество жидкости или жира, чтобы сократить время приготовления.

Начинайте готовить при высокой температуре и уменьшите настройки, когда пища нагреется.

### **Медленное кипение, приготовление риса**

Медленная варка происходит при температуре ниже температуры кипения, около 85°C, когда пузырьки просто время от времени поднимаются к поверхности жидкости. Это ключ к приготовлению вкусных супов и нежных тушеных блюд, поскольку аромат развивается без переваривания пищи. Соусы на основе яиц и загущенные мукой также следует готовить при температуре ниже точки кипения.

Некоторые задачи, включая приготовление риса, могут потребовать настройки выше минимальных параметров для обеспечения правильного приготовления пищи за рекомендованное время.

### **Обжарка стейков**

Для приготовления сочных и ароматных стейков:

1. Перед приготовлением выдерживайте мясо при комнатной температуре около 20 минут.
2. Нагрейте сковороду с тяжелым основанием.
3. Смажьте маслом обе стороны стейка. Поместите в горячую сковороду небольшое количество масла, а затем опустите в нее мясо.
4. Переверните стейк только один раз во время приготовления. Точное время приготовления зависит от толщины стейка и способа приготовления. Время может варьироваться в диапазоне 2–8 минут для каждой стороны. Нажмите на стейк, чтобы оценить, насколько он приготовлен – чем тверже он ощущается, тем лучше он прожарен.
5. Оставьте стейк на несколько минут на теплой тарелке, чтобы он «отдохнул» и стал более нежным перед подачей.

### **Жарка с перемешиванием**

1. Возьмите вок с плоским дном или большую сковороду, подходящую для керамической варочной панели.
2. Подготовьте все ингредиенты и оборудование. Жарка с перемешиванием должна выполняться быстро. При приготовлении большого количества пищи готовьте несколькими небольшими партиями.
3. Прогрейте сковороду в течение непродолжительного времени и добавьте две столовые ложки масла.
4. Сначала приготовьте любое мясо, отложите и держите в тепле.
5. Обжарьте овощи с перемешиванием. Когда они станут горячими, но еще хрустящими, снизьте уровень нагрева зоны приготовления, верните мясо на сковороду и добавьте соус.
6. Аккуратно перемешайте ингредиенты для подтверждения, что они прогрелись.
7. Подавайте на стол сразу после приготовления.

## 6. ОБСЛУЖИВАНИЕ

### ПОИСК И УСТРАНЕНИЕ НЕИСПРАВНОСТЕЙ

Код ошибки	Возможная причина	Возможное решение
E4	Высокая температура	Обратитесь в сервисный центр.
F4	Обрыв цепи	Обратитесь в сервисный центр.

### УХОД И ЧИСТКА

Что?	Как?	Важно!
Повседневные загрязнения на стекле (отпечатки пальцев, следы, пятна, оставленные на стекле едой или при проливе несладких продуктов).	<ol style="list-style-type: none"> <li>1. Выключите питание варочной панели.</li> <li>2. Нанесите очиститель варочной панели, пока поверхность еще теплая (но не горячая!).</li> <li>3. Промойте и протрите сухой чистой салфеткой или бумажным полотенцем.</li> <li>4. Включите питание варочной панели.</li> </ol>	<ul style="list-style-type: none"> <li>• Когда питание варочной панели выключено, индикация горячей поверхности отсутствует, при этом зона приготовления все еще может быть горячей! Будьте предельно осторожны.</li> <li>• Металлические мочалки, некоторые нейлоновые мочалки и агрессивные / абразивные чистящие средства могут поцарапать стекло. Обязательно прочтите этикетку, чтобы убедиться, что чистящее средство или мочалка подходят для варочной панели.</li> <li>• Никогда не оставляйте остатки чистящего средства на варочной панели: это может вызвать обесцвечивание стекла.</li> </ul>
Пролитая жидкость на сенсорных кнопках	<ol style="list-style-type: none"> <li>1. Выключите питание варочной панели.</li> <li>2. Промокните пролитую жидкость.</li> <li>3. Протрите область сенсорного управления чистой влажной губкой или тряпкой.</li> <li>4. Вытрите этот участок досуха бумажным полотенцем.</li> <li>5. Включите питание варочной панели.</li> </ol>	<ul style="list-style-type: none"> <li>• При попадании жидкости варочная панель может подать звуковой сигнал и выключиться, а сенсорные кнопки могут не работать. Перед включением варочной панели насухо вытрите область сенсорного управления.</li> </ul>

Что?	Как?	Важно!
<p>Переливы кипящей жидкости, остатки растопленных продуктов и пригоревших сладких продуктов на стекле</p>	<p>Немедленно удалите их скребком с лезвием, подходящим для стеклокерамических варочных панелей, но остерегайтесь горячих поверхностей зоны приготовления:</p> <ol style="list-style-type: none"> <li>1. Выключите питание варочной панели, отсоединив вилку от розетки электропитания.</li> <li>2. Держите лезвие под углом 30° и соскребите загрязнение или пятно в холодную зону варочной панели.</li> <li>3. Очистите загрязнения или пролитую жидкость с помощью кухонного или бумажного полотенца.</li> <li>4. Для удаления со стекла повседневных загрязнений выполните описанные выше действия 2—4.</li> </ol>	<ul style="list-style-type: none"> <li>• Как можно скорее удалите пятна, оставленные растопленными, сладкими или пролитыми продуктами. После охлаждения стекла их может быть трудно удалить; при этом существует риск повредить стеклянную поверхность.</li> <li>• Опасность порезов: при втягивании защитной крышки острое лезвие скребка для варочной панели открывается. Используйте его с особой осторожностью и всегда храните его в безопасном месте, вне досягаемости детей.</li> </ul>

## ■ СОВЕТЫ И РЕКОМЕНДАЦИИ

Проблема	Возможные причины	Возможное решение
<p>Варочная панель не включается.</p>	<p>Отсутствует питание.</p>	<p>Убедитесь, что варочная панель подключена к электросети и включена. Проверьте, не отключено ли электричество в вашем доме или районе. Если вы выполнили все проверки и проблему устранить не удалось, обратитесь к квалифицированному специалисту.</p>
<p>Сенсорные кнопки не реагируют на прикосновения.</p>	<p>Кнопки заблокированы.</p>	<p>Снимите блокировку кнопок. См. инструкции в разделе «Использование керамической варочной панели».</p>

<b>Проблема</b>	<b>Возможные причины</b>	<b>Возможное решение</b>
Управление сенсорными кнопками затруднено.	Над кнопками может присутствовать тонкая пленка воды, или, возможно, вы прикасаетесь к кнопкам кончиком пальца.	Убедитесь, что область сенсорного управления сухая, и прикасайтесь к кнопкам подушечкой пальца.
Царапины на стекле.	Посуда с острыми краями.  Используются непригодные абразивные чистящие средства или очиститель.	Используйте посуду с плоским и гладким дном. Ознакомьтесь с разделом по выбору подходящей посуды. См. раздел «Уход и очистка».

## 7. ОБРАТНАЯ СВЯЗЬ

### СЛУЖБА ПОДДЕРЖКИ КЛИЕНТОВ

Мы рекомендуем обращаться в службу поддержки клиентов компании Haier, а также использовать оригинальные запасные части. Если у вас возникли проблемы с вашей бытовой техникой, пожалуйста, сначала изучите раздел «Устранение неисправностей». Если вы не нашли решения проблемы, пожалуйста, обратитесь:

- к вашему официальному дилеру или

- в наш колл-центр/

8-800-250-43-05 (РФ),

8-10-800-2000-17-06 (РБ),

- на сайт <https://haieronline.ru>, где вы можете оставить заявку на обслуживание, а также найти ответы на часто задаваемые вопросы. Обращаясь в наш сервисный центр, пожалуйста, подготовьте следующую информацию, которую вы можете найти на паспортной табличке и в чеке:

Модель.....

Серийный номер.....

Дата продажи.....



Также, пожалуйста, проверьте наличие гарантии и документов о продаже.

Важно! Отсутствие на приборе серийного номера делает невозможной для Производителя идентификацию прибора и, как следствие, его гарантийное обслуживание. Запрещается удалять с прибора заводские идентифицирующие таблички. Отсутствие заводских табличек может стать причиной отказа выполнения гарантийных обязательств.

В настоящий документ могут быть внесены изменения без предварительного уведомления.

Продукция соответствует требованиям технических регламентов Евразийского экономического (Таможенного) союза.

Сертификат соответствия № ЕАЭС RU С-CN.AЯ46.B.43350/25 от 02.10.2025 действует до 01.10.2030.

Декларация о соответствии № ЕАЭС N RU Д-CN.PA08.B.90994/25 от 03.10.2025 действует до 02.10.2030.

Более подробные сведения указаны в Едином реестре выданных сертификатов соответствия и зарегистрированных деклараций о соответствии Евразийского экономического союза.

## 8. ТЕХНИЧЕСКАЯ ИНФОРМАЦИЯ

### ТЕХНИЧЕСКИЕ ХАРАКТЕРИСТИКИ

Варочная панель	ННК-С63NDB
Зоны приготовления	3 зоны
Напряжение питания	220–240 В перем. тока, 50/60 Гц
Установленная электрическая мощность	5500 Вт
Размер устройства Д×Ш×В (мм)	590×520×52
Размеры встраиваемой части А×В (мм)	560×490

Размеры указаны приблизительно. Поскольку мы постоянно стремимся к улучшению нашей продукции, возможны изменения характеристик и конструкции без предварительного уведомления.

Информация о бытовых электрических варочных панелях в соответствии с Постановлением Комиссии (ЕС) № 66/2014			
	Символ	Значение	Ед. изм.
Обозначение модели		ННК-С63NDB	
Тип варочной панели		Керамическая варочная панель	
Количество варочных зон и/или конфорок		3	
Технология нагрева		Излучающие места приготовления	
Для круглых варочных зон или участков	∅	Зона 1 : 16,5 Зона 2 : 20 Зона 3 : 27	см
Для некруглых варочных зон или участков	L W	-	см
Потребление энергии на зону нагрева из расчета на 1 кг	ПОТР <sub>эл. варка</sub>	Зона 1 : 187,9 Зона 2 : 191,6 Зона 3 : 193,5	Втч/кг
Потребление энергии варочной панели из расчета на 1 кг	ПОТР <sub>эл. варка</sub>	191	Втч/кг

## ГАРАНТИЙНЫЕ УСЛОВИЯ

### Уважаемый покупатель!

Корпорация Haier благодарит вас за ваш выбор, гарантирует высокое качество и безупречное функционирование изделий (товара) при соблюдении правил эксплуатации, установки (монтажа) и технического обслуживания. Официальный срок службы на изделия, предназначенные для использования в быту: микроволновые печи, измельчители пищевых отходов — 5 лет; роботы-пылесосы, пылесосы — 4 года; малая бытовая техника, умные замки — 3 года, водоочистители — 2 года, остальные изделия — 7 лет со дня передачи изделия конечному потребителю. Учитывая высокое качество изделий, их фактический срок службы может значительно превышать официальный, и при бережном и внимательном отношении они будут служить вам долгие годы.

Однако, по окончании срока службы на основании Закона о защите прав потребителей изготовитель не обязуется обеспечивать потребителю возможность использования изделия по назначению и не несет ответственность за существенные недостатки, которые могут представлять опасность для жизни, здоровья потребителя, причинять вред его имуществу или окружающей среде. Тем не менее, по окончании срока службы изделия вы можете обратиться в Авторизованный сервисный центр для проведения за дополнительную плату диагностических работ, получения информации по утилизации изделия.

Во избежание недоразумений, убедительно просим вас при покупке внимательно изучить эксплуатационную документацию, условия гарантийных обязательств на товар, а также сохранять в течение срока службы документы, прилагаемые к товару при его продаже (товарный или кассовый чек, эксплуатационную документацию, накладные, гарантийный талон). Если купленное вами изделие требует специальной установки (подключения), периодического технического обслуживания в соответствии с прилагаемой к изделию эксплуатационной документацией, необходимо обратиться в Авторизованный сервисный центр.

Установка (подключение) и периодическое техническое обслуживание газоиспользующего оборудования (изделия) производится исключительно специализированной организацией, соответствующей требованиям, установленным Постановлением Правительства РФ от 14.05.2013 № 410 «О мерах по обеспечению безопасности при использовании и содержании внутридомового и внутриквартирного газового оборудования».

Периодическое техническое обслуживание изделия производится за дополнительную плату.

Корпорация Haier оставляет за собой право отказать в гарантийном сервисном обслуживании изделия в случае несоблюдения изложенных ниже условий.

### Условия гарантийного сервисного обслуживания

Корпорация Haier устанавливает гарантийный срок 12 месяцев со дня передачи товара потребителю. Гарантийное обслуживание распространяется только на товары, укомплектованные документами, прилагаемыми к товару при его продаже (товарный или кассовый чек, эксплуатационная документация, накладные, гарантийный талон), позволяющими идентифицировать товар. Отсутствие на изделии серийного номера (в случае если он предусмотрен изготовителем) делает невозможной его идентификацию и, как следствие, его гарантийное обслуживание. Запрещается удалять с изделия заводские идентифицирующие таблички. Повреждение или отсутствие заводских табличек, гарантийных пломб (в том случае, если их наличие предусмотрено изготовителем) может стать причиной отказа от выполнения гарантийных обязательств.

Гарантийное обслуживание производится исключительно Авторизованными сервисными центрами Haier. Полный список Авторизованных сервисных центров вы можете узнать в Информационном центре Haier по телефонам:

**8-800-250-43-05** — для Потребителей из России (бесплатный звонок из регионов России)

**8-10-800-2000-17-06** — для Потребителей из Беларуси (бесплатный звонок из регионов Беларуси)

или на сайте: <https://haieronline.ru> или сделав запрос по электронной почте: [help@haieronline.ru](mailto:help@haieronline.ru).

Данные Авторизованных сервисных центров могут быть изменены, за справками обращайтесь в Информационный центр Haier.

### Гарантийное обслуживание не распространяется на изделия, недостатки которых возникли вследствие:

- нарушения потребителем условий и правил эксплуатации, хранения и/или транспортировки товара;
- неправильной установки и/или подключения изделия;
- нарушения технологии работ с холодильным контуром и электрическими подключениями, как и привлечение к монтажу изделия лиц, не имеющих соответствующей квалификации, подтвержденной документально;
- отсутствия своевременного технического обслуживания изделия в том случае, если этого требует эксплуатационная документация;
- избыточного или недостаточного давления в водопроводной сети;
- применения моющих средств, несоответствующих данному типу изделия, а также превышения рекомендуемой дозировки моющих средств;
- использования изделия в целях, для которых оно не предназначено;
- действий третьих лиц; ремонт или внесение несанкционированных изготовителем конструктивных или схематических изменений неуполномоченными лицами;
- отклонений от стандартов и норм питающих сетей;
- действия непреодолимой силы (стихий, пожар, молния т. п.);
- несчастных случаев, умышленных или неосторожных действий потребителя или третьих лиц, в том числе повлекших механические повреждения изделия;
- попадания внутрь изделия посторонних предметов, веществ, жидкостей, насекомых, продуктов жизнедеятельности насекомых;
- нестабильного соединения проводной/беспроводной сети и нестабильные телефонные линии, некачественным заземлением, внешними электромагнитными полями, воздействия прямого солнечного света, высокой влажности и вибрации;
- несовместимости программного обеспечения и вирусным (вредоносным) ПО, а также самовольным модифицированием встроеного программного обеспечения, а также при использовании стороннего программного обеспечения;
- подключения внешних устройств, которое привело к выходу из строя всего устройства или какой-либо его части;
- естественного ухудшения (старения), включая вложения, дискеты, руководства, а также снижения емкости аккумуляторного блока;
- использования нестандартных и (или) некачественных расходных материалов, принадлежностей, запасных частей, элементов питания и/или носителей информации различных типов.

### Гарантийное обслуживание не распространяется на следующие виды работ:

- установка, настройка и подключение изделия на месте эксплуатации;
- инструктаж и консультирование потребителя по использованию изделия;
- очистка изделия снаружи либо изнутри;
- переустановка операционной системы (заводской «прошивки»), поврежденной в результате умышленных или неосторожных действий потребителя или третьих лиц.

### Гарантийному обслуживанию не подлежат нижеперечисленные расходные материалы и аксессуары:

- фильтры, шланги для подвода /слива воды для стиральных и посудомоечных машин;
- шланги, трубки, щетки, насадки, пылесборники, фильтры для пылесосов;
- тарелки, вертела, решетки, блюда и подставки для микроволновых печей;
- фильтры, поглотители запахов, лампочки, полки, ящики, подставки и другие емкости для хранения продуктов в холодильниках;
- пулты управления, аккумуляторные батареи, элементы питания, внешние блоки питания и зарядные устройства, соединительные провода с разъемами;
- документация, прилагаемая к изделию.

# Haier

# ПАЙДАЛАНУШЫ НҰСҚАУЛЫҒЫ

ЭЛЕКТРЛІ ПІСІРУ ПАНЕЛІ

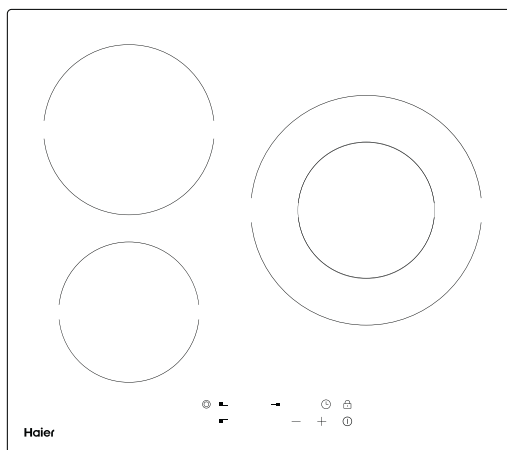

**МОДЕЛІ**

**HNK-C63NDB**

ҚҰРЫЛҒЫНЫ ҚОЛДАНАР АЛДЫНДА ОСЫ НҰСҚАУЛЫҚТЫ МҰҚИАТ ОҚЫП  
ШЫҒЫҢЫЗ. ОНЫ АЛДАҒЫ УАҚЫТТА ПАЙДАЛАНУ ҮШІН САҚТАП ҚОЙЫҢЫЗ.

## Haier өнімдерін таңдағаныңыз үшін алғыс айтамыз.

Қолданар алдында осы нұсқауды мұқият оқып шығыңыз. Бұл нұсқауда қауіпсіз және дұрыс орнатуды, сондай-ақ құрылғыны күнделікті пайдалану мен оған техникалық қызмет көрсетуді қамтамасыз етуге көмектесетін маңызды ақпарат бар. Құрылғыны қауіпсіз және дұрыс пайдалану үшін әрқашан жүгіне алу үшін осы нұсқауды ыңғайлы жерде сақтаңыз.

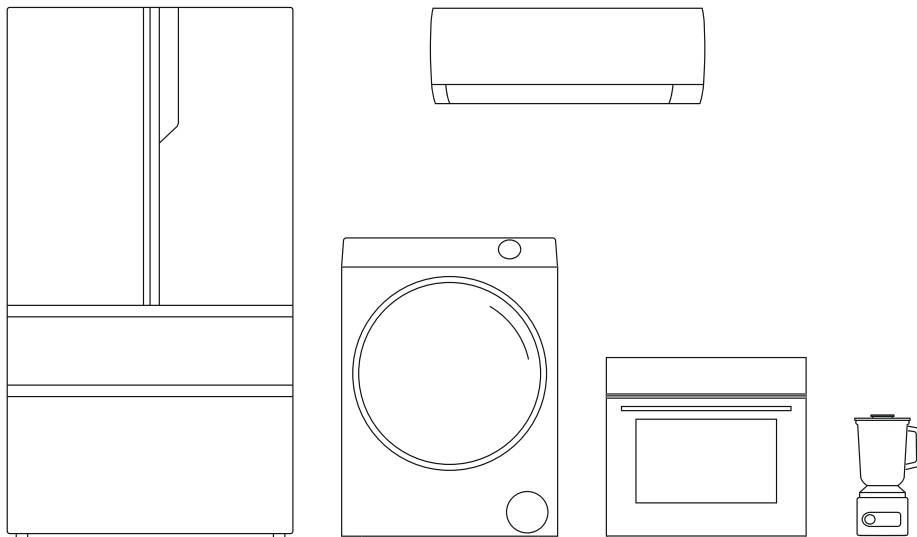

# МАЗМҰНЫ

<b>1</b>	<b>ҚАУІПСІЗДІК ТУРАЛЫ ЕСКЕРТУЛЕР</b>	<b>4</b>
	Қауіпсіздік техникасы жөніндегі маңызды нұсқаулықтар	6
<b>2</b>	<b>ОРНАТУ</b>	<b>8</b>
	Монтаж жабдықтарын таңдау	8
	Пісіру панелін электр желісіне қосу	10
<b>3</b>	<b>АЛҒАШ РЕТ ПАЙДАЛАНАР АЛДЫНДА</b>	<b>11</b>
	Құрылғының қысқаша сипаттамасы	11
	Құрылғы туралы ақпарат	11
	Ас пісіретін ыдыс таңдау	12
<b>4</b>	<b>ФУНКЦИЯЛАР</b>	<b>13</b>
	Қыздыру қуатын баптау	13
	Басқару элементтерін бұғаттау	13
	Таймерді пайдалану	14
<b>5</b>	<b>ПАЙДАЛАНУ</b>	<b>16</b>
	Пісіру жөніндегі кеңестер (тек анықтама үшін)	17
<b>6</b>	<b>ҚЫЗМЕТ КӨРСЕТУ</b>	<b>18</b>
	Ақау іздеу және жою	18
	Күтім және тазалау	18
	Кеңестер мен ұсыныстар	19
<b>7</b>	<b>КЕРІ БАЙЛАНЫС</b>	<b>21</b>
	Клиенттерді қолдау қызметі	21
<b>8</b>	<b>ТЕХНИКАЛЫҚ АҚПАРАТ</b>	<b>22</b>
	Техникалық сипаттамалары	22
	Кепілдік шарттары	23

# 1. ҚАУІПСІЗДІК ТУРАЛЫ ЕСКЕРТУЛЕР

Сіздің қауіпсіздігіңіз біз үшін маңызды. Пісіру панелін қолданар алдында осы ақпаратпен танысыңыз.



## ҚАУІП ТУРАЛЫ ЕСКЕРТУ!

Бұл таңба қауіпсіздік туралы маңызды ақпаратты көрсетеді



## ҚАЙТА ӨНДЕУ ЖӘНЕ КӘДЕГЕ ЖАРАТУ

Электртехникалық бұйымдарды тұрмыстық қалдықтармен бірге тастамаған жөн. Мүмкіндік болса, оларды қайта өңдеуге тапсыру керек. Қайта өңдеу жөнінде нұсқау алу үшін жергілікті өзін-өзі басқару органдарына немесе сатушыға хабарласыңыз.

Құрылғыдағы немесе оның қаптамасындағы таңба бұл құрылғыны қарапайым тұрмыстық қалдық ретінде кәдеге жаратуға болмайтынын білдіреді. Бұл құрылғыны қайта өңдеуге арналған электр және электрондық жабдықтарды жинау пунктіне өткізу қажет.

Бұл құрылғыны дұрыс кәдеге жаратуды қамтамасыз ете отырып, сіз осы құрылғыны дұрыс пайдаланбаған жағдайда пайда болуы мүмкін қоршаған ортаға және адам денсаулығына жағымсыз салдарларды болдырмауға көмектесесіз. Бұл құрылғыны қайта өңдеу туралы қосымша ақпарат алу үшін жергілікті өзін-өзі басқару органдарына, тұрмыстық қалдықты кәдеге жарату қызметтеріне немесе құрылғыны сатып алған дүкенге хабарласыңыз.



## ЭЛЕКТР ТОГЫНАН ЖАРАҚАТ АЛУ ҚАУПІ

- Кез келген жұмысты немесе техникалық қызмет көрсетуді орындамас бұрын құрылғыны электр желісінен ажыратыңыз.
- Құрылғыны міндетті түрде ақауы жоқ электр жүйесіне қосыңыз.
- Үйдегі электр сымдары жүйесімен байланысты жұмысты тек білікті электршінің орындауына рұқсат етіледі.
- Ақауы бар не шытынаған пісіру панеліне тамақ жасамаңыз. Ақау шықты деп күдіктенсеңіз не пісіру беті шытынап кетсе, құрылғыны дереу электр көзінен (электр көзі розеткасы) ажыратып, білікті маманға жүгінізіз.
- Тазалау немесе қызмет көрсету алдында пісіру панелін электр көзі розеткасынан ажыратыңыз.
- Бұл нұсқауды орындамау электр тогы соғуына немесе өлімге әкелуі мүмкін.



## КЕСІП АЛУ ҚАУПІ

- Абайлаңыз: құрылғының шеттері өткір.
- Пісіру панеліне арналған қырғыштың қақпағын алғанда не өткір жүзін шығарғанда сақтық танытыңыз. Оны асқан ұқыптылықпен пайдаланыңыз және балалардың қолы жетпейтін жерде сақтаңыз.
- Қауіпсіздік ережелерін сақтамау кесіп алуға немесе басқа жарақаттарға әкелуі мүмкін.



## ҚАУІПТІ! ЫСТЫҚ БЕТТЕР

- Пайдаланған кезде құрылғының қолжетімді бөліктері қызып кетеді, бұл күйіп қалуға себеп болуы мүмкін.
- Беті суығанша индукциялық әйнекке тиісті ыдыстан басқа дене, киім немесе басқа заттар тиюіне жол бермеңіз.
- Пышақ, шанышқы, қасық және қақпақ сияқты металл заттарды пісіру панелінің бетіне қоймаған жөн, себебі олар да қызуы мүмкін.
- Балаларды құрылғыдан аулақ ұстаңыз.
- Кәстрөл тұтқасы ұстағанда ыстық болуы мүмкін. Кәстрөл тұтқасы басқа қосылған пісіру аймақтарының үстінде тұрмағанына көз жеткізіңіз. Тұтқа балаларға қолжетімді болмауы керек.
- Бұл нұсқауларды орындамау күйікке және буға күйіп қалуға әкелуі мүмкін.

## ДЕНСАУЛЫҚҚА ҚАУПІ

- Құрылғы электромагниттік қауіпсіздік стандарттарына сәйкес келеді.

## ҚАУІПСІЗДІК ТЕХНИКАСЫ ЖӨНІНДЕГІ МАҢЫЗДЫ НҮСҚАУЛЫҚТАР

- Бұл құрылғыны монтаждау алдында немесе қолданар алдында осы нұсқауларды мұқият оқып шығыңыз.
- Құрылғыда ешқандай жанғыш материалдар немесе бұйымдар болмауы керек.
- Бұл ақпаратты монтаждау жұмыстарын орындайтын адамға хабарлаңыз — бұл құрылғыны монтаждау шығындарын азайтуы мүмкін.
- Қауіп-қатердің алдын алу үшін бұл құрылғыны монтаждау жөніндегі осы нұсқауларға сай орналастырған жөн.
- Құрылғыны тек тиісті білікті маман монтаждауға және жерге тұйықтауға тиіс.
- Құрылғы қуат көзінен толық ажыратуды қамтамасыз ететін ажыратқышы бар тізбекке қосылуы керек.
- Құрылғыны дұрыс монтаждамау кепілдік бойынша міндеттемелердің күшін жоюына әкелуі мүмкін.
- Құрылғыны ешқашан қосулы күйінде қараусыз қалдырмаңыз. Қайнау будың пайда болуына әкеледі және төгілген майлы сұйықтық тұтануы ықтимал.
- Құрылғыны ешқашан жұмыс немесе сақтау беті ретінде пайдаланбаңыз.
- Құрылғыда ешқашан зат немесе ыдыс қалдырмаңыз.
- Құрылғыны бөлмені жылыту немесе қыздыру үшін пайдалануға қатаң тыйым салынады.
- Қолданғаннан кейін пісіру аймақтары мен пісіру панелін әрдайым осы нұсқаулықта берілген сипаттамаға сәйкес (мысалы, сенсорлық түймелер арқылы) өшіріңіз.
- Балалардың құрылғымен ойнауына, оған отыруына, шығуына немесе өрмелеуіне жол бермеңіз.
- Балаларға қызық болатын заттарды құрылғының үстіндегі шкафтарда сақтамаңыз. Пісіру панеліне шыққан балалар ауыр жарақат алуы мүмкін.
- Құрылғыны пайдаланатын бөлмеде балаларды жалғыз немесе қараусыз қалдырмаңыз.
- Балалар немесе мүмкіндігі шектеулі адамдар құрылғыны қолдану жөнінде нұсқаулар беретін жауапты және құзырлы тұлғаның қатысуымен ғана пайдалана алады. Нұсқаушы адам олардың құрылғыны өзіне немесе айналасына қауіп төндірмей пайдалана алатынына көз жеткізуі керек.
- Нұсқаулықта ұсынылмаса, құрылғының кез келген бөлігін жөндеуден немесе ауыстырудан аулақ болыңыз. Басқа қызметтердің бәрін білікті маман көрсетуі керек.
- Пісіру панелін тазалау үшін бутазартқыш пайдаланбаңыз.
- Пісіру панеліне ауыр зат қоймаңыз немесе тастамаңыз.
- Пісіру панеліне шықпаңыз.
- Жиектері біркелкі емес ыдыс пайдаланбаңыз және ыдысты индукциялық әйнектің бетінде сырғытпаңыз, себебі әйнекті сырып тастауы мүмкін.
- Пісіру бетін тазалау үшін металл жөке немесе басқа агрессивті абразивті тазалағыш зат пайдаланбаңыз, себебі индукциялық әйнекті сырып тастауы мүмкін.
- Жарақат пен электр тогы соғуын болдырмау үшін зақымдалған желілік сымды өндіруші, сервистік орталықтың өкілі немесе басқа білікті маман ауыстыруы керек.
- Бұл құрылғы тек тұрмыста және соған ұқсас дүкен, кеңседегі және басқа жұмыс бөлмелеріндегі асүйлер сияқты жағдайларда; ферма үйлері мен қонақ үйлер, мотельдер және басқа да осыған ұқсас тұрғынжайлар; «төсек және таңғы ас» типіндегі қонақүйлерде пайдалануға арналған.

- Пайдалану барысында құрылғы мен оның ашық бөліктері қызады. Қыздыру элементтеріне тиіп кетпеу үшін абай болыңыз.
- 8 жасқа толмаған балалар үнемі бақылауда болмаса, оларды панельге жақындатпаңыз.
- Бұл пісіру панелін 8 жастан асқан балалар, сондай-ақ физикалық, сенсорлық немесе ақыл-ой қабілеті шектеулі немесе жеткілікті тәжірибесі мен білімі жоқ тұлғалар, егер олар пешті қауіпсіз пайдалану туралы нұсқау алса не бақылауда болса және ықтимал қауіптерді түсінсе, пайдалана алады.
- Балалардың пісіру панелімен ойнауына тыйым салынады. Балаларға құрылғыны ересектердің қарауынсыз тазалауға және күтіп ұстауға рұқсат бермеңіз.
- **НАЗАР АУДАРЫҢЫЗ!** Пісіру панелінде май қолдану арқылы жасалатын тағамдарды қараусыз пісіру қауіпті болуы әрі от тұтануына әкелуі мүмкін. Өртті сумен сөндіруге ТЫРЫСПАҢЫЗ; оның орнына құрылғыны өшіріңіз, содан кейін отты қақпақпен немесе өртке қарсы жамылғымен жабыңыз.
- **НАЗАР АУДАРЫҢЫЗ!** От тұтану қаупі: заттарды пісіру беттерінде сақтамаңыз.
- **НАЗАР АУДАРЫҢЫЗ!** Бетінде жарықтар болса, электр тогы соғуын болдырмау үшін құрылғыны өшіріңіз. Бұл талап шыны қыштан немесе ток өткізгіш бөліктерді қорғайтын ұқсас материалдан жасалған пісіру беттеріне қатысты.
- Құрылғы сыртқы таймер немесе жеке қашықтан басқару жүйесінің көмегімен пайдалануға арналмаған.

## 2. ОРНАТУ

### МОНТАЖ ЖАБДЫҚТАРЫН ТАҢДАУ

Суретте көрсетілген өлшемдерге сәйкес үстел үстіне тесік кесіңіз.

Орнату және пайдалану үшін оның айналасында кем дегенде 5 см бос орын қалуы керек.

Үстел үстінің қалыңдығы 30 мм-ден кем емес екеніне көз жеткізіңіз. Пісіру панелінен шыққан жылу сәулесі салдарынан деформация болмау үшін ыстыққа төзімді үстел үсті материалын таңдаңыз. Төмендегі суретті қараңыз:

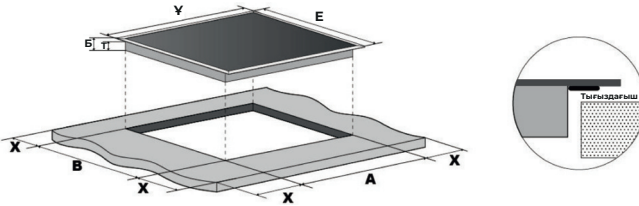

Y (мм)	E (мм)	B (мм)	T (мм)	A (мм)	B (мм)	X (мм)
590	520	52	45	560	490	15 мин



### ЕСКЕРТПЕ:

Пісіру панелі мен оның үстінде орналасқан шкаф арасындағы қауіпсіз қашықтық кемінде 760 мм болуы керек.

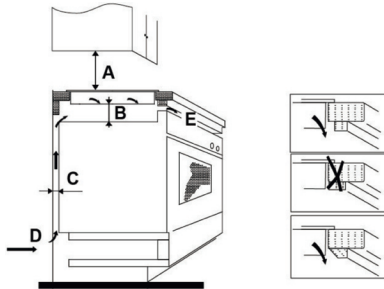

A (мм)	B (мм)	C (мм)	D	E
760	кем дегенде 50	кем дегенде 30	Ауатартқы	Ауаның шығуы >5 мм

## Бекіткіш кронштейндерді орнатпас бұрын

Монтаждағаннан кейін пісіру панелін бұрандалар мен панельдің астыңғы жағында орналасқан 4 кронштейннің көмегімен бекітіңіз (суретті қараңыз).

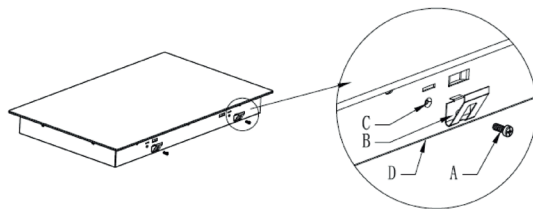

A	B	C	D
бұранда	кронштейн	бұрандаға арналған тесік	негізі

Кронштейндердің орналасуын жұмыс бетінің қалыңдығына қарай реттеңіз.

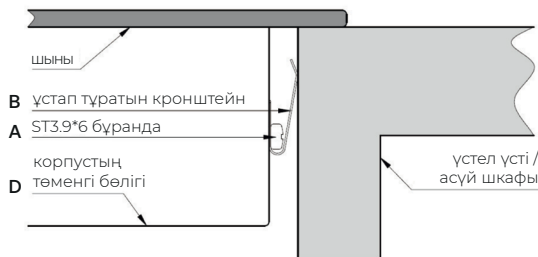

### ЕСКЕРТУЛЕР

1. Қыш пісіру панелін білікті қызметкер немесе техникалық мамандар монтаждауға тиіс. Бұл жұмысты өзіңіз жасамаңыз.
2. Қыш пісіру панелін тоңазытқыш, ыдыс жуғыш немесе кептіргіш үстіне орнатпаңыз.
3. Қыш пісіру панелін монтаждау оның беріктігін арттыру үшін жақсы жылу таратуды қамтамасыз ететіндей етіп жасалады.
4. Жұмыс бетінің үстіндегі қабырға мен қызу аймағы ыстыққа төзімді болуы керек.
5. Зақымдануды болдырмау үшін сэндвич-панель мен желім ыстыққа төзімді болуға тиіс.

## ПІСІРУ ПАНЕЛІН ЭЛЕКТР ЖЕЛІСІНЕ ҚОСУ

Қуат көзіне қосу қолданыстағы стандарттарға сәйкес жүзеге асуға тиіс. Қосу тәсілі төменде келтірілген.

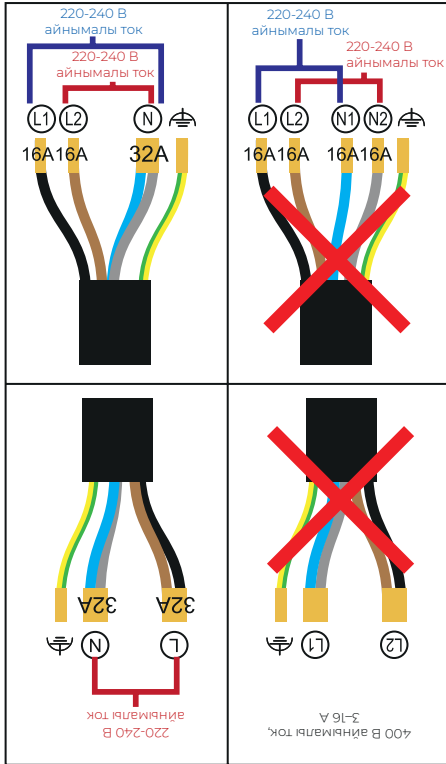

1. Егер кабель зақымданған болса немесе оны ауыстыру қажет болса, бұл жұмысты жазатайым оқиғаларды болдырмау үшін тиісті құралдарды пайдалана отырып, сатқаннан кейін қызмет көрсететін маман орындауға тиіс.

2. Егер құрылғы тікелей электр желісіне қосылса, түйіспелер арасындағы қашықтық кемінде 3 мм болатын көп полюсті автоматты ажыратқыш орнату керек.

3. Орнатушы маман қауіпсіздік ережелеріне сәйкес электр көзіне дұрыс жалғанғанына көз жеткізуге тиіс.

4. Кабель майысқан немесе жаншылған болмауға тиіс.

5. Кабельді үнемі тек авторланған мамандар тексеруі және ауыстыруы керек.

### 3. АЛҒАШ РЕТ ПАЙДАЛАНАР АЛДЫНДА

3

АЛҒАШ РЕТ ПАЙДАЛАНАР АЛДЫНДА

#### ҚҰРЫЛҒЫНЫҢ ҚЫСҚАША СИПАТТАМАСЫ

#### ЖОҒАРЫДАН ҚАРАҒАНДАҒЫ КӨРІНІСІ

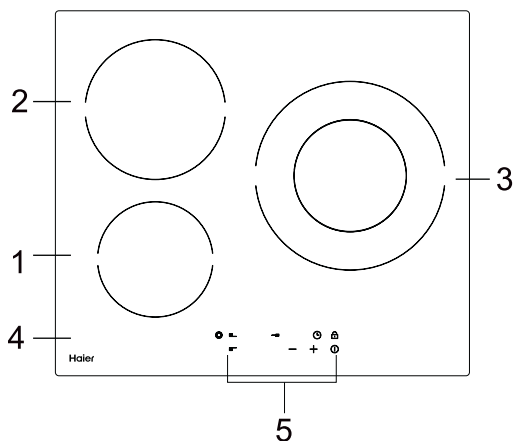

1. 165 мм: 1200 Вт
2. 200 мм: 1800 Вт
3. 160/270 мм: 1200/2500 Вт
4. Әйнек
5. Басқару панелі

#### Басқару панелі

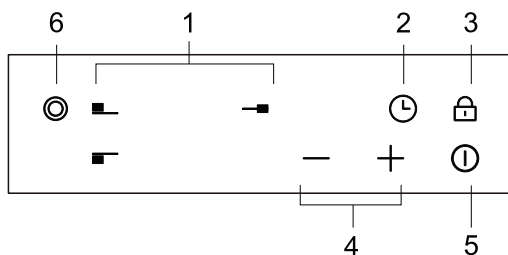

1. Пісіру аймағын таңдау түймелері
2. Таймерді қосу түймесі
3. Балалардан қорғауды басқару түймелері
4. Қуат / таймер баптау түймелері
5. Қосу/өшіру түймесі
6. Қосарлы сақина

#### ҚҰРЫЛҒЫ ТУРАЛЫ АҚПАРАТ

Бұл электрлі шыны қыш пісіру панелі электрондық сенсорлық басқару элементтері мен қыздыру элементтерінің қуатын таңдаудың кең ауқымы арқылы әртүрлі аспаздық қажеттілікті қанағаттандыра алады, бұл оны қазіргі отбасылар үшін оңтайлы таңдау етеді.

Пісіру панелі сенімділік пен қауіпсіздік сияқты сипаттамаларға ие, бұл өмірден толық ләззат алуға мүмкіндік бере отырып, өміріңізді жайлы етеді.

### Жаңа пісіру панелін қолданар алдында

- «Қауіпсіздік туралы ескертулер» бөліміне ерекше назар аударып, осы нұсқаулықты оқыңыз.
- Электрлі пісіру панелінде қалуы мүмкін барлық қорғаныш үлдірін алып тастаңыз.

### Сенсорлық түймелерді пайдалану

- Түймелер тұрткенде қосылады, сондықтан ешқандай күш салудың қажеті жоқ.
- Саусақ ұшымен емес, жастықшасымен түртіңіз.
- Әр жанасқанда дыбыстық сигнал беріледі.
- Басқару элементтерінің таза, құрғақ және ешқандай заттармен (асүй ыдыстары немесе майлық сияқты) жабылмағанына көз жеткізіңіз. Тіпті жұқа су қабаты басқаруды қиындатуы мүмкін.

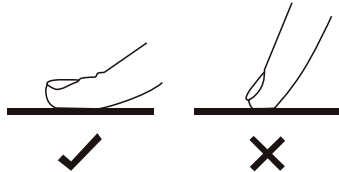

### АС ПІСІРЕТІН ЫДЫС ТАҢДАУ

Жиектері тегіс емес немесе түбі майысқан ыдыс пайдаланбаңыз.



Ыдыстың түбі тегіс, әйнекке тығыз жанасатынына және пісіру аймағымен бірдей өлшемде екеніне көз жеткізіңіз. Әрқашан ыдысты пісіру аймағының ортасына қойыңыз.

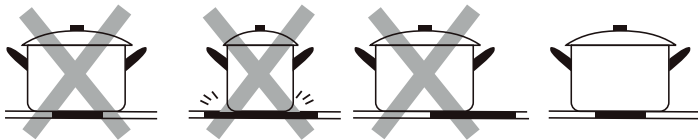

Әркез индукциялық пісіру панелінен ыдысты көтеріңіз – сырғытып жылжитпаңыз, себебі әйнекті сырып тастауыңыз мүмкін.

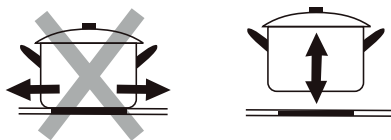

## 4. ФУНКЦИЯЛАР

4

ФУНКЦИЯЛАР

### ҚЫЗДЫРУ ҚУАТЫН БАПТАУ

Қуат параметрлері тек анықтама үшін берілген. Тиісті қыздыру қуатын орнату көптеген факторға, соның ішінде ыдыс пен өнім санына байланысты. Мақсаттарыңызға оңтайлы деңгейді таңдау үшін қуатын белгілеуді түзетіңіз.

Қыздыру қуатын баптау	Жарамдылығы
1-2	<ul style="list-style-type: none"><li>• Аздаған тамақ мөлшерін баяу жылыту</li><li>• Шоколад, сары май және тез күйетін өнімдерді еріту</li><li>• Баяу қайнату</li><li>• Баяу қыздыру</li></ul>
3-4	<ul style="list-style-type: none"><li>• Жылыту</li><li>• Бұқтыру</li><li>• Күріш пісіру</li></ul>
5-6	<ul style="list-style-type: none"><li>• Құймақ, оладья</li></ul>
7-8	<ul style="list-style-type: none"><li>• Шала қуыру</li><li>• Паста жасау</li></ul>
9	<ul style="list-style-type: none"><li>• Араластырып қуыру</li><li>• Қуыру</li><li>• Сорпа қайнату</li><li>• Су қайнату</li></ul>

### БАСҚАРУ ЭЛЕМЕНТТЕРІН БҰҒАТТАУ

басқару түймелерін кездейсоқ қолданудың алдын алу үшін бұғаттауға болады (мысалы, балалардың пісіру аймағын кездейсоқ қосуы). Бұғаттаулы қалпында «ON/OFF» түймесінен басқа түймелердің бәрі сөндіріледі.

#### Басқару түймелерін бұғаттау

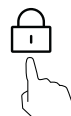



Бұғаттау түймесін түртіңіз . Таймер индикаторында «Lo» көрсетіледі.

#### Басқару түймелерін бұғаттан шығару

1. Қыш пісіру панелі қосулы екеніне көз жеткізіңіз.
2. Бұғаттау түймесін түртіп,  біраз уақыт ұстап тұрыңыз.
3. Енді қыш пісіру панелін пайдалана бастауға болады.



Пісіру панелі бұғаттау режимінде тұрса, қосу/өшіру түймесінен басқа барлық басқару түймесі  өшірілген. Төтенше жағдайда қыш пісіру панелін әрқашан қосу/өшіру түймесі арқылы өшіре аласыз,  оны қосу үшін алдымен пісіру панелін бұғаттан шығару керек.

KZ

## Қызып кетуден қорғау

Пісіру панеліне орнатылған датчик оның бетінің температурасын үнемі өлшейді. Тым жоғары температура анықталған кезде пісіру панелі автоматты түрде өшеді. Пісіру панелінің бетіндегі температура қалыпты жағдайға оралғанда, қыш панель қайта жұмыс істей бастайды.

## Қалдық қыздыру туралы ескертпе

Панель біраз уақыт жұмыс істегеннен кейін қалдық жылу есебінен сөнген соң да ыстық болып қалады. «Н» индикаторы пісіру аймағына қол тигізбеу керектігін ескертеді.



## Автоматты түрде өшіру

Пісіру панелінің тағы бір қауіпсіздік функциясы — автоматты түрде өшу. Бұл пісіру аймағын өшіруді ұмытып кеткен кезде болады. Әдепкі өшу уақыты келесі кестеде берілген:

Қуат деңгейі	1	2	3	4	5	6	7	8	9
Жұмыс уақыты (сағат)	8	8	8	4	4	4	2	2	2

## ТАЙМЕРДІ ПАЙДАЛАНУ

Таймердің көмегімен белгіленген уақыт өткеннен кейін бір немесе бірнеше пісіру аймағын өшіруге болады.

Таймердің максимал жұмыс істеу уақыты 99 минутты құрайды. Белгіленген уақыт 99 минуттан асса, таймер автоматты түрде 0 минут мәніне оралады.

## Таймерді бір пісіру аймағы үшін баптау



1. Пісіру аймағын таңдау түймесін түртіңіз.



2. Таймерді басқару элементін түртіңіз , таймер индикаторы «30» мәнін көрсетеді.



3. Қажетті таймер параметрлерін таңдау үшін + немесе - түймесін басу арқылы уақытты белгілеңіз.

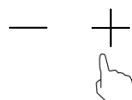

**КЕҢЕС:** «-» немесе «+» таймерін басқаратын түймелерді басқан кезде мән 1 минутқа кемиді немесе артады. Егер «-» немесе «+» таймерді басқару түймесін басып тұрсаңыз, мән 10 минутқа кемиді немесе артады.

4. Кері санақ уақытты орнатқаннан кейін бірден басталады. Дисплей қалған уақытты көрсетеді, ал таймер көрсеткіші 5 секунд жыпылықтайды.

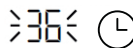

**ЕСКЕРТПЕ:** қуат деңгейі индикаторының жанындағы қызыл нүкте жанып, қай аймақ үшін таймер таңдалғанын көрсетеді.

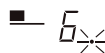

5. Белгіленген уақыт аяқталған бойда 30 секунд ішінде дыбыстық сигнал --- (L) беріледі, ал таймер индикаторында «-» көрсетіледі.

6. Бұрын белгіленген уақыт таймерін өшіру қажет болса, пісіру аймағын таңдау реттегішін түртіңіз, содан кейін таймерді түртіңіз, дисплейде «00» пайда болу үшін «-» түймесін басып тұрыңыз — таймер жойылады және минуттық дисплейде «--» пайда болады.

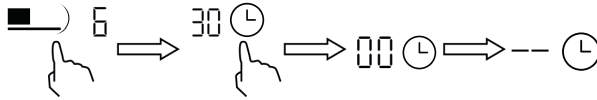

## Бірнеше пісіру аймағын өшіру үшін таймер орнату

1. Егер бұл функция бірнеше пісіру аймағында қолданылса, таймер индикаторы ең аз уақытты көрсетеді. (Мысалы, 1-аймақта 3 минут, 3-аймақта 6 минут орнатылған, таймер индикаторы «3» санын көрсетеді.)

**ЕСКЕРТПЕ:** **Қуат деңгейі индикаторының жанындағы** қызыл нүкте жыпылықтайды.

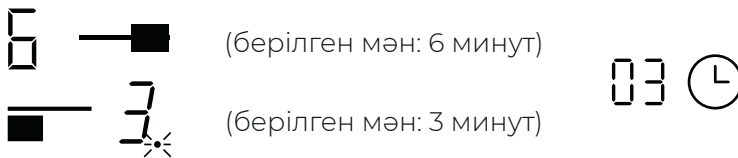

Егер басқа пісіру аймағының белгіленген уақытын тексергіңіз келсе, пісіру аймағын таңдау түймесін түртіңіз. Таймердің белгіленген уақыты көрсетіледі.

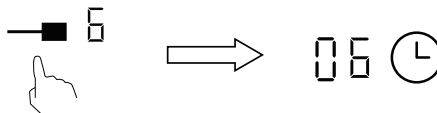

2. Таймердің жұмысы аяқталған соң тиісті пісіру аймағы автоматты түрде өшеді және дисплейде «Н» белгісі пайда болады.

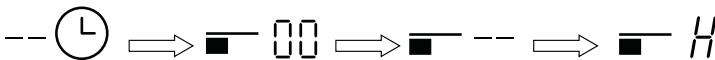

**ЕСКЕРТПЕ:** таймерді баптаған соң уақытты өзгерту үшін 1-қадамнан бастау керек.

## 5. ПАЙДАЛАНУ

### Пісіру процесінің басталуы

Құрылғыны қосқан кезде зуммер бір дыбыстық сигнал береді, барлық индикатор 1 секундқа жанады, содан кейін сөнеді, бұл пісіру панелі күту режиміне өткенін көрсетеді.

1. ON/OFF  реттегішін түртіңіз, барлық индикаторда «--» таңбалары көрсетіледі.

2. Пайдаланғыңыз келетін пісіру аймағына сәйкес кәстрөлді қойыңыз.  
• Кәстрөлдің түбі мен пісіру аймағының беті таза және құрғақ екеніне көз жеткізіңіз.

3. Пісіру аймағын таңдау реттегішін түртіңіз, сонда түйменің жанындағы индикаторда «0» жыпылықтай бастайды.

4. Қуатын белгілеу

Пісіру аймағын таңдағаннан кейін оның жанындағы индикатор жыпылықтай бастайды; «+» немесе «-» түймесін басу арқылы тұтынатын номиналды қуаттың қажетті деңгейін таңдаңыз.

\*Егер 1 минут ішінде қыздыру режимін таңдамасаңыз, қыш пісіру панелі автоматты түрде өшеді. Қайтадан 1-тармақтан бастауыңыз керек.

Пісіру барысында қуат параметрлерін кез келген уақытта өзгертуге болады.

5. Оң жақ пісіру аймағын кеңейту үшін пісіру аймағын таңдау реттегішін түртіңіз, содан кейін  түймесін басыңыз — екі тізбекті аймақ жұмыс істей бастайды.

Қос сақина түймесінің сол жағында орналасқан жарықдиодты шам жанады. Егер қос тізбекті аймақты өшіргіңіз келсе,  түймесін қайта басыңыз.

### Пісіріп болған соң

1. Өшіргіңіз келетін пісіру аймағын таңдайтын түймені түртіңіз.

2. «0» пайда болғанға дейін «-» түймесін басу арқылы пісіру аймағын өшіріңіз, дисплейде «0» көрсетілгеніне көз жеткізіңіз.

3. Ыстық беттерден сақ болыңыз

«H» индикаторы қай пісіру аймақтары ыстық екенін көрсетеді. Беті қауіпсіз температураға дейін суыған кезде индикатор сөнеді. Оны энергия үнемдеу үшін де қолдануға болады: егер басқа ыдыстарды қыздырғыңыз келсе, ыстық пісіру аймағын пайдаланыңыз.

4. Бүкіл пісіру панелін өшіру үшін «ON/OFF» түймесін басыңыз.

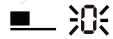
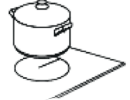

**Пісіру жөніндегі кеңестер**

Тамақ қайнағанда қыздыру қуатын азайтыңыз.

Қақпақ пайдалану пісіру уақытын қысқартады және жылу сақтау арқылы энергияны үнемдейді.

Пісіру уақытын қысқарту үшін сұйықтық немесе май мөлшерін азайтыңыз.

Пісіруді жоғары температурада бастаңыз және тамақ қызған кезде параметрлерді төмендетіңіз.

**Баяу қайнату, күріш пісіру**

Баяу пісіру қайнау температурасынан төмен, шамамен 85°C температурада, сұйықтықтың бетіне ауық-ауық көпіршік көтерілгенде пайда болады. Бұл дәмді сорпалар мен жұмсақ бұқтырылған тағамдарды дайындаудың кілті, өйткені хош иіс тамақты артық қайнатпаса да шығады. Жұмыртқаға негізделген және ұнмен қоюлап жасаған тұздықтарды қайнау температурасынан төмен температурада пісірген жөн. Кейбір тапсырмалар, соның ішінде күріш ұсынылған уақыт ішінде дұрыс пісу үшін ең төменгі параметрлерден жоғарысын орнату қажет болуы мүмкін.

**Стейк қуыру**

Сәлді және хош иісті стейк жасау үшін:

1. Пісіру алдында етті бөлме температурасында шамамен 20 минут ұстаңыз.
2. Түбі ауыр табаны қыздырыңыз.
3. Стейктің екі жағын майлаңыз. Ыстық табаға аз мөлшерде май салыңыз, содан кейін етті салыңыз.
4. Пісірген кезде стейкті тек бір рет аударыңыз. Нақты пісіру уақыты стейктің қалыңдығына және пісіру тәсіліне байланысты. Уақыт әр жағы үшін 2-8 минут аралығында өзгеруі мүмкін. Оның қаншалықты дайын болғанын анықтау үшін стейкті басып көріңіз — неғұрлым қатты сезілсе, соғұрлым жақсы қуырылды деген сөз.
5. Стейкті жылы табақта бірнеше минутқа қалдырыңыз, сонда ол «демалады» және ұсынар алдында жұмсақ болады.

**Араластырып қуыру**

1. Түбі жалпақ вок немесе қыш пісіру панеліне жарайтын үлкен таба алыңыз.
2. Барлық ингредиент пен жабдықты дайындаңыз. Араластырып қуыру тез жүзеге асуы керек. Көп мөлшерде тамақ жасаған кезде бірнеше кішкене партиямен дайындаңыз.
3. Табаны қысқа уақыт қыздырып, екі ас қасық май құйыңыз.
4. Алдымен кез келген етті пісіріп, бір жағына қойыңыз да, жылы жерде ұстаңыз.
5. Көкөністерді араластырып қуырыңыз. Олар ыстық, бірақ әлі қытырлақ болған кезде пісіру аймағының қызу деңгейін төмендетіңіз, етті табаға қайта салыңыз және тұздық қосыңыз.
6. Қызғанын растау үшін ингредиенттерді ақырын араластырыңыз.
7. Піскен соң бірден үстелге қойыңыз.

## 6. ҚЫЗМЕТ КӨРСЕТУ

### АҚАУ ІЗДЕУ ЖӘНЕ ЖОЮ

Қате коды	Ықтимал себебі	Ықтимал шешімі
E4	Жоғары температура	Сервистік орталыққа жүгініңіз.
F4	Тізбектің үзілуі	Сервистік орталыққа жүгініңіз.

### КҮТІМ ЖӘНЕ ТАЗАЛАУ

Не?	Қалай?	Маңызды!
Әйнектегі күнделікті кір (саусақ іздері, іздер, тамақ немесе тәтті емес өнімдер төгілген кезде қалған дақтар).	<ol style="list-style-type: none"> <li>1. Пісіру панелін қуат көзінен ажыратыңыз;</li> <li>2. Пісіру панелін тазартқышты беті әлі жылы болып тұрғанда (бірақ ыстық емес!) жағыңыз;</li> <li>3. Шайыңыз және құрғақ, таза шүберекпен немесе қағаз сүлгімен сүртіңіз.</li> <li>4. Пісіру панелін қуат көзіне қосыңыз.</li> </ol>	<ul style="list-style-type: none"> <li>• Пісіру панелінің қуаты өшкен кезде пісіру аймағы әлі де ыстық болуы мүмкін, бірақ ыстық беттің индикаторы жоқ! Өте сақ болыңыз.</li> <li>• Металл жөкелер, кейбір нейлон жөкелер және агрессивті/абразивті тазартқыш құралдар әйнекті сырып тастауы мүмкін. Тазалағыш немесе жуғыш зат пісіру панеліне сәйкес келетініне көз жеткізу үшін міндетті түрде заттаңбаны оқыңыз.</li> <li>• Тазалағыш құрал қалдықтарын ешқашан пісіру панелінде қалдырмаңыз: бұл әйнектің түссізденуіне әкелуі мүмкін.</li> </ul>
Сенсорлық түймелерге төгілген сұйықтық	<ol style="list-style-type: none"> <li>1. Пісіру панелін қуат көзінен ажыратыңыз;</li> <li>2. Төгілген сұйықтықты сүртіңіз;</li> <li>3. Сенсорлық басқару облысын таза дымқыл жөкемен немесе шүберекпен сүртіңіз;</li> <li>4. Бұл аймақты қағаз сүлгімен құрғатып сүртіңіз.</li> <li>5. Пісіру панелін қуат көзіне қосыңыз.</li> </ol>	<ul style="list-style-type: none"> <li>• Сұйықтық кірген кезде пісіру панелі дыбыстық сигнал беріп, өшіп қалуы, ал сенсорлық түймелер жұмыс істемеуі мүмкін. Пісіру панелін қоспас бұрын сенсорлық басқару аймағын құрғатыңыз.</li> </ul>

Не?	Қалай?	Маңызды!
<p>Қайнаған сұйықтық төгілуі, еріген тағам қалдықтары және әйнектегі күйген тәтті тағамдар</p>	<p>Оларды шынықыш пісіру панельдеріне сәйкес келетін жүзі бар қырғышпен дереу алып тастаңыз, бірақ пісіру аймағының ыстық беттерінен сақ болыңыз:</p> <ol style="list-style-type: none"> <li>1. Ашаны электр қуат көзі розеткасынан алу арқылы пісіру панелін қуат көзінен ажыратыңыз;</li> <li>2. Жүзді 30° бұрышта ұстаңыз және кірді немесе дақты пісіру панелінің суық аймағына қарай қырыңыз.</li> <li>3. Кірді немесе төгілген сұйықтықты асүй сүлгісімен немесе қағаз сүлгімен тазалаңыз.</li> <li>4. Күнделікті кірді әйнектен кетіру үшін жоғарыдағы 2—4-қадамдарды орындаңыз.</li> </ol>	<ul style="list-style-type: none"> <li>• Еріген, тәтті немесе төгілген тамақтан қалған дақтарды мүмкіндігінше тезірек кетіріңіз. Әйнек суыған соң оларды кетіру қиын болуы мүмкін; мұндай жағдайда әйнек бетін зақымдау қаупі бар.</li> <li>• Кесіп алу қаупі: қорғаныш қақпағын тартқан кезде пісіру панеліне арналған қырғыштың өткір жүзі ашылады. Оны асқан ұқыптылықпен пайдаланыңыз және балалардың қолы жетпейтін жерде сақтаңыз.</li> </ul>

## КЕҢЕСТЕР МЕН ҰСЫНЫСТАР

Мәселе	Ықтимал себептері	Ықтимал шешімі
<p>Пісіру панелі қосылмайды.</p>	<p>Қуат көзіне қосылмаған.</p>	<p>Пісіру панелі электр желісіне жалғанғанына және қосулы екеніне көз жеткізіңіз. Үйіңізде немесе сіз тұратын ауданда электр сөнбеді ме, тексеріңіз. Барлық тексерісті аяқтағаннан кейін мәселе шешілмесе, білікті маманға хабарласыңыз.</p>
<p>Сенсорлық түймелер жанасқанда жауап бермейді.</p>	<p>Түймелер бұғатталған:</p>	<p>Түймелерді бұғаттан шығарыңыз. «Қыш пісіру панелін пайдалану» бөліміндегі нұсқауларды қараңыз.</p>
<p>Сенсорлық түймелерді басқару қиын.</p>	<p>Түймелердің үстінде жұқа су пленкасы болуы ықтимал немесе түймелерді саусақ ұшымен түртуіңіз мүмкін.</p>	<p>Сенсорлық басқару аймағы құрғақ екеніне көз жеткізіңіз және саусақпен түймелерді түртіңіз.</p>

<b>Мәселе</b>	<b>Ықтимал себептері</b>	<b>Ықтимал шешімі</b>
Әйнектегі сызаттар.	Шеті өткір ыдыс. Жарамсыз абразивті тазартқыш құралдар немесе тазалағыштар қолданылады:	Түбі жалпақ әрі тегіс ыдыс қолданыңыз. Ыдысты дұрыс таңдау бөлімін қараңыз. «Күтім және тазалау» бөлімін қараңыз.

## 7. КЕРІ БАЙЛАНЫС

7

КЕРІ БАЙЛАНЫС

### КЛИЕНТТЕРДІ ҚОЛДАУ ҚЫЗМЕТІ

Haier компаниясының клиенттерді қолдау қызметіне жүгінуге, сондай-ақ түпнұсқа қосалқы бөлшектер пайдалануға кеңес береміз. Егер тұрмыстық техникаңызбен байланысты мәселе туындаса, алдымен «Ақауларды жою» бөлімін оқып шығыңыз.

Мәселенің шешімін таба алмасаңыз, мыналарға жүгініңіз:

- ресми дилеріңізге немесе

- біздің колл-орталыққа/

8 (800) 070-01-29 (ҚР),

- <https://haieronline.kz> сайтына, онда қызмет көрсетуге өтініш қалдыра аласыз, сондай-ақ жиі қойылатын сұрақтарға жауап таба аласыз. Біздің сервистік орталыққа хабарласқанда паспорт тақтайшасынан және чектен таба алатын келесі ақпаратты дайындаңыз:

Моделі.....

Сериялық нөмірі.....

Сатылған күні.....



Сонымен қатар кепілдігі мен сатылғаны туралы құжаттардың болуын тексеріңіз.

Маңызды! Аспапта сериялық нөмір болмауы өндіруші үшін аспапты сәйкестендіруді және нәтижесінде кепілдік бойынша қызмет көрсетуді мүмкін емес етеді. Аспаптан зауыттық сәйкестендіруші тақтайшаларды алып тастауға тыйым салынады. Зауыттық тақтайшалардың болмауы кепілдік бойынша міндеттемелерді орындаудан бас тартуға себеп болуы мүмкін.

Осы құжатқа алдын ала ескертусіз өзгерістер енгізілуі мүмкін.

Өнім Еуразиялық экономикалық (кедендік) одақтың техникалық регламенттерінің талаптарына сәйкес келеді.

Сәйкестік сертификаты № ЕАЭС RU C-CN.AЯ46.B.43350/25 02.10.2025 бастап 01.10.2030 дейін әрекет етеді.

Сәйкестік туралы декларация № ЕАЭС N RU Д-CN.PA08.B.90994/25 03.10.2025 бастап 02.10.2030 дейін әрекет етеді.

Толығырақ мәлімет Еуразиялық экономикалық одақтың берілген сәйкестік сертификаттарының және тіркелген сәйкестік туралы декларацияларының бірыңғай тізілімінде көрсетілген.

## 8. ТЕХНИКАЛЫҚ АҚПАРАТ

### ТЕХНИКАЛЫҚ СИПАТТАМАЛАРЫ

Пісіру панелі	ННК-С63NDB
Пісіру аймақтары	3 аймақ
Қуат көзі кернеуі	220-240 В айн. ток / 50-60 Гц
Белгіленген электр қуаты	5500 Вт
Құрылғының өлшемі Ұ×Е×Б (мм)	590×520×52
Кіріретін бөлігінің өлшемдері А×В (мм)	560×490

Өлшемдер шамамен көрсетілген. Біз үнемі өнімдерімізді жақсартуға ұмтыламыз, сондықтан алдын ала ескертусіз сипаттамалары мен конструкциясы өзгеруі мүмкін.

Комиссияның (ЕО) № 66/2014 Қаулысына сәйкес тұрмыстық электр плиталары туралы ақпарат			
	Символ	Мәні	Өлш. бірл.
Модельдің белгіленуі		ННК-С63NDB	
Ас пісіру панелінің типі		Қыш пісіру панелі	
Пісіру аймақтарының және/немесе оттықтардың саны		3	
Қыздыру технологиясы		Сәулелендіруші әзірлеу орындары	
Дөңгелек пісіру аймақтары немесе учаскелері үшін	∅	1-аймақ; 16,5 2-аймақ; 20 3-аймақ; 27	см
Дөңгелек емес пісіру аймақтары немесе учаскелері үшін	L W	-	см
Қыздыру аймағына энергияны тұтыну 1 кг мөлшерінде	ТҰТН <sub>эл. пісіру</sub>	1-аймақ; 187,9 2-аймақ; 191,6 3-аймақ; 193,5	Втсағ/кг
Пісіру панелінің энергиясын 1 кг мөлшерінде тұтыну	ТҰТН <sub>эл. пісіру</sub>	191	Втсағ/кг

## КЕПІЛДІК ШАРТТАРЫ

### Құрметті сатып алушы!

Haier корпорациясы таңдауыңыз үшін алғыс білдіреді, пайдалану, орнату (монтаждау) және техникалық қызмет көрсету ережелерін сақтаған жағдайда бұйымдардың (тауарлардың) жоғары сапасы мен мінсіз жұмысына кепілдік береді. Тұрмыста пайдалануға арналған бұйымдардың ресми қызмет мерзімі: микротолқынды пештер, тамақ қалдығы ұсақтағыштар — 5 жыл; робот-шаңсорғыштар, шаңсорғыштар — 4 жыл; шағын тұрмыстық техника, ақылды құлпытар — 3 жыл, су тазартқыштар — 2 жыл, қалған бұйымдар — бұйымды соңғы тұтынушыға берген күннен бастап 7 жыл. Бұйымдардың жоғары сапасын ескерсек, олардың нақты қызмет мерзімі ресми мерзімінен едәуір асып кетуі мүмкін және ұқыпты әрі мұқият қарасаныз, олар сізге көп жыл қызмет етеді.

Алайда, қызмет мерзімі аяқталғаннан кейін Тұтынушылардың құқығын қорғау туралы Заң негізінде өндіруші тұтынушыға өнімді мақсатына сәй пайдалану мүмкіндігін қамтамасыз етуге міндеттелмейді және тұтынушының өміріне, денсаулығына қауіп төндіретін, оның мүлкіне немесе қоршаған ортаға зиян келтіруі мүмкін елеулі кемшіліктер үшін жауап бермейді. Дегенмен, бұйымның қызмет мерзімі аяқталғаннан кейін диагностикалық жұмыстардың қосымша ақыға жүргізуі, бұйымды кедәге жарату туралы ақпарат әрі үшін Авторланған сервистік орталыққа жүгінесіз.

Түсініспеушіліктер болмас үшін сізден сатып алған кезде пайдалану құжаттамасын, тауарға кепілдік міндеттемелерінің шарттарын мұқият зерделеуді, сондай-ақ оны сатқан кезде тауарға қоса берілетін құжаттарды (тауар немесе қасса чегі, пайдалану құжаттамасы, жүкқұжаттар, кепілдік талоны) қызмет мерзімі ішінде сақтауды сұраймыз. Егер сіз сатып алған бұйым арнайы орнатуды (қосуды), бұйымға қоса берілетін пайдалану құжаттамасына сәйкес мерзімді техникалық қызмет көрсетуді талап етсе, Авторланған сервистік орталыққа жүгінуі қажет.

Газ пайдаланатын жабдықты (бұйымды) орнату (қосу) және мерзімді техникалық қызмет көрсетуді тек Ресей Федерациясы Үкіметінің 14.05.2013 № 410 «Үйшілік және пәтершілік газ жабдықтарын пайдалану және күтіп ұстау кезінде қауіпсіздікті қамтамасыз ету жөніндегі шаралар туралы» қаулысымен белгіленген талаптарға сәйкес келетін маманданған ұйым жүргізеді. Бұйымға кезеңдік техникалық қызмет көрсету қосымша ақыға жүзеге асады.

Haier корпорациясы төменде көрсетілген шарттар сақталмаған жағдайда бұйымға кепілдік бойынша сервистік қызмет көрсетуден бас тарту құқығын өзіне қалдырады.

### Кепілдік бойынша сервистік қызмет көрсету шарттары

Haier корпорациясы тауар тұтынушыға табыс етілген күннен бастап 12 ай кепілдік мерзімін белгілейді. Кепілдік бойынша қызмет көрсету тауарды сатқан кезде оған қоса берілетін құжаттармен (тауар немесе қасса чегі, пайдалану құжаттамасы, жүкқұжаттар, кепілдік талоны) жиынтықталған, тауарды сәйкестендіруге мүмкіндік беретін тауарларға ғана қолданылады. Бұйымда сериялық нөмірдің болмауы (егер оны өндіруші көздеген жағдайда) оны сәйкестендіруге және соның салдарынан оған кепілдік бойынша қызмет көрсетуі мүмкіндік бермейді. Зауыттық сәйкестендіру тақтайшаларын бұйымнан алып тастауға тыйым салынады. Зауыттық тақтайшалардың, кепілдікті пломбалардың бүлінуі немесе болмауы (егер олардың болуын дайындаушы көздеген жағдайда) кепілдік бойынша міндеттемелерді орындаудан бас тартуға себеп болуы мүмкін. Кепілдік бойынша тек Haier-дің Авторланған сервистік орталықтары қызмет көрсетеді. Авторланған сервистік орталықтардың толық тізімін келесі нөмірлерге қоңырау шалу арқылы Haier Ақпараттық орталығынан біле аласыз:

**8-800-070-0129** — Қазақстандағы тұтынушылар үшін (Қазақстан өңірлерінен қоңырау шалу тегін) немесе <https://haieronline.kz> сайты немесе [support-kz@haieronline.kz](mailto:support-kz@haieronline.kz) электрондық поштасына сурау салу арқылы.

Авторланған сервистік орталықтардың деректері өзгеруі мүмкін, толық ақпарат алу үшін Haier Ақпараттық орталығына хабарласыңыз.

### Мыналардың салдарынан ақау шыққан бұйымдарға кепілдік бойынша қызмет көрсетілмейді:

- тұтынушының тауарды пайдалану, сақтау және/немесе тасымалдау шарттары мен ережелерін бұзуы;
- бұйымды қате орнату, баптау және/немесе іске қосу;
- тоназдық шарттармен жұмыс істеу технологияларын және электрлік қосылуларды бұзу, сонымен қатар бұйымды монтаждауға құжатпен расталған тиісті біліктілігі жоқ тұлғаларды тарту;
- пайдалану құжаттамасында талап етілгендей, бұйымға уақытылы қызмет көрсетпеу;
- су құбырларының желісіндегі артық немесе жеткілікті қысымнан;
- бұйымның өсі түріне жарамайтын жуғыш құралдарды пайдалану, сонымен қатар жуғыш құралдардың ұсынылған мөлшерлемесінен асып кетуі;
- бұйымды ол арналмаған мақсаттарда пайдалану;
- үшінші тұлғалардың әрекеттерінен: уәкілеттігі жоқ тұлғалардың жөндеуі немесе өндіруші рұқсат етпеген құрылымдық немесе сызбалы техникалық өзгерістер енгізуі;
- Қуат беру желілерінің стандарттары мен нормаларынан ауытқуы;
- еңсерілмейтін күш әрекеттерінен (апат, өрт, найзағай және т. б.);
- жазатайым оқиғалар, тұтынушының немесе үшінші тұлғалардың қасақана немесе абайсыз, оның ішінде бұйымға механикалық зақым келтіруге әкелген әрекеттері;
- бұйымның ішіне бөгде дүниеелер, заттар, сұйықтықтар, жәндіктер, жәндіктер тіршілігі қалдықтарының түсуі;
- тұрақсыз сымды/сымсыз байланыс және тұрақсыз телефон желілері, сапасыз жерге тұтынуға, сыртқы электромагниттік өрістер, тікелей күн сәулесінің әсер етуі, жоғары ылғалдылық пен дріл;
- бағдарламалық жасақтама мен вирустық (зиян) бағдарламалық жасақтаманың үйлеспей, сондай-ақ кіркірен бағдарламалық жасақтаманы өз бетінше өзгерту, сондай-ақ бөтен бағдарламалық жасақтама пайдалану;
- бүкіл құрылғының немесе оның бір бөлігінің істен шығуына әкелген сыртқы құрылғылардың қосылуы;
- табиғи нашарлау (тозу), соның ішінде қосымшалар, иілгіш дискілер, нұсқаулықтар, сондай-ақ аккумулятор блогы сыйымдылығының азаюы;
- стандарт емес және (немесе) сапасыз шығыс материалдарын, аксессуарларды, қосалқы бөлшектерді, батареяларды және / немесе әр түрлі типтегі құралдарды пайдалану;

### Кепілдік және қосымша сервистік қызмет көрсету мынадай жұмыс түрлеріне таралмайды:

- орнату, конфигурациялау және өнімді сайтқа қосу;
- тұтынушыға бұйымды пайдалану жөнінде нұсқау және кеңес беруге;
- бұйымды сыртынан немесе ішінен тазалау;
- тұтынушының немесе үшінші тұлғалардың қасақана немесе абайсыз әрекеттері нәтижесінде бүлінген операциялық жүйені (зауыттық "бағдарлама") қайта орнату.

### Кепілдік және қосымша сервистік қызмет көрсетуге төменде аталған шығыс материалдары мен аксессуарлар жатпайды:

- кір және ыдыс жуғыш машиналарға арналған сүзгілер, суды жеткізу/ағызуға арналған құбыршықтар;
- шаңсорғыштарға арналған құбыршықтар, түтіктер, қылшақтар, қондырмалар, шаң жинағыштар;
- микротолқынды пештерге арналған табақтар, істіктер, торлар, табақшалар және қойғыштар;
- сүзгілер, иіс сіңіргіштер, шамдар, сөрелер, жәшіктер, тіреуіштер және тағамды тоназдықшыта сақтауға арналған өзге ыдыстар;
- басқару пульстері, аккумулятор батареялары, қуат көздері, сыртқы қуат көздері және қуаттағыштар, ағытпасы бар қосқыш сымдар;
- бұйымға қоса берілетін құжаттама.

# Haier

**KZ**

**Изготовитель:**

«Haier Overseas Electric Appliances Corp. Ltd.», Room S401, Haier Brand building, Haier Industry park Hi-tech Zone, Laoshan District, Qingdao, China

**Уполномоченная организация / импортер:**

ООО «ХАР», 121099, город Москва, Новинский бульвар, дом 8, этаж 16, офис 1601.

**Уполномоченная организация в Республике Казахстан:**

ТОО «Хайер Мидл Эйжа», 050000, город Алматы, Медеуский район, Проспект Достык, дом 210.

Дата изготовления и гарантийный срок указаны на этикетке устройства

Сделано в Китае

**KZ**

**Өндіруші:**

Өндіруші: «Haier Overseas Electric Appliances Corp. Ltd.», Рум S401, Хайер бренд билдинг, Хайер индастри парк Хай-тек зон, Лаошан дистрикт, Циндао, Қытай

**Қазақстан Республикасындағы уәкілетті ұйым/ импорттаушы:**

«Хайер Мидл Эйжа» ЖШС, 050000, Алматы қаласы, Медеу ауданы, Достық даңғылы, 210 ғимарат.

Шығарылған күні мен кепілдік мерзімі құрылғының жапсырмасында көрсетілген

Қытайда жасалған

