

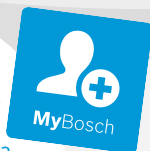

**BOSCH**



Зарегистрируйте  
свое новое устройство на  
MyBosch сейчас и получите  
бесплатные преимущества:  
**[bosch-home.com/  
welcome](https://bosch-home.com/welcome)**

# Сушилка для белья

**WTN86211ME**

**[ru]** Руководство пользователя и инструкция по установке



**Дополнительную информацию и объяснения можно найти в сети Интернет. Сканируйте QR-код на титульной странице.**



## Содержание

<b>1 Безопасность</b> .....	<b>3</b>	10.2 Символы на этикетках по уходу за изделиями .....	21
1.1 Общие указания .....	3	<b>11 Стандартное управление</b> .....	<b>21</b>
1.2 Использование по назначению .....	3	11.1 Включение прибора .....	21
1.3 Ограничение круга пользователей .....	3	11.2 Установка программы .....	21
1.4 Безопасный монтаж .....	4	11.3 Открытие дверцы .....	22
1.5 Безопасная эксплуатация .....	6	11.4 Загрузка белья .....	22
1.6 Безопасная очистка и техобслуживание .....	8	11.5 Запуск программы .....	22
<b>2 Предотвращение материального ущерба</b> .....	<b>9</b>	11.6 Дозагрузка белья .....	22
<b>3 Защита окружающей среды и экономия</b> .....	<b>10</b>	11.7 Отмена программы .....	22
3.1 Утилизация упаковки .....	10	11.8 Извлечение белья .....	22
3.2 Как сэкономить электроэнергию .....	10	11.9 Выключение прибора .....	22
3.3 Режим экономии энергии .....	10	11.10 Фильтрующая сетка .....	22
<b>4 Установка и подключение</b> .....	<b>10</b>	11.11 Резервуар для конденсата .....	24
4.1 Распаковка прибора .....	10	<b>12 Результат сушки</b> .....	<b>25</b>
4.2 Комплектация .....	10	12.1 Изменить результат сушки ....	25
4.3 Требования к месту установки .....	11	12.2 Выбор результата сушки .....	25
4.4 Сливной шланг .....	11	<b>13 Блокировка для безопасности детей</b> .....	<b>25</b>
4.5 Выравнивание прибора .....	13	13.1 Активация блокировки для безопасности детей .....	25
4.6 Подключение прибора к электросети .....	13	13.2 Деактивация блокировки для безопасности детей .....	25
<b>5 Знакомство с прибором</b> .....	<b>14</b>	<b>14 Базовые установки</b> .....	<b>26</b>
5.1 Прибор .....	14	14.1 Обзор базовых установок ....	26
5.2 Панель управления .....	15	14.2 Изменение базовых установок .....	26
<b>6 Дисплей</b> .....	<b>15</b>	<b>15 Очистка и уход</b> .....	<b>26</b>
<b>7 Кнопки</b> .....	<b>17</b>	15.1 Блок заземления .....	26
<b>8 Программы</b> .....	<b>17</b>	15.2 Датчик влажности .....	29
8.1 Автоматические программы ...	17	<b>16 Устранение неисправностей</b> ..	<b>29</b>
8.2 Программы по времени .....	19	<b>17 Транспортировка, хранение и утилизация</b> .....	<b>33</b>
<b>9 Аксессуары</b> .....	<b>20</b>	17.1 Утилизация старого бытового прибора .....	33
<b>10 Стирка</b> .....	<b>21</b>	<b>18 Сервисная служба</b> .....	<b>33</b>
10.1 Подготовка белья .....	21		

18.1 Номер изделия (E-Nr.) и заводской номер (FD) ..... 34

**20 Технические характеристики** ..... 35

**19 Параметры расхода** ..... 34

---

## 1 Безопасность

Соблюдайте следующие указания по технике безопасности.

### 1.1 Общие указания



- Внимательно прочитайте данное руководство.
- Сохраните инструкцию и информацию о приборе для дальнейшего использования или для передачи следующему владельцу.
- В случае обнаружения повреждений, связанных с транспортировкой, не подключайте прибор.

### 1.2 Использование по назначению

Используйте прибор только:

- для сушки и освежения текстильных изделий, выстиранных в воде и пригодных для сушильной машины.
- в бытовых условиях и в закрытых помещениях домашних хозяйств.
- на высоте не более 4000 м над уровнем моря.

### 1.3 Ограничение круга пользователей

Данный прибор может использоваться детьми в возрасте от 8 лет и старше, а также лицами с ограниченными физическими, сенсорными или умственными способностями или с недостатком опыта и/или знаний, если они находятся под присмотром или после получения указаний по безопасному использованию прибора и после того, как они осознали опасности, связанные с неправильным использованием.

Детям запрещено играть с прибором.

Очистку и обслуживание прибора запрещается выполнять детям без надзора взрослых.

Не подпускайте детей младше 3 лет и домашних животных к прибору.

## 1.4 Безопасный монтаж

### **⚠ ПРЕДУПРЕЖДЕНИЕ – Опасность поражения электрическим током!**

При неквалифицированном монтаже прибор может стать источником опасности.

- ▶ При подключении прибора и его эксплуатации соблюдайте данные, приведенные на фирменной табличке.
- ▶ Прибор можно подключать только к электросети переменного тока через установленную согласно предписаниям розетку с заземлением.
- ▶ Система заземления в домашней электропроводке должна быть установлена согласно предписаниям. Для установки должны использоваться кабели с достаточно большим поперечным сечением проводников.
- ▶ В случае применения устройства защитного отключения допускается использовать только тип с обозначением .
- ▶ Запрещается оснащать прибор внешним переключателем, например, таймером или пультом дистанционного управления.
- ▶ Запрещается подключать прибор к цепи, регулярно включающейся и выключающейся энергоснабжающей организацией.
- ▶ Если прибор встроен, необходимо предусмотреть свободный доступ к вилке сетевого кабеля или, если это невозможно, установить в стационарной электропроводке специальный выключатель для размыкания согласно условиям монтажа.
- ▶ При установке прибора не допускайте зажатия или повреждения сетевого кабеля.

Поврежденная изоляция сетевого кабеля является источником опасности.

- ▶ Ни в коем случае не допускайте контакта сетевого кабеля с горячими частями прибора или с источниками тепла.
- ▶ Ни в коем случае не допускайте контакта сетевого кабеля с острыми концами или кромками.
- ▶ Запрещается перегибать, защемлять или переоборудовать сетевой кабель.

### **⚠ ПРЕДУПРЕЖДЕНИЕ – Опасность пожара!**

Использование удлинённого сетевого кабеля и недопустимых адаптеров опасно.

- ▶ Не используйте удлинительные кабели или многоконтактные розетки.

- ▶ Используйте только допущенные производителем адаптеры и сетевые кабели.
- ▶ Если сетевая кабель слишком короткий и более длинного нет в наличии, следует связаться со специализированной электротехнической фирмой, чтобы адаптировать домовую внутреннюю проводку.

### **⚠ ПРЕДУПРЕЖДЕНИЕ – Опасность травмирования!**

Вследствие большого веса прибора при его подъеме возможны травмы.

- ▶ Не поднимайте прибор в одиночку.

Если прибор неправильно установлен в колонну, он может упасть.

- ▶ Сушильную машину можно устанавливать на стиральную, только используя комплект для подключения от производителя сушильной машины. Другие варианты установки не допускаются.  
→ "Аксессуары", Страница 20
- ▶ Если производитель сушильной машины не предлагает специального комплекта для подключения, встраивать прибор в колонну нельзя.
- ▶ Запрещается встраивать в колонну приборы, имеющие разную глубину и ширину, и от разных производителей.
- ▶ Запрещается устанавливать колонну из стиральной и сушильной машин на помост, приборы могут опрокинуться.

### **⚠ ПРЕДУПРЕЖДЕНИЕ – Опасность удушья!**

Дети могут завернуться в упаковочный материал или надеть его себе на голову и задохнуться.

- ▶ Не подпускайте детей к упаковочному материалу.
- ▶ Не позволяйте детям играть с упаковочным материалом.

### **⚠ ОСТОРОЖНО – Опасность травмирования!**

Прибор может вибрировать или перемещаться во время работы.

- ▶ Установите прибор на чистой, ровной и прочной поверхности.
- ▶ Выровняйте прибор с помощью ножек и уровня.

Неправильная прокладка шлангов и соединительных кабелей может привести к спотыканию.

- ▶ Прокладывайте шланги и сетевые кабели таким образом, чтобы никто не мог споткнуться о них.

Передвигание прибора за выступающие части, например, за дверцу, может привести к их поломке.

- ▶ Не допускайте передвигание прибора за выступающие части.

### **⚠ ОСТОРОЖНО – Опасность пореза!**

Прикосновение к острым краям прибора может привести к порезам.

- ▶ Не прикасайтесь к острым краям прибора.
- ▶ Надевайте защитные перчатки при установке и транспортировке прибора.

## **1.5 Безопасная эксплуатация**

### **⚠ ПРЕДУПРЕЖДЕНИЕ – Опасность поражения электрическим током!**

Поврежденный прибор или поврежденный сетевой кабель являются источником опасности.

- ▶ Категорически запрещается эксплуатировать поврежденный прибор.
- ▶ Запрещается тянуть за сетевой кабель, чтобы отсоединить прибор от сети электропитания. Вынимайте из розетки вилку сетевого кабеля.
- ▶ В случае повреждения прибора или сетевого кабеля немедленно выньте вилку сетевого кабеля из розетки или отключите предохранитель в блоке предохранителей.
- ▶ Обратитесь в сервисную службу. → *Страница 33*

Проникшая в прибор влага может стать причиной поражения током.

- ▶ Используйте прибор только в закрытом помещении.
- ▶ Не пользуйтесь прибором при слишком высокой температуре или влажности.
- ▶ Не используйте для очистки прибора пароочистители, очистители высокого давления, шланги или душевые установки.

### **⚠ ПРЕДУПРЕЖДЕНИЕ – Опасность нанесения вреда здоровью!**

Дети могут оказаться запертыми в приборе и подвергнуть свою жизнь опасности.

- ▶ Не устанавливайте прибор за дверь, если она будет мешать свободному открыванию дверцы прибора.
- ▶ На отслуживших приборах отсоедините вилку сетевого кабеля, после чего разрежьте сетевой кабель и приведите в негодность

замок дверцы прибора, чтобы дверца более не могла закрываться.

**⚠ ПРЕДУПРЕЖДЕНИЕ – Опасность удушья!**

Дети могут вдохнуть или проглотить мелкие детали, в результате чего задохнуться.

- ▶ Не подпускайте детей к мелким деталям.
- ▶ Не позволяйте детям играть с мелкими деталями.

**⚠ ПРЕДУПРЕЖДЕНИЕ – Опасность взрыва!**

Угольная пыль или мука, находящиеся вокруг устройства, могут привести к взрыву.

- ▶ Содержите прибор в чистоте во время эксплуатации.

**⚠ ПРЕДУПРЕЖДЕНИЕ – Опасность отравления!**

Конденсат из этого прибора не является питьевой водой и может содержать ворсинки.

- ▶ Не пейте и не используйте повторно конденсат из прибора. Моющие средства и средства по уходу могут вызвать отравление при проглатывании.
- ▶ При случайном попадании вовнутрь организма обратитесь за помощью к врачу.
- ▶ Храните моющие средства и средства по уходу в недоступном для детей месте.

**⚠ ПРЕДУПРЕЖДЕНИЕ – Опасность взрыва!**

Остатки в ворсовом фильтре могут воспламеняться во время сушки.

- ▶ Регулярно очищайте ворсовый фильтр. Легковоспламеняющиеся предметы, в частности, зажигалки или спички, могут воспламеняться во время сушки.
- ▶ Перед сушкой удалите все легковоспламеняющиеся предметы из карманов одежды. Невыстиранные текстильные изделия со следами растворителя, масла, воска, средства для удаления воска, краски, жира или пятновыводителя могут вспыхнуть во время сушки.
- ▶ Запрещается сушить нестиранную одежду в этом приборе.
- ▶ Перед сушкой тщательно промойте одежду горячей водой с моющим средством.
- ▶ Не пользуйтесь прибором, если одежда предварительно очищалась промышленными химикатами.

### **⚠ ПРЕДУПРЕЖДЕНИЕ – Опасность пожара!**

В случае досрочного прерывания сушки одежда будет недостаточно охлаждена и может воспламениться.

- ▶ Не останавливайте программу сушки раньше срока.
- ▶ В случае преждевременного прекращения сушки немедленно выньте и расправьте одежду.

### **⚠ ОСТОРОЖНО – Опасность травмирования!**

При вставании или опирании на прибор крышка может сломаться.

- ▶ Не допускайте вставания или опирания на прибор.
- При вставании или опирании на открытую дверцу прибор может опрокинуться.
- ▶ Не вставляйте и не опирайтесь на открытую дверцу прибора.
  - ▶ Не оставляйте никакие предметы на дверце прибора.
- Не касайтесь вращающегося барабана - это может привести к травмам рук.
- ▶ Дождитесь полной остановки барабана.

### **⚠ ОСТОРОЖНО – Опасность ожога!**

Во время работы задняя стенка прибора нагревается.

- ▶ Не прикасайтесь к горячей задней стенке прибора.
- ▶ Не подпускайте детей к горячей задней стенке прибора.
- ▶ Установите прибор таким образом, чтобы задняя стенка располагалась вплотную к стене.

## **1.6 Безопасная очистка и техобслуживание**

### **⚠ ПРЕДУПРЕЖДЕНИЕ – Опасность поражения электрическим током!**

При неквалифицированном ремонте прибор может стать источником опасности.

- ▶ Запрещено технически модифицировать прибор или вносить изменения в его функционал.
- ▶ Ремонтировать прибор разрешается только квалифицированным специалистам.
- ▶ Для ремонта прибора можно использовать только оригинальные запчасти.
- ▶ Во избежание опасностей замена поврежденного сетевого кабеля данного прибора может быть выполнена только производителем или авторизованной им сервисной службой либо лицом, имеющим аналогичную квалификацию.

Проникшая в прибор влага может стать причиной поражения током.

- ▶ Перед выполнением очистки выньте вилку сетевого кабеля из розетки или отключите предохранитель в блоке предохранителей.
- ▶ Не используйте для очистки прибора пароочистители, очистители высокого давления, шланги или душевые установки.

### **⚠ ПРЕДУПРЕЖДЕНИЕ – Опасность травмирования!**

Использование неоригинальных запасных частей и аксессуаров опасно.

- ▶ Используйте только оригинальные запчасти и оригинальные аксессуары производителя.

### **⚠ ПРЕДУПРЕЖДЕНИЕ – Опасность отравления!**

Использование чистящих средств, содержащих растворители, может привести к образованию токсичных паров.

- ▶ Не используйте средства для чистки, в состав которых входят растворители.

## **2 Предотвращение материального ущерба**

### **ВНИМАНИЕ**

Неправильное обращение с кондиционерами, моющими средствами, средствами по уходу и чистящими средствами может привести к ухудшению работы прибора.

- ▶ Соблюдайте указания производителей по дозированию.

Превышение максимального объема загрузки ухудшает работу прибора.

- ▶ Соблюдайте и не превышайте максимальный объем загрузки для каждой программы.

→ "Программы", Страница 17

Перегрев прибора может ухудшить его работу.

- ▶ Во время работы вентиляционное отверстие прибора должно оставаться открытым.
- ▶ Обеспечьте достаточную вентиляцию в помещении.

Легкие объекты, в частности, волосы и пух, во время работы могут затягиваться в вентиляционное отверстие прибора и ухудшать его работу.

- ▶ Следите за чистотой прибора во время эксплуатации.
- ▶ Держите легкие объекты вдали от прибора.

Эксплуатация с отсутствующей, неполной или дефектной защитой от ворса (в зависимости от оборудования, например, ворсовым фильтром, контейнером для сбора ворса, фильтровальным матом) может привести к повреждению прибора.

- ▶ Запрещается эксплуатировать прибор с отсутствующей, неполной или дефектной защитой от ворса.

Во время сушки вставки из пеноматериала или резины могут деформироваться или расплавиться.

- ▶ Запрещается сушить текстильные изделия со вставками из пеноматериала или пенорезины.

Неподходящие чистящие средства могут повредить поверхности прибора.

- ▶ Не используйте агрессивные или абразивные чистящие средства.
- ▶ Не используйте чистящие средства с большим содержанием спирта.
- ▶ Не используйте жесткие мочалки или губки.
- ▶ Протирайте прибор только мягкой влажной тряпкой.
- ▶ При контакте с прибором немедленно удалите все остатки моющего средства, распыленных веществ или других загрязнений.

---

## 3 Защита окружающей среды и экономия

### 3.1 Утилизация упаковки

Упаковочные материалы экологически безопасны и могут использоваться повторно.

- ▶ Утилизируйте отдельные части, предварительно рассортировав их.

### 3.2 Как сэкономить электроэнергию

При соблюдении этих указаний прибор будет расходовать меньше электроэнергии.

- Эксплуатируйте прибор в хорошо вентилируемом помещении и не закрывайте вентиляционное отверстие.
- Перед сушкой отожмите белье в стиральной машине.
- Полностью загружайте барабан при каждом цикле сушки. Программы → *Страница 17*
- Не превышайте максимальный объем загрузки для программ. Программы → *Страница 17*
- После сушки очищайте ворсовый фильтр.

→ *"Очистка фильтрующей сетки", Страница 22*

- Регулярно очищайте нижний сервисный отсек.  
→ *"Очистка нижнего сервисного отсека", Страница 27*

### 3.3 Режим экономии энергии

Если вы не пользуетесь прибором в течение непродолжительного времени, он автоматически переключается в режим энергосбережения. Все индикаторы гаснут, а **Start/Reload**  мигает.

Режим экономии электроэнергии завершается при повторном использовании прибора.

---

## 4 Установка и подключение

### 4.1 Распаковка прибора

#### ВНИМАНИЕ

Оставшиеся в барабане предметы, не предназначенные для эксплуатации прибора, могут стать причиной материального ущерба и повреждения прибора.

- ▶ Выньте эти предметы и прилагаемые аксессуары из барабана перед использованием.
1. Снимите с прибора весь упаковочный материал и защитную плёнку.  
→ *"Утилизация упаковки", Страница 10*
  2. Проверьте прибор на отсутствие видимых повреждений.
  3. Откройте дверцу. → *Страница 22*
  4. Выньте принадлежности из барабана.
  5. Закройте дверцу.

### 4.2 Комплектация

После распаковки проверьте все детали на отсутствие транспортных по-

вреждений, а также комплектность поставки.

### ВНИМАНИЕ

Эксплуатация с неполным комплектом принадлежностей или с неисправными принадлежностями может повлиять на работу прибора или привести к материальному ущербу и повреждению прибора.

- ▶ Не используйте прибор с неполным комплектом принадлежностей или с неисправными принадлежностями.
- ▶ Перед использованием прибора замените соответствующие принадлежности.
  - "Аксессуары", Страница 20

В комплект поставки входят:

- Сушилка для белья
- Сопроводительная документация
- Сливной шланг с соединительным адаптером, крепежом и изогнутым фиксатором → Страница 11

## 4.3 Требования к месту установки

Учитывайте указания по месту установки.

### ВНИМАНИЕ

Остатки воды могут выливаться при наклоне прибора под углом более 40°, что может привести к материальному ущербу.

- ▶ Наклоняйте прибор с осторожностью.
- ▶ Транспортируйте прибор в вертикальном положении.

Остатки воды могут повредить прибор при замерзании.

- ▶ Не устанавливайте и не эксплуатируйте прибор на открытом воздухе и/или в местах, где существует угроза замерзания.

### На полу

Установите прибор на чистую, ровную и твердую поверхность.

Выровняйте прибор. → Страница 13

### Установка стирально-сушильной колонны

Устанавливайте этот прибор в стирально-сушильную колонну только с использованием оригинального комплекта для подключения от производителя сушильной машины.

- Комплект для подсоединения → Страница 20
- Комплект подсоединения с выдвигной рабочей панелью → Страница 20

Размещайте этот прибор только на стиральной машине того же производителя. Глубина и ширина этого прибора должны соответствовать габаритам стиральной машины.

Стирально-сушильную колонну запрещается устанавливать на подставку.

### На стене

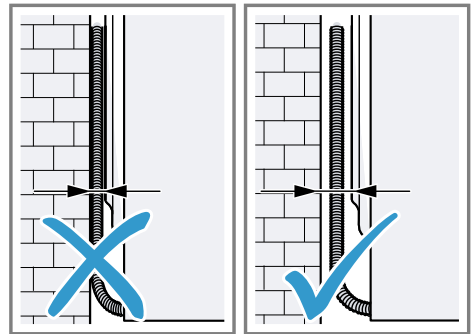

Не прокладывайте шланги и сетевые кабели между стеной и прибором.

## 4.4 Сливной шланг

Слив конденсата, образующегося в процессе сушки, в резервуар для конденсата прибора предусмотрен конструкционно на заводе. Используйте сливной шланг, чтобы слить скопившийся конденсат непосредственно в канализацию.

**Примечание:** Используйте этот прибор вместе со шлангом из комплекта прибора. → Страница 12

## ru Установка и подключение

При подсоединении сливного шланга вам не придется регулярно опорожнять резервуар для конденсата.  
→ "Опорожнение резервуара для конденсата", Страница 24

### Подключение сливного шланга

Если вы не хотите регулярно опорожнять резервуар для конденсата, подсоедините сливной шланг.

#### ВНИМАНИЕ

При эксплуатации прибора без соответствующим образом подключенного шланга для конденсата или сливного шланга жидкость может вытечь из штуцера.

- ▶ Перед эксплуатацией прибора подсоедините шланг для конденсата или сливной шланг к штуцеру соответствующим образом.

#### Требования

- Прибор и принадлежности распакованы. → Страница 10
  - Установите прибор стационарно.
1. Отсоедините шланг для конденсата от штуцера.

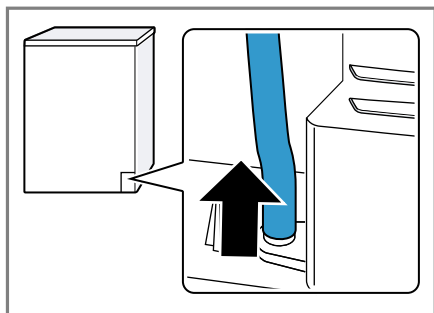

Шланг для конденсата подключен к штуцеру на заводе.

**Примечание:** При отсоединении шланга для конденсата из штуцера может подтекать вода.

2. Вставьте шланг для конденсата в крепление.

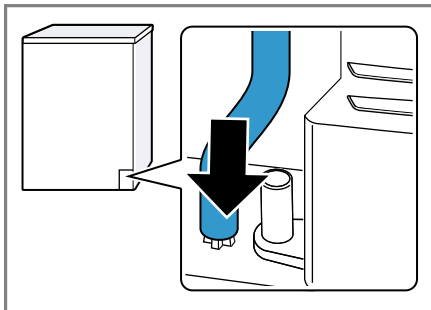

3. Вставьте сливной шланг до упора в штуцер.

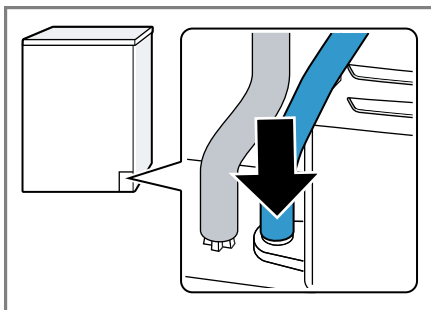

4. Вставьте сливной шланг в направлении для шланга.

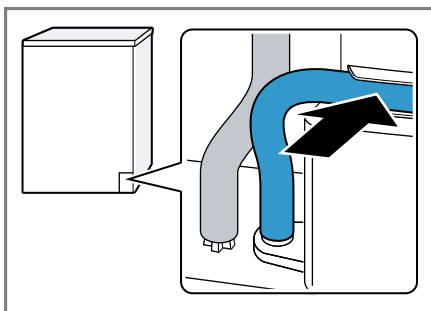

Следите за тем, чтобы сливной шланг не перегибался.

5. Опорожните резервуар для конденсата. → Страница 24
6. Установите на место резервуар для конденсата. → Страница 24
7. Перекройте слив воды на приборе. → Страница 13

**Рекомендация:** Чтобы снова собирать конденсат в резервуар для конденсата, например, при изменении местоположения прибора, выполните эти шаги в обратном порядке.

**Варианты подключения слива воды**

**ВНИМАНИЕ**

Если слив засорен или перекрыт, застаивающиеся сточные воды могут попасть обратно в прибор.

- ▶ Во время эксплуатации прибора убедитесь, что сточные воды стекают быстро и устранили засор.

**Слив в сифон.**

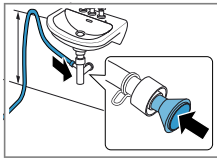

Зафиксируйте соединение хомутом (12–22 мм). Закрепите сливной шланг с направляющей для шланга на высоте от 80 до 100 см.

**Примечание:** С помощью Y-образного распределителя → *Страница 20* вы можете подсоединить сливной шланг дополнительного прибора, например стиральную машину, к одному и тому же сливу сифона.

**Слив в умывальник.**

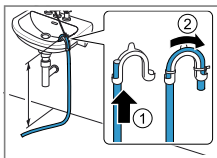

Полностью пропустите сливной шланг через изогнутый держатель и закрепите с помощью крепежного материала. Закрепите изогнутый держатель на

уровне не выше 100 см.

**Слив в водосток.**

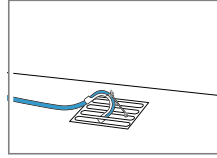

Полностью пропустите сливной шланг через изогнутый держатель и закрепите с помощью крепежного материала. Закрепите изогнутый держатель на водостоке.

**4.5 Выравнивание прибора**

Для уменьшения уровня шумов и вибрации правильно выровняйте прибор.

- ▶ Выравнивание прибора осуществляется путем вворачивания и выворачивания регулируемых ножек. Проверьте выравнивание по уровню.

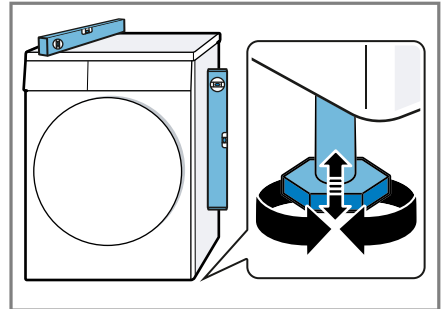

Все ножки прибора должны прочно стоять на полу.

**4.6 Подключение прибора к электросети**

1. Вставьте вилку сетевого кабеля прибора в розетку, расположенную вблизи прибора. Параметры подключения прибора содержатся в разделе технических данных → *Страница 35*.
2. Проверьте прочность подключения вилки сетевого кабеля.
  - ✓ Прибор готов к использованию.

## 5 Знакомство с прибором

### 5.1 Прибор

Здесь приведен обзор составных частей прибора.

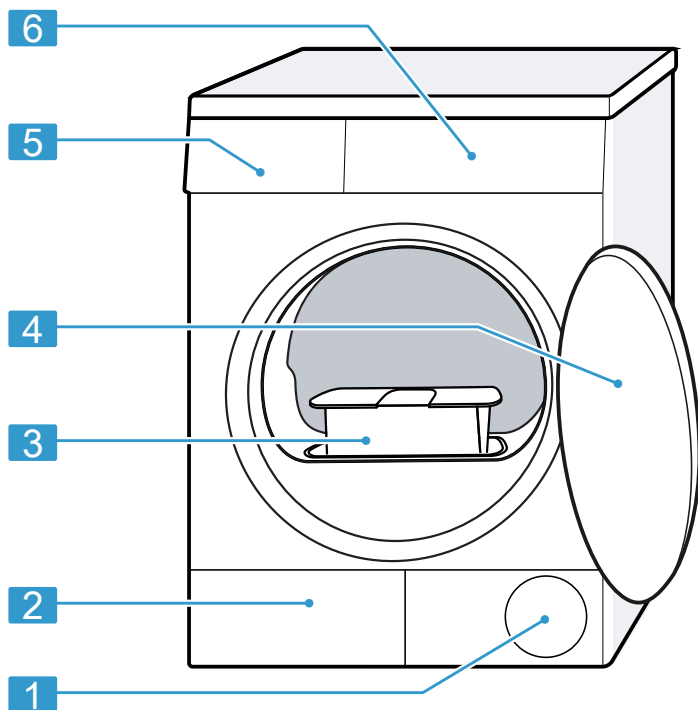

В зависимости от типа прибора отдельные детали на рисунке могут отличаться, например, по цвету и форме.

---

**1** Вентиляционное отверстие

---

**2** Дверца для технического обслуживания нижнего сервисного отсека → *Страница 26*

---

**3** Фильтрующая сетка  
→ *Страница 22*

---

---

**4** Дверца → *Страница 22*

---

**5** Резервуар для конденсата  
→ *Страница 24*

---

**6** Панель управления  
→ *Страница 15*

---

## 5.2 Панель управления

Настроить все функции прибора и получить информацию о его рабочем состоянии можно через панель управления.

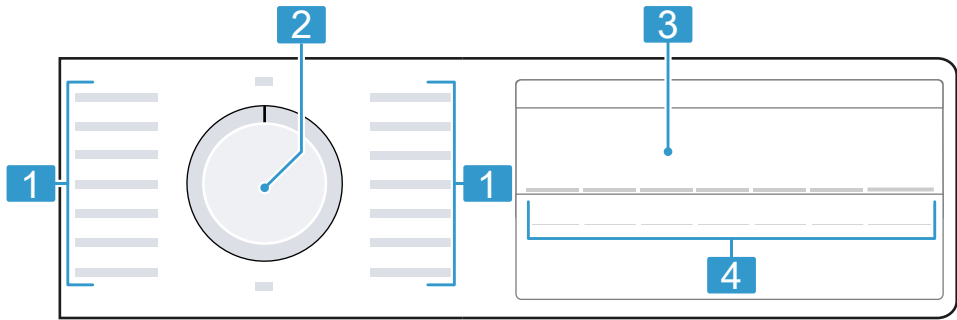

**1** Программы → Страница 17

**2** Переключатель программ  
→ Страница 21

**3** Дисплей → Страница 15

**4** Клавиши → Страница 17







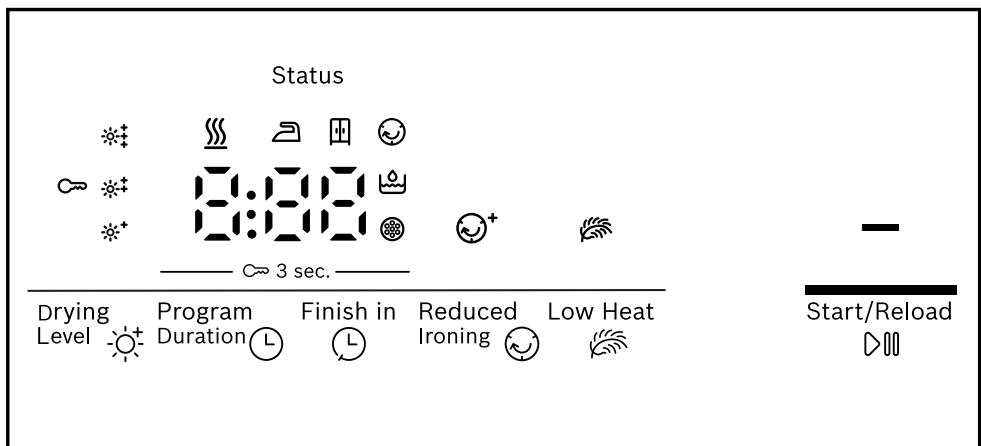





## 6 Дисплей

На дисплее отображаются текущие установочные значения, опции для выбора или текстовые указания.

В зависимости от статуса программы на дисплее отображаются указания в зоне **В:ВВ**, например, **Е пд**.









Пример индикации на дисплее

Индикация	Описание
0:40 <sup>1</sup>	Предположительная продолжительность программы или оставшееся время выполнения программы в часах и минутах.
1:25	Установлена программа по времени. → <i>Страница 19</i>
10h <sup>1</sup>	Время окончания программы → <i>Страница 17</i>
	<ul style="list-style-type: none"> <li>горит: блокировка для безопасности детей активирована.</li> <li>мигает: блокировка для безопасности детей активирована, и прибор работает. → <i>Страница 25</i></li> </ul>
—	<p>Запуск, остановка или отмена</p> <ul style="list-style-type: none"> <li>горит: программа работает и может быть отменена или приостановлена.</li> <li>мигает: программа может быть запущена или продолжена.</li> </ul>
  	Установленный результат сушки активирован. → <i>Страница 25</i>
	Уменьшение сминания активировано. → "Кнопки", <i>Страница 17</i>
	Бережная сушка для деликатных текстильных изделий активирована. → <i>Страница 17</i>
	Опорожните и задвиньте резервуар для конденсата. → <i>Страница 24</i>
	Очистка фильтрующей сетки. → <i>Страница 22</i> Очистите нижний сервисный отсек. → <i>Страница 26</i>
Hot	<p>В зависимости от статуса программы в фазе охлаждения при вращении барабана в течение нескольких минут белье охлаждается во избежание повреждений ткани. Открывание дверцы прерывает фазу охлаждения.</p> <p><b>Примечание:</b> Не изменяйте уже установленную программу.</p>
	Статус программы: Сушка
	Статус программы: результат сушки «Сушка под утюг»
	Статус программы: результат сушки «Сушка в шкаф»
	Статус программы: Защита от сминания
-P-	Статус программы: Пауза
End	Статус программы: Завершение программы

<sup>1</sup> Пример

## 7 Кнопки

Кнопка	Описание
Start/Reload 	Запустите, отмените или приостановите программу.
 3 sec.	Активация или деактивация функции блокировки для безопасности детей. → <i>Страница 25</i>
Drying Level 	Настройка результата сушки. → <i>Страница 25</i>
Reduced Ironing 	Активация или деактивация уменьшения сминания. После завершения программы бельё в барабане регулярно перемещается в течение 120 минут, чтобы минимизировать сминание тканей.
Low Heat 	Активация или деактивация бережной сушки. Температура для деликатного белья, например, из полиакрила или эластана, снижена. Продолжительность программы увеличивается.
Finish in 	Установите время окончания программы. Продолжительность программы определена в виде заданного количества часов. После запуска программы отображается продолжительность программы.
Program Duration 	Установка продолжительности выполнения программы по времени. → <i>Страница 19</i>

## 8 Программы

Вы можете сушить текстильные изделия, используя автоматическую программу или программу по времени.

**Примечание:** На этикетках по уходу за изделиями приведена дополнительная информация по выбору программы.

→ *"Символы на этикетках по уходу за изделиями", Страница 21*



### 8.1 Автоматические программы

Автоматические программы — это программы, при работе которых датчики влажности измеряют остаточную влажность белья во время сушки. Программа завершается только по достижении заданного результата сушки.



Для каждой автоматической программы задан результат сушки

→ *Страница 25*. Результат сушки устанавливает степень сухости или влажности белья по окончании программы.

**Рекомендация:** Выберите результат сушки в соответствии с тканью или желаемым результатом сушки.



Программа	Описание	макс. загрузка кг
Cottons  Cupboard Dry Plus 	Сушка прочных и стойких к кипячению текстильных изделий из хлопка и льна.	8,0

Программа	Описание	макс. за- грузка кг
	Результат сушки для этой программы установлен. → <i>Страница 25</i>	
Cottons   Cupboard Dry 	Сушка прочных и стойких к кипячению текстильных изделий из хлопка и льна. Результат сушки для этой программы установлен. → <i>Страница 25</i>	8,0
Cottons  Iron Dry 	Сушка прочных и стойких к кипячению текстильных изделий из хлопка и льна. Результат сушки для этой программы установлен. → <i>Страница 25</i>	8,0
 Easy Care  Cupboard Dry Plus	Сушка текстильных изделий из синтетических и смешанных волокон. Результат сушки для этой программы установлен. → <i>Страница 25</i>	3,5
 Easy Care  Cupboard Dry	Сушка текстильных изделий из синтетических и смешанных волокон. Результат сушки для этой программы установлен. → <i>Страница 25</i>	3,5
 Easy Care  Iron Dry	Сушка текстильных изделий из синтетических и смешанных волокон. Результат сушки для этой программы установлен. → <i>Страница 25</i>	3,5
Mixed Load 	Сушка текстильных изделий и изделий из синтетических волокон.	3,0
 Down Wear	Сушка пуховых текстильных изделий, покрывал или пуховых одеял.	1,5
	<b>Указания</b> <ul style="list-style-type: none"> <li>■ Сушите крупные текстильные изделия, одеяла или спальные мешки по отдельности.</li> <li>■ После завершения программы встряхните белье, чтобы равномерно распределить наполнитель и устранить переувлажненные участки.</li> <li>■ Если вам не удастся высушить подушку, используя стандартную программу, запустите сушку подушки, используя программу по времени. → <i>Страница 19</i></li> </ul>	
Allergy Plus 	Сушка прочных и стойких к кипячению текстильных изделий из хлопка и льна. Подходит для белья с высокими требованиями по гигиене.	4,0

Программа	Описание	макс. за- грузка кг
Sportswear 	Сушка быстросохнущей спортивной одежды из функциональных волокон, микрофибры и синтетических волокон.	1,5
 Shirts 15'	Сушка рубашек и блуз из хлопка, льна, синтетики или смешанных волокон. <b>Примечание:</b> Для оптимального результата сушите одновременно не более 5 рубашек или блуз. Прогладьте или развесьте белье после сушки. Остаточная влага распределится равномерно.	1,5
 Super Quick 40'	Сушка лёгких текстильных изделий и изделий из синтетических волокон.	2,0

## 8.2 Программы по времени

Программы по времени — это программы с заданной или регулируемой продолжительностью выполнения. Программа завершится по истечении времени, даже если белье еще не высохло. Программы по времени подходят для сушки отдельных предметов белья или изделий из тонких тканей.

Программа	Описание	макс. за- грузка кг
 Wool Finish	Сушка шерстяных или полушерстяных изделий, пригодных для стирки в стиральной машине. <b>Примечание:</b> Текстильные изделия становятся мягче, но не сохнут. По окончании программы извлеките белье и дайте ему просохнуть.	0,5
Timed Progr. Cold 	Разрыхляйте любые текстильные изделия, кроме шерсти и шелка. Эта программа подходит только для разрыхления сухого белья. Также подходит для освежения или проветривания сухой малоношенной одежды.	3,0
Timed Progr. Warm 	Сушка любых текстильных изделий, кроме шерсти и шелка. Подходит для предварительно высушенного или слегка влажного белья и досушивания многослойных, плотных текстильных изделий.	3,0

## 9 Аксессуары

Используйте оригинальные аксессуары. Они адаптированы к данному прибору.

**Рекомендация:** Некоторые принадлежности доступны в других цветах. Обратитесь в сервисную службу. → *Страница 33*

	Применение	Номер для заказа
Комплект для подсоединения	Для экономии места установите прибор на подходящую стиральную машину того же производителя, имеющую ту же ширину и глубину.	WTZ20410
Комплект подсоединения с выдвигной рабочей панелью	Для экономии места установите прибор на подходящую стиральную машину того же производителя, имеющую ту же ширину и глубину. Выдвигная рабочая поверхность облегчает загрузку и разгрузку прибора.	WTZ11400
Корзина для сушки шерсти	Сушка или проветривание отдельных шерстяных изделий, спортивной обуви и плюшевых игрушек.	WMZ20600
Y-образный распределитель	Подсоединяйте сливной шланг дополнительного прибора к тому же сливу сифона.	15000490
Сливной шланг	Сливайте излишки конденсата из прибора прямо в слив, не нужно регулярно опорожнять резервуар для конденсата.	WTZ1110
Помост	Установите прибор на возвышении, чтобы облегчить его загрузку и разгрузку.	WTZPW20D

## 10 Стирка

### 10.1 Подготовка белья

#### ПРЕДУПРЕЖДЕНИЕ

##### Опасность взрыва!

Наполнители из полиамида, полиэстера, полиэтилена, полипропилена или полистирола могут выпасть из отверстий текстильных изделий, расплавиться во время сушки и привести к взрыву в приборе.

- ▶ Не сушите в приборе текстильные изделия с наполнителями из полиамида, полиэстера, полиэтилена, полипропилена или полистирола.

#### ВНИМАНИЕ

Предметы, оставленные в белье, могут повредить бельё и барабан.

- ▶ Удалите все предметы из карманов одежды.



#### Примечание

Для защиты прибора и белья подготовьте белье.

- Вычистите землю и песок
- Рассортируйте белье по цвету и типу ткани, учитывая информацию на этикетках по уходу за изделиями
- Застегните застёжки на молниях, липучках, а также крючки и пуговицы
- Снимите ролики и металлические полоски со штор
- Кладите белье в барабан в расправленном виде
- Отожмите изделия перед сушкой
- Сушка шерстяных изделий, спортивной обуви и мягких игрушек в корзине для сушки шерсти Корзины для сушки шерсти

### 10.2 Символы на этикетках по уходу за изделиями

#### Символы на этикетках по уходу (сушке) за текстильными изделиями

Символ	Текстильные изделия
	прочные текстильные изделия из хлопка и льна, например, полотенца, простыни, нижнее белье
	деликатные текстильные изделия из синтетики, смешанных тканей, деликатных тканей, например, функциональное белье, рубашки
	текстильные изделия из шелка, нейлона, воздухо- непроницаемых и прорезиненных тканей, синтетические шторы не подходят для сушки в сушильной машине

## 11 Стандартное управление

### 11.1 Включение прибора

**Требование:** Прибор установлен и подключен надлежащим образом.

→ *Страница 10*

- ▶ Установите переключатель программ на одну из программ.

### 11.2 Установка программы

1. Поверните переключатель программ на необходимую программу.  
→ *Страница 17*

2. При необходимости отрегулируйте установки программ.  
→ *Страница 17*

Выбранные установки не сохраняются навсегда для программы.

## 11.3 Открытие дверцы

1. Возьмитесь за низ ручки и потяните дверцу.

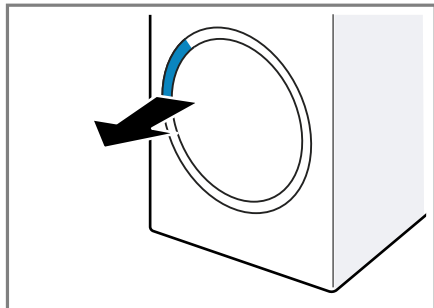

2. Откройте дверцу.

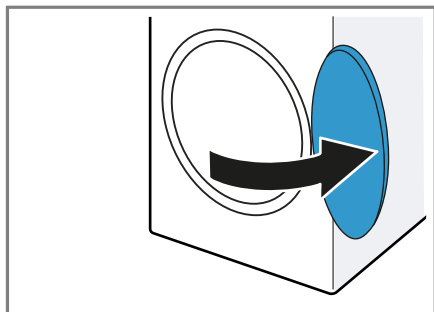

## 11.4 Загрузка белья

**Примечание:** Для предотвращения сминания учитывайте максимальную загрузку для программы.  
→ Страница 17

### Требования

- Белье подготовлено и отсортировано. → Страница 21
  - Барабан пуст.
1. Откройте дверцу. → Страница 22
  2. Загрузите белье в барабан.
  3. Закройте дверцу.  
Убедитесь, что белье не зажато дверцей.

## 11.5 Запуск программы

### Требования

- Программа установлена.  
→ Страница 21
- Дверца закрыта.

- ▶ Нажмите **Start/Reload**  .
- ✓ На дисплее отображается время выполнения и время окончания программы.
- ✓ По окончании программы на дисплее отображается: "End" .

**Примечание:** Если на дисплее отображается "Hot", прибор охлаждает белье.

Если "Hot" гаснет, белье охладилось.

## 11.6 Дозагрузка белья

После запуска программы вы можете дозагрузить бельё или вынуть его в любой момент.

1. Нажмите **Start/Reload**  .
2. Откройте дверцу. → Страница 22
3. Загрузите или выньте белье.
4. Закройте дверцу.
5. Запуск программы.  
→ Страница 22

## 11.7 Отмена программы

1. Нажмите **Start/Reload**  .
2. Откройте дверцу. → Страница 22
3. Выньте белье. → Страница 22

## 11.8 Извлечение белья

1. Откройте дверцу. → Страница 22
2. Выньте белье из барабана.

## 11.9 Выключение прибора

- ▶ Установите переключатель программ на **Off** .

## 11.10 Фильтрующая сетка

Во время сушки ворс от белья собирается на фильтрующей сетке. Фильтрующая сетка защищает прибор от повреждений в результате накопления ворса.

### Очистка фильтрующей сетки

После завершения программы сушки или, если на дисплее во время работы отображается указание, очистите

фильтрующую сетку после окончания программы.

**Примечание:** Если не очистить прибор в соответствии с описанием, его функционирование может быть нарушено.

### Требования

- По завершении сушки на дисплее отображается: "End"
- или во время работы на дисплее отображается: ☼.

1. Откройте дверцу. → *Страница 22*
2. Удалите ворс с внутренней стороны дверцы.
3. Извлеките ворсовый фильтр.

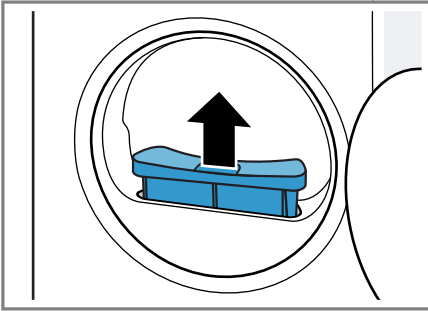

4. Удалите ворс из углубления.

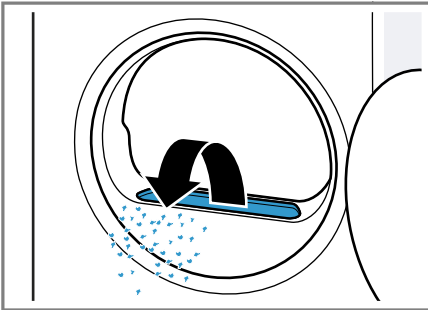

Убедитесь, что ворс не попал в воздуховод.

5. Откройте фильтрующую сетку ① и удалите ворс ②.

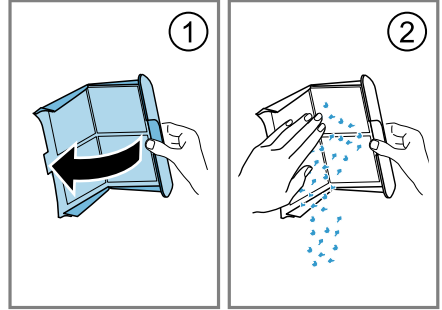

Выбрасывайте ворс вместе с бытовым мусором, чтобы избежать загрязнения сточных вод микропластиком.

6. Тщательно очистите фильтрующую сетку под теплой проточной водой и высушите.

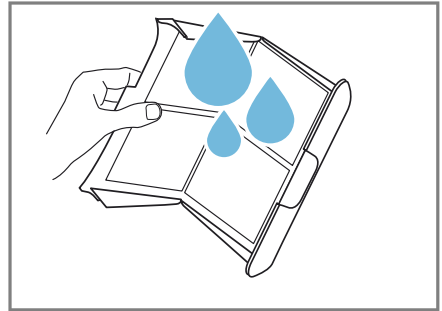

7. Закройте фильтрующую сетку.

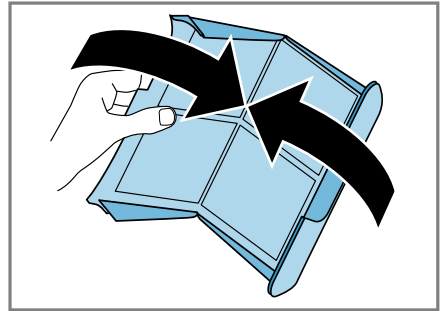

8. Установите фильтрующую сетку.

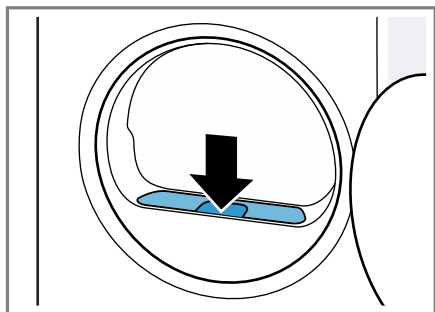

9. Закройте дверцу.

### 11.11 Резервуар для конденсата

Слив конденсата, образующегося в процессе сушки, в резервуар для конденсата прибора предусмотрен конструкционно на заводе.

**Примечание:** Используйте этот прибор вместе со шлангом из комплекта прибора. → *Страница 12*

При подсоединении сливного шланга вам не придется регулярно опорожнять резервуар для конденсата.

→ *"Опорожнение резервуара для конденсата", Страница 24*

#### Опорожнение резервуара для конденсата

После завершения программы сушки или ее приостановки с указанием на дисплее, опорожните резервуар для конденсата.

#### Требования

- По завершении сушки на дисплее отображается: "End"
- или во время приостановленной работы на дисплее отображается: ☹.

1. Извлеките резервуар для конденсата в горизонтальном положении.

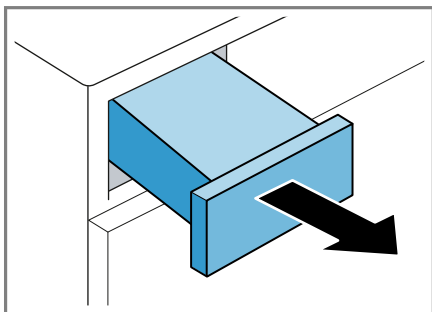

2. Опорожните резервуар для конденсата.

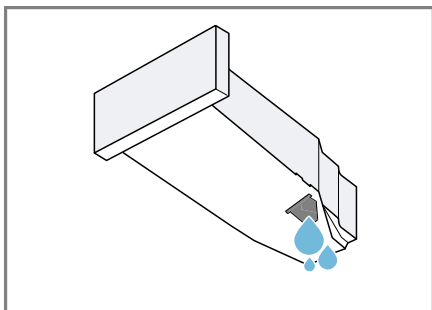

Обязательно задвигайте резервуар для конденсата перед использованием прибора. → *Страница 24*

3. Если программа сушки приостановлена, запустите программу. → *Страница 22*





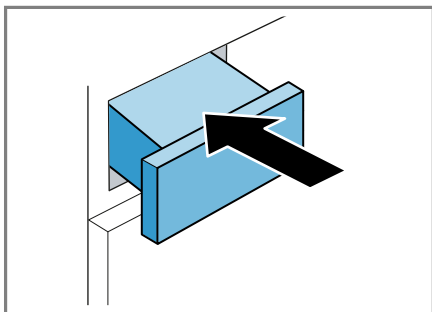





#### Установка резервуара для конденсата

- Задвиньте резервуар для конденсата до упора.



## 12 Результат сушки

Результат сушки указывается для каждой автоматической программы. Результат сушки устанавливает степень влажности или сухости текстильных изделий по окончании программы.

Программа	Описание
Cottons  Cupboard Dry Plus   Easy Care  Cupboard Dry Plus	Для многослойных, плотных текстильных изделий, требующих длительной сушки.
Cottons   Cupboard Dry   Easy Care  Cupboard Dry	Для однослойных текстильных изделий.
Cottons  Iron Dry   Easy Care  Iron Dry	Для однослойных текстильных изделий. По завершении программы текстильные изделия слегка влажные. Во избежание образования заломов следует прогладить или развесить текстильные изделия.

### 12.1 Изменить результат сушки



В некоторых автоматических программах можно изменить результат сушки, чтобы бельё получалось более сухим или оставалось более влажным.

- ▶ Установите автоматическую программу с желаемым результатом сушки. → *Страница 17*

### 12.2 Выбор результата сушки

Если вы обнаружите, что после сушки с установленным результатом сушки



белье слишком влажное, вы можете настроить результат сушки.

1. Установите автоматическую программу с желаемым результатом сушки. → *Страница 17*
2. Снова нажмите **Drying Level**  , чтобы настроить результат сушки в диапазоне от \* (сушка под утюг) до † (сушка в шкафу).

## 13 Блокировка для безопасности детей



Защитите свой прибор от непреднамеренного использования.

### 13.1 Активация блокировки для безопасности детей

- ▶ Нажмите и удерживайте обе кнопки для  **3 sec.** прим. 3 секунды.
- ✓ На дисплее отображается  .
- ✓ Элементы управления заблокированы.
- ✓ Блокировка для безопасности детей остается активированной даже после выключения прибора и при отключении электроэнергии.

### 13.2 Деактивация блокировки для безопасности детей

**Требование:** Для деактивации блокировки для безопасности детей требуется включить прибор.

- ▶ Нажмите и удерживайте обе кнопки для  **3 sec.** прим. 3 секунды. Для того, чтобы не прервать запущенную программу, переключатель программ должен стоять на исходной программе.
- ✓ На дисплее гаснет  .

## 14 Базовые установки

Вы можете задать базовые установки прибора в соответствии с вашими потребностями.

### 14.1 Обзор базовых установок

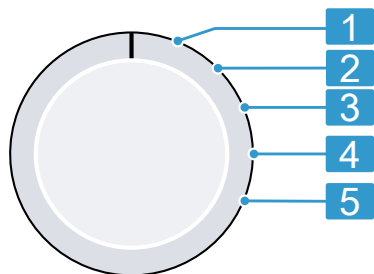

Переключатель программ и положение программ

#### 1 Нет базовых установок.

Установить скорость отжима стиральной машины: от 600 (низкой) до 1800 (высокой)<sup>1</sup>

#### 2 Установленное значение увеличивает или сокращает продолжительность автоматических программ.

#### 3 Установить громкость сигнала по окончании программы: От 0 (выкл.) до 4 (очень громко)

#### 4 Установить громкость сигнала при нажатии кнопок: От 0 (выкл.) до 4 (очень громко)

Установить минимальный номинал предохранителя 10 А (LO) или 13 А (HI).

**Примечание:** Значения, указанные на наклейке с информацией об энергопотреблении, относятся к предохранителям на 13 А (минимум). При смене предохранителя на 10 А увеличивается продолжительность программы и повышается расход энергии.

→ "Параметры расхода",  
Страница 34

### 14.2 Изменение базовых установок

1. Поверните переключатель программ в положение 1.  
→ Страница 26
2. Нажмите на **Start/Reload** и одновременно поверните переключатель программ в положение 2.  
✓ На дисплее отображается текущее значение.
3. Выберите необходимую установку переключателем программ.  
→ Страница 26
4. Для изменения значения нажмите **Program Duration** / **Finish in** .
5. Чтобы сохранить изменения, выключите прибор.

## 15 Очистка и уход

### 15.1 Блок заземления

Нижний сервисный отсек – это нижняя часть прибора, к которой имеется беспрепятственный доступ. В нём расположен теплообменник.

<sup>1</sup> Пример

## Открытие нижнего сервисного отсека

### Требования

- Дайте прибору остыть в течение 30 минут.
  - Дверца прибора закрыта.
1. Откройте дверцу для технического обслуживания.

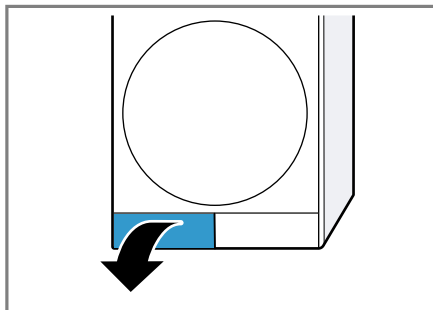

Подложив тканевую салфетку под дверцу для технического обслуживания, можно собрать оставшуюся воду из нижнего сервисного отсека.

2. Откройте рычаги на крышке теплообменника.

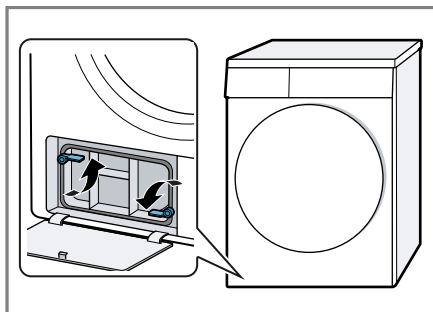

3. Снимите крышку теплообменника, потянув за ручку.

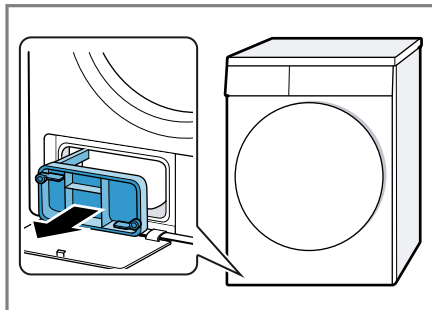

## Очистка нижнего сервисного отсека

Удалите любые видимые загрязнения в нижнем сервисном отсеке.

### ВНИМАНИЕ

Твердые или острые предметы могут повредить теплообменник.

- ▶ Не используйте для чистки твердые, острые или жесткие предметы.
1. Откройте нижний сервисный отсек. → *Страница 27*
  2. Очистите крышку теплообменника под проточной водой и просушите.

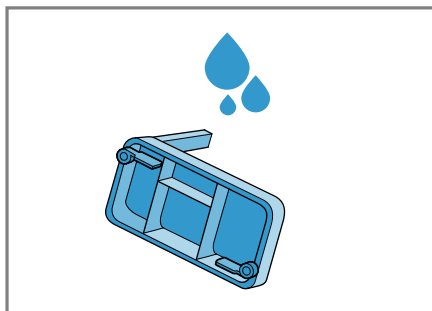

Обязательно очищайте уплотнитель от загрязнений.

3. Извлеките теплообменник в горизонтальном положении.

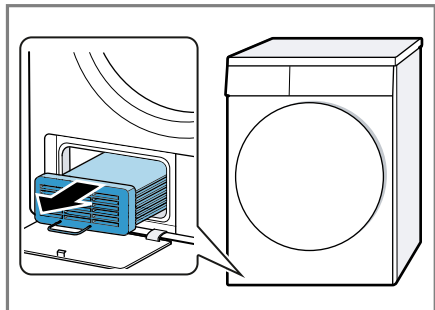

4. Промойте теплообменник со всех сторон под проточной водой и просушите.

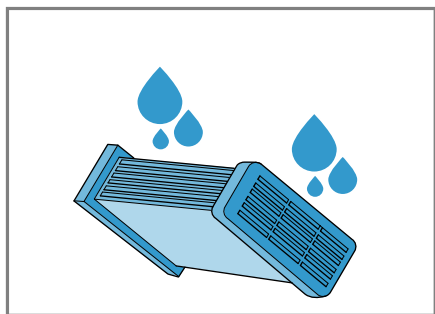

5. Очистите отверстия мягкой влажной тканевой салфеткой.

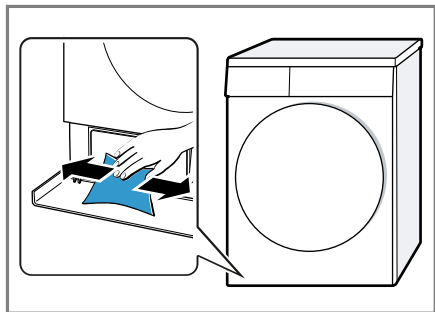

6. Задвиньте теплообменник горизонтально до упора.

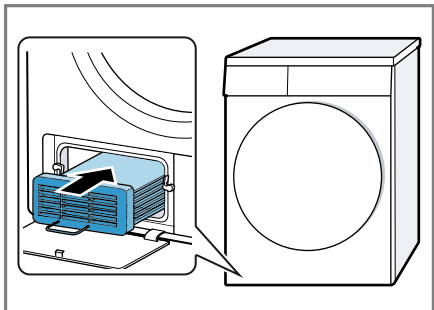

Убедитесь, что ручка установленного теплообменника направлена вниз.

7. Закройте нижний сервисный отсек.  
→ Страница 28

### Закрывание нижнего сервисного отсека

**Требование:** Нижний сервисный отсек открыт.

→ "Открытие нижнего сервисного отсека", Страница 27

1. Установите крышку теплообменника, удерживая за ручку.

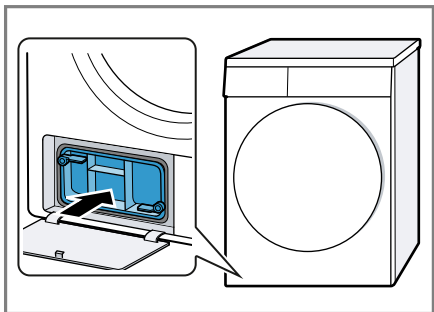

2. Закройте рычаги на крышке теплообменника.

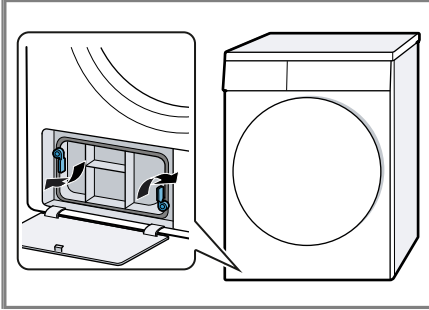

3. Закройте дверцу для технического обслуживания.

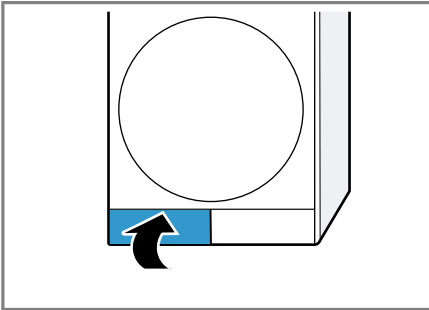

## 15.2 Датчик влажности

Датчик влажности этого прибора определяет степень влажности белья во время сушки. Прибор регулирует продолжительность автоматической

программы в зависимости от остаточной влажности белья.

### Очистка датчика влажности

Через некоторое время на датчике влажности могут скапливаться известковые отложения, остатки моющих средств и средств по уходу. Регулярно очищайте датчик влажности.

### ВНИМАНИЕ

Твердые или жесткие предметы могут повредить датчик влажности.

- ▶ Не используйте для чистки твердые или жесткие предметы, абразивные материалы или металлическую губку.

**Примечание:** Если не очистить прибор в соответствии с описанием, его функционирование может быть нарушено.

1. Откройте дверцу.
2. Очистите датчик влажности губкой.

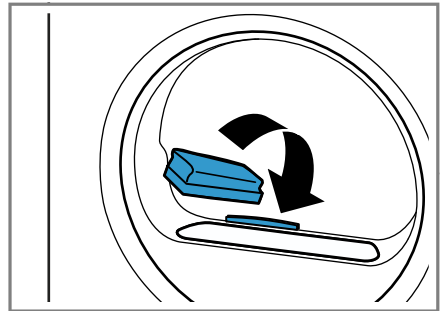

## 16 Устранение неисправностей

Вы можете самостоятельно устранить незначительные неисправности вашего прибора. Воспользуйтесь информацией из главы «Устранение неисправностей» перед обращением в сервисную службу. Это позволит избежать дополнительных расходов.

### ⚠ ПРЕДУПРЕЖДЕНИЕ





#### Опасность поражения электрическим током!

При неквалифицированном ремонте прибор может стать источником опасности.

- ▶ Запрещено технически модифицировать прибор или вносить изменения в его функционал.

## ru Устранение неисправностей

- ▶ Ремонтировать прибор разрешается только квалифицированным специалистом.
- ▶ Для ремонта прибора можно использовать только оригинальные запчасти.
- ▶ Во избежание опасностей замена поврежденного сетевого кабеля данного прибора может быть выполнена только производителем или авторизованной им сервисной службой либо лицом, имеющим аналогичную квалификацию.

Неисправность	Причина и устранение неисправностей
Дисплей гаснет и мигает <b>Start/Reload</b>  .	Режим энергосбережения активен. ▶ Нажмите <b>Start/Reload</b>  .
Все остальные коды ошибок.	Функциональная неисправность <b>1.</b> Заново запустите прибор. <b>2.</b> Если неисправность возникнет снова, отключите прибор от электросети минимум на 30 секунд. Вытащите вилку сетевого кабеля или выключите соответствующий предохранитель в блоке предохранителей. <b>3.</b> Если неисправность возникает снова, обратитесь в сервисную службу. → <i>Страница 33</i> При обращении укажите точное сообщение об ошибке. По возможности зафиксируйте проявления неисправности на фото и видео.
"Hot" и барабан начинают вращаться.	Не является неисправностью. Процесс охлаждения активен. Никаких действий не требуется. <b>Примечание:</b> Не изменяйте программу во время охлаждения. Процесс охлаждения занимает до 10 минут.
Выполнение  и программы было прервано.	Резервуар для конденсата заполнен. ▶ Опорожните резервуар для конденсата. → <i>Страница 24</i> Сливной шланг подсоединен неправильно, согнут или пережат. ▶ Проверьте монтаж сливного шланга. → <i>Страница 11</i> Сливной шланг засорен. ▶ Промойте сливной шланг водопроводной водой.
 / E:69	Посторонние предметы в нижнем сервисном отсеке. <b>1.</b> Откройте нижний сервисный отсек. → <i>Страница 27</i> <b>2.</b> Удалите посторонние предметы. <b>3.</b> Закройте нижний сервисный отсек. → <i>Страница 28</i>
Не запускается программа.	Фильтрующая сетка загрязнена. ▶ Очистите фильтрующую сетку. → <i>Страница 22</i> Активирована блокировка для безопасности детей. ▶ Деактивируйте блокировку для безопасности детей. → <i>Страница 25</i>

Неисправность	Причина и устранение неисправностей
Не запускается программа.	Установка <b>Finish in</b> ☹ активирована. ► Проверьте, активирована ли установка <b>Finish in</b> ☹ . → <i>Страница 17</i>
Продолжительность программы изменяется во время процесса сушки.	Не является неисправностью. Выполнение программы оптимизируется электроникой. Никаких действий не требуется.
Слишком длительная сушка.	Фильтрующая сетка загрязнена. ► Очистите фильтрующую сетку. → <i>Страница 22</i> Температура окружающей среды находится в диапазоне от 15 °C до 30 °C. ► Убедитесь, что температура окружающей среды соответствует диапазону от 15 °C до 30 °C. Недостаточная циркуляция воздуха в месте установки прибора. ► Проветривайте в месте установки прибора. Вентиляционное отверстие прибора перекрыто. ► Убедитесь, что вентиляционное отверстие прибора не перекрыто. Теплообменник загрязнён. 1. Откройте нижний сервисный отсек. → <i>Страница 27</i> 2. Очистите теплообменник. → <i>Страница 27</i> 3. Закройте нижний сервисный отсек. → <i>Страница 28</i>
Гул, булькающие звуки или шум от работы насоса.	Не является неисправностью. Компрессор, вентилятор компрессора или насос откачки конденсата активированы. Никаких действий не требуется.
Бельё слишком влажное.	Выбранная программа не соответствует типу белья. ► Установите программу сушки по времени. → <i>Страница 19</i> Превышен объем загрузки. ► Не превышайте максимальный объем загрузки для программы. → <i>Страница 17</i> После окончания программы тёплое бельё кажется более влажным, чем есть на самом деле. 1. Вынимайте бельё из барабана сразу по завершении сушки. 2. Разложите бельё, чтобы оно остыло. Установлен неподходящий результат сушки. ► Измените результат сушки. → <i>Страница 25</i> Результат сушки не настроен. ► Настройте результат сушки. → <i>Страница 25</i>

Неисправность	Причина и устранение неисправностей
Бельё слишком влажное.	<p>Слишком малый объем загрузки.</p> <ul style="list-style-type: none"> <li>▶ Установите программу сушки по времени. → <i>Страница 19</i></li> </ul>
	<p>Датчик влажности загрязнен.</p> <ul style="list-style-type: none"> <li>▶ Очистите датчик влажности. → <i>Страница 29</i></li> </ul>
	<p>На приборе остановлен процесс сушки, поскольку резервуар для конденсата заполнен.</p> <ul style="list-style-type: none"> <li>▶ Опорожните резервуар для конденсата. → <i>Страница 24</i></li> </ul>
Сминание тканей.	<p>Выбранная программа не соответствует типу белья.</p> <ul style="list-style-type: none"> <li>▶ Установите подходящую программу. → <i>Страница 17</i></li> </ul>
	<p>Несоответствующий объем загрузки.</p> <ul style="list-style-type: none"> <li>▶ Не превышайте максимальный объем загрузки для программы. → <i>Страница 17</i></li> <li>▶ Подготовьте бельё. → <i>Страница 21</i></li> </ul>
	<p>После сушки бельё слишком долго лежит в барабане.</p> <ol style="list-style-type: none"> <li>1. Вынимайте бельё из барабана сразу по завершении сушки.</li> <li>2. Разложите бельё, чтобы оно остыло.</li> </ol>
	<p>Не требующее особого ухода бельё сохнет слишком долго.</p> <ul style="list-style-type: none"> <li>▶ Измените или настройте результат сушки. → <i>Страница 25</i></li> </ul>
	<p>Функция уменьшения сминания не активирована.</p> <ul style="list-style-type: none"> <li>▶ Активируйте функцию уменьшения сминания. → <i>Страница 17</i></li> </ul>
Вытекает вода.	<p>Прибор установлен некорректно.</p> <ul style="list-style-type: none"> <li>▶ Выровняйте прибор. → <i>Страница 13</i></li> </ul>
	<p>Сливной шланг подсоединен некорректно.</p> <ul style="list-style-type: none"> <li>▶ Проверьте монтаж сливного шланга. → <i>Страница 11</i></li> </ul>
Конденсат скапливается в резервуаре для конденсата, несмотря на то, что сливной шланг подсоединен.	<p>Не является неисправностью. В резервуаре для конденсата могут находиться остатки конденсата. Никаких действий не требуется.</p>
	<p>Сливной шланг подсоединен некорректно.</p> <ul style="list-style-type: none"> <li>▶ Проверьте монтаж сливного шланга. → <i>Страница 11</i></li> </ul>

## 17 Транспортировка, хранение и утилизация

### 17.1 Утилизация старого бытового прибора

Утилизация в соответствии с экологическими нормами обеспечивает возможность вторичного использования ценных сырьевых материалов.

#### **⚠ ПРЕДУПРЕЖДЕНИЕ**

#### **Опасность нанесения вреда здоровью!**

Дети могут оказаться запертыми в приборе и подвергнуть свою жизнь опасности.

- ▶ Не устанавливайте прибор за дверью, если она будет мешать свободному открыванию дверцы прибора.
- ▶ На отслуживших приборах отсоедините вилку сетевого кабеля, после чего разрежьте сетевой кабель и приведите в негодность замок дверцы прибора, чтобы дверца более не могла закрываться.

1. Выньте из розетки вилку сетевого кабеля.
2. Обрежьте сетевой кабель прибора.
3. Утилизируйте прибор в соответствии с экологическими нормами. Сведения о возможных способах утилизации можно получить в специализированном торговом предприятии, а также в районных или городских органах управления.



Данный прибор имеет отметку о соответствии европейским нормам 2012/19/EU утилизации электрических и электронных приборов (waste electrical and electronic equipment - WEEE).

Данные нормы определяют действующие на территории Евросоюза правила возврата и утилизации старых приборов.

## 18 Сервисная служба

Подробную информацию о гарантийном сроке и условиях гарантии в вашей стране можно получить, отсканировав QR-код в прилагаемой документации с информацией о сервисной службе и условиях гарантии, в нашей сервисной службе, у вашего дилера или на нашем веб-сайте. При обращении в сервисную службу укажите номер изделия (E-Nr.) и заводской номер (FD) прибора. Контактные данные сервисной службы можно получить, отсканировав QR-код в прилагаемой документации с информацией о сервисной службе и условиях гарантии или на нашем веб-сайте.

Для доступа к контактам служб клиентского сервиса, вы также можете использовать данный QR код.

<https://www.bosch-home.ru>



Импортер/Организация, принимающая претензии по качеству: ТОО «BSH Home Appliances (БСХ Хоум Аплайансэс)», 050040, Республика Казахстан, г. Алматы, Бостандыкский район, Микрорайон КОКТЕМ-1, дом 15А, 5 этаж  
e-mail: [ala-infokz@bshg.com](mailto:ala-infokz@bshg.com)  
Срок службы устройства – 7 лет.  
На территории Республики Казахстан, при обнаружении неисправности, звоните в сервисный контакт-

## ru Параметры расхода

центр 5454 (только для мобильных телефонов).

Сделано в Польше

### 18.1 Номер изделия (E-Nr.) и заводской номер (FD)

Номер изделия (E-Nr.) и заводской номер (FD) вы найдете на фирменной табличке своего прибора.

В зависимости от модели фирменная табличка находится:

- с внутренней стороны дверцы.
- с внутренней стороны дверцы для технического обслуживания.
- с задней стороны прибора.

Чтобы быстро найти данные прибора и номер телефона сервисной службы, вы можете записать эти данные.









## 19 Параметры расхода

Программа **Cottons**   **Cupboard Dry**  (отмечена «стрелкой») подходит для сушки белья из хлопка нормальной степени влажности и наиболее энергоэффективна при сушке влажного белья из хлопка. Значения расхода при выполнении этой программы, указанные на наклейке с информацией об энергопотреблении, относятся к белью с влажностью 60 % и расходом для минимального номинала предохранителя 13 А при заводских установках.

























Заявленные значения для других программ являются ориентировочными и были определены в соответствии с действующим стандартом EN61121.

Фактические значения могут отличаться от заявленных в зависимости от типа ткани, состава загруженного на сушку белья, остаточной влажности, установленной степени сушки, объема загрузки, внешних факторов и дополнительных активированных функций.

Ожидаемая продолжительность программы/время завершения, отображаемое на дисплее прибора при наличии выбранной программы, основывается на скорости отжима в стиральной машине, равной 1000 об/мин при действующих заводских настройках.

Программа	Остаточная влажность (%)	Загрузка (кг)	Скорость отжима (об/мин)	Начальная влажность (%)	Продолжительность программы (ч:мин) <sup>1</sup>	Расход электроэнергии (кВт*ч/цикл) <sup>1</sup>
Cottons   Cupboard Dry 	0,0	8,0	1400	50	02:24 / 02:08	4,08 / 4,00
Cottons   Cupboard Dry 	0,0	4,0	1400	50	01:24 / 01:12	2,25 / 2,20
Cottons   Cupboard Dry 	0,0	8,0	1000	60	02:47 / 02:30	4,79 / 4,71

<sup>1</sup> Расход для минимального номинала предохранителя 10 А/расход для минимального номинала предохранителя 13 А

Программа	Оста- точная влаж- ность (%)	Загруз- ка (кг)	Ско- рость отжима (об/ мин)	На- чаль- ная влаж- ность (%)	Про- должи- тель- ность про- граммы (ч:мин) <sup>1</sup>	Расход элек- тро- энергии (кВт*ч/ цикл) <sup>1</sup>
Cottons   Cupboard Dry 	0,0	4,0	1000	60	01:37 / 01:23	2,63 / 2,56
Cottons   Cupboard Dry 	0,0	8,0	800	70	03:10 / 02:52	5,49 / 5,42
Cottons   Cupboard Dry 	0,0	4,0	800	70	01:50 / 01:34	3,01 / 2,92
Cottons  Iron Dry 	12,0	8,0	1400	50	01:48 / 01:28	3,06 / 2,97
Cottons  Iron Dry 	12,0	4,0	1400	50	01:02 / 00:48	1,64 / 1,65
Cottons  Iron Dry 	12,0	8,0	1000	60	02:10 / 01:53	3,78 / 3,69
Cottons  Iron Dry 	12,0	4,0	1000	60	01:15 / 01:01	2,02 / 2,02
Cottons  Iron Dry 	12,0	8,0	800	70	02:33 / 02:18	4,49 / 4,42
Cottons  Iron Dry 	12,0	4,0	800	70	01:27 / 01:13	2,40 / 2,39
 Easy Care  Cupboard Dry	2,0	3,5	800	40	00:53 / 00:45	1,43 / 1,40
 Easy Care  Cupboard Dry	2,0	3,5	600	50	01:03 / 00:54	1,73 / 1,71

## 20 Технические харак- теристики

Высота прибора	84,2 см
Ширина прибора	59,8 см
Глубина прибора	61,3 см

Глубина прибора при закрытой дверце	66,5 см
Глубина прибора при открытой дверце	110,5 см
Вес	41,6 кг
Максимальный объем загрузки	8,0 кг

<sup>1</sup> Расход для минимального номинала предохранителя 10 А/расход для минимального номинала предохранителя 13 А

## ru Технические характеристики

Напряжение сети	220-240 В, 50 Гц
⇒ Минимальный номинал предохранителя	13/10 А <sup>1</sup>
Номинальная мощность	2800/2100 Вт
Потребляемая мощность	<ul style="list-style-type: none"><li>■ Выключенное состояние: 0,15 Вт</li><li>■ Включенное состояние: 0,50 Вт</li></ul>
Температура окружающей среды	<ul style="list-style-type: none"><li>■ Минимум: 5 °С</li><li>■ Максимум: 35 °С</li></ul>
Длина сетевого кабеля	145 см

<sup>1</sup> При установке более высокого значения повышается номинальная мощность прибора.









## Благодарим за выбор бытовой техники Bosch!

Зарегистрируйте свой новый прибор на MyBosch прямо сейчас и получите следующие преимущества:

- **Полезные советы по использованию вашего прибора**
- **Возможности расширения гарантии**
- **Скидки на аксессуары и запасные части**
- **Руководство по эксплуатации в электронном виде, чтобы все данные о приборе были всегда под рукой**
- **Быстрый доступ к Службе сервиса бытовой техники Bosch**

Бесплатная удобная регистрация, в том числе с мобильных телефонов:  
[www.bosch-home.com/welcome](http://www.bosch-home.com/welcome)



## Нужна помощь? Вы найдете ее здесь.

Обращайтесь, когда нужны советы экспертов Bosch, помощь в решении проблем или ремонт бытовой техники.

Bosch поможет вам справиться с техническими сложностями и окажет всестороннюю поддержку:

[www.bosch-home.com/service](http://www.bosch-home.com/service)

Контактная информация по всем странам в приложенном перечне центров сервисного обслуживания.

### **BSH Hausgeräte GmbH**

Carl-Wery-Straße 34  
81739 München, GERMANY  
[www.bosch-home.com](http://www.bosch-home.com)

A Bosch Company



**9001971390** (050728)

ru