



Руководство пользователя | Стиральная машина

EW9F7607WCE

Содержание

| | |
|---|----|
| 1. ИНФОРМАЦИЯ ПО БЕЗОПАСНОСТИ | 3 |
| 2. ИНСТРУКЦИИ ПО БЕЗОПАСНОСТИ | 4 |
| 3. ОПИСАНИЕ ПРИБОРА | 6 |
| 4. ТЕХНИЧЕСКИЕ ДАННЫЕ | 7 |
| 5. УСТАНОВКА | 8 |
| 6. ПАНЕЛЬ УПРАВЛЕНИЯ | 12 |
| 7. РЕГУЛЯТОРЫ И КНОПКИ | 13 |
| 8. ПЕРВЫЙ ЗАПУСК | 16 |
| 9. ПЕРЕД ПЕРВЫМ ИСПОЛЬЗОВАНИЕМ | 16 |
| 10. УМЯГЧИТЕЛЬ ВОДЫ (COLOURCARE) | 17 |
| 11. ПРОГРАММЫ | 21 |
| 12. ПОДКЛЮЧЕНИЕ К WI-FI | 31 |
| 13. ОПЦИИ | 33 |
| 14. НАСТРОЙКИ | 36 |
| 15. ЕЖЕДНЕВНОЕ ИСПОЛЬЗОВАНИЕ | 38 |
| 16. СОВЕТЫ И РЕКОМЕНДАЦИИ | 43 |
| 17. УХОД И ОЧИСТКА | 45 |
| 18. ПОИСК И УСТРАНЕНИЕ НЕИСПРАВНОСТЕЙ | 50 |
| 19. ЗНАЧЕНИЯ ПОТРЕБЛЕНИЯ | 54 |
| 20. ИНФОРМАЦИОННЫЙ ЛИСТ ПРОДУКТА | 56 |
| 21. БЫСТРОЕ РУКОВОДСТВО | 57 |
| 22. ЗАБОТА ОБ ОКРУЖАЮЩЕЙ СРЕДЕ | 59 |

1. ИНФОРМАЦИЯ ПО БЕЗОПАСНОСТИ

Перед началом установки и использования данного прибора внимательно прочтите прилагаемые инструкции. Производитель не несет ответственности за травмы или повреждения, возникшие в результате неправильной установки или эксплуатации. Всегда храните инструкции в безопасном и доступном месте для последующего использования.

1.1 Безопасность детей и уязвимых людей

- Данным прибором могут пользоваться дети от 8 лет и старше, а также лица с ограниченными физическими, сенсорными или умственными способностями или с недостатком опыта и знаний, если они находятся под присмотром или проинструктированы относительно безопасного использования прибора и осознают имеющиеся опасности.
- Дети в возрасте от 3 до 8 лет и люди с обширными и сложными недостатками должны постоянно находиться под присмотром взрослых.
- Дети младше 3 лет не должны находиться рядом с прибором без постоянного присмотра.
- Необходимо следить, чтобы дети не играли с прибором.
- Храните всю упаковку в недоступном для детей месте и утилизируйте ее надлежащим образом.
- Храните моющие средства в недоступном для детей месте.
- Не подпускайте детей и домашних животных к прибору, когда дверца открыта.
- Дети могут осуществлять чистку и уход за прибором только под присмотром.

1.2 Общие правила безопасности

- Данный прибор предназначен только для стирки бытового белья, пригодного для машинной стирки.
- Этот прибор предназначен для односемейного бытового использования в помещении.
- Данный прибор может использоваться в офисах, номерах гостиниц, комнатах для гостей в гостевых домах, на фермах и в других подобных местах, где интенсивность использования не превышает бытовой.
- Не изменяйте параметры данного прибора.
- Максимальная загрузка прибора составляет 11 кг. Не превышайте максимальную загрузку для каждой программы (см. главу «Программы»).
- Рабочее давление воды в точке подключения должно составлять от 0,5 бар (0,05 МПа) до 10 бар (1,0 МПа).
- Вентиляционное отверстие в основании не должно быть закрыто ковром, циновкой или другими напольными покрытиями.
- Прибор должен быть подключен к водопроводу с использованием новых шлангов, поставляемых в комплекте, или других новых шлангов, предоставленных авторизованным сервисным центром.
- Запрещается использовать старые шланги повторно.
- Если шнур питания поврежден, во избежание несчастного случая его должен заменить изготовитель, авторизованный сервисный центр или квалифицированный специалист.
- Перед выполнением любых операций по обслуживанию отключите прибор от электросети.
- Не используйте для чистки прибора водяные струи высокого давления и/или пар.
- Чистите прибор влажной тканью. Используйте только нейтральные моющие средства. Не используйте абразивные средства, абразивные губки, растворители или металлические предметы.

2. ИНСТРУКЦИИ ПО БЕЗОПАСНОСТИ

2.1 Установка

① Установка должна соответствовать местным нормам и правилам.

- Удалите всю упаковку и транспортировочные болты, включая резиновую втулку с пластмассовой проставкой.
- Сохраните транспортировочные болты в надежном месте. Если в дальнейшем прибор потребует перевозки, их необходимо установить на место, чтобы заблокировать барабан и не допустить внутренних повреждений.
- При перемещении прибора проявляйте осторожность, поскольку он имеет большой вес. Всегда используйте защитные перчатки и закрытую обувь.
- Следуйте инструкциям по установке, прилагаемым к прибору.
- Не устанавливайте и не используйте поврежденный прибор.
- Не устанавливайте и не используйте прибор там, где температура может опускаться ниже 0°C или если прибор будет находиться под воздействием погодных условий.
- Пол в месте установки прибора должен быть ровным, устойчивым, термостойким и чистым.
- Убедитесь, что между прибором и полом есть циркуляция воздуха.
- Когда прибор будет установлен в постоянном месте, проверьте с помощью уровня, чтобы он стоял ровно. Если это не так, отрегулируйте ножки соответствующим образом.
- Не устанавливайте прибор непосредственно над стоком в полу.
- Не распыляйте воду на прибор и не подвергайте его чрезмерному воздействию влажности.
- Не устанавливайте прибор там, где нельзя полностью открыть дверцу.
- Не ставьте закрытую емкость для сбора возможной протечки воды под прибор. Обратитесь в авторизованный сервисный центр, чтобы узнать, какие аксессуары можно использовать.

2.2 Подключение к электросети



ВНИМАНИЕ! Риск возгорания и поражения электрическим током.

- **ВНИМАНИЕ:** Данный прибор предназначен для установки и подключения к заземляющей системе здания.
- Всегда используйте правильно установленную розетку с защитой от поражения электрическим током.
- Убедитесь, что параметры, указанные на табличке с техническими данными, совместимы с электрическими параметрами сети.
- Не используйте многоместные розетки и удлинительные кабели.
- Следите за тем, чтобы не повредить вилку и сетевой шнур. В случае необходимости замены сетевого шнура она должна быть выполнена авторизованным сервисным центром.
- Подключайте сетевую вилку к розетке электросети только по завершении установки. Убедитесь, что сетевая вилка остается доступной после установки.
- Не касайтесь основного кабеля или вилки мокрыми руками.
- Не тяните за сетевой кабель, чтобы отключить прибор. Всегда беритесь за сетевую вилку.

2.3 Подключение воды

- Температура входящей воды не должна превышать 25°C.
- Не допускайте повреждения шлангов подачи воды.
- Перед подключением к новым трубам, трубам, которые не использовались длительное время, где проводились ремонтные работы или устанавливались новые устройства (счетчики воды и т. д.), дайте воде стечь, пока она не станет чистой.
- Убедитесь в отсутствии утечек во время и после первого использования прибора.
- Не используйте удлинительный шланг, если шланг подачи воды слишком короткий. Обратитесь в авторизованный сервисный центр для замены шланга подачи воды.
- При распаковке прибора можно обнаружить воду, стекающую из сливного шланга. Это происходит из-за тестирования прибора с использованием воды на заводе.
- Вы можете удлинить сливной шланг до 400 см. Для других сливных шлангов и удлинителей обращайтесь в авторизованный сервисный центр.
- Убедитесь, что после установки остается доступ к крану.

2.4 Использование

 **ВНИМАНИЕ!** Риск травмы, удара электрическим током, возгорания, ожогов или повреждения прибора.

- Следуйте инструкциям по безопасности на упаковке моющих средств.
- Не помещайте в прибор, рядом с ним или на него легковоспламеняющиеся продукты или предметы, пропитанные легковоспламеняющимися веществами.
- Не стирайте вещи, сильно загрязненные маслом, жиром или другими жирными веществами. Это может повредить резиновые уплотнители стиральной машины. Постирайте такие вещи вручную, прежде чем загружать их в стиральную машину.
- Не прикасайтесь к стеклянной дверце во время работы программы. Стекло может быть горячим.
- Убедитесь, что все металлические предметы удалены из белья.

2.5 Внутренняя подсветка

 **ВНИМАНИЕ!** Риск травмы.

- Не смотрите непосредственно на светодиодное излучение.
- Для замены внутренней подсветки обратитесь в авторизованный сервисный центр.

2.6 Обслуживание

- Для ремонта прибора обращайтесь в авторизованный сервисный центр. Используйте только оригинальные запасные части.
- Обратите внимание, что самостоятельный или непрофессиональный ремонт могут создать угрозу безопасности и аннулировать гарантию.
- Следующие запасные части будут доступны в течение 10 лет после снятия модели с производства: двигатель и щетки двигателя, передача между двигателем и барабаном, насосы, амортизаторы и пружины, барабан, паук барабана и соответствующие подшипники, нагреватели и нагревательные элементы, включая тепловые насосы, трубы и соответствующее оборудование, включая шланги, клапаны, фильтры и защитные клапаны, печатные платы, электронные дисплеи, датчики давления, термостаты и датчики, программное обеспечение и прошивка, включая программное обеспечение сброса, дверь, шарнир двери и уплотнители, другие уплотнители, запор двери, пластмассовые детали, такие как дозаторы моющих средств. В вашей стране этот срок может быть более длительным.
- Обратите внимание, что некоторые из этих запчастей доступны только для профессиональных ремонтников, а также не все запчасти актуальны для всех моделей.
- Лампы внутри данного изделия и запасные лампы, продаваемые отдельно: Эти лампы предназначены для работы в экстремальных физических условиях бытовой техники, таких как температура, вибрация, влажность, или предназначены для передачи информации о рабочем состоянии прибора. Они не предназначены для других целей и не подходят для освещения домашних помещений.

2.7 Утилизация

 **ВНИМАНИЕ!** Риск травмы или удушья.

- Отсоедините прибор от электросети и водоснабжения.
- Отрежьте кабель электропитания как можно ближе к прибору и утилизируйте его.
- Снимите защелку двери, чтобы предотвратить застревание детей или домашних животных в барабане.
- Утилизируйте прибор в соответствии с местными требованиями по утилизации электробытовых приборов

3. ОПИСАНИЕ ПРИБОРА

3.1 Особенности

Ваша новая стиральная машина соответствует всем современным требованиям для эффективной обработки белья с низким потреблением воды, энергии и моющего средства, а также бережно относится к тканям.

- Интерактивный сенсорный экран упрощает настройку и использование прибора.
- Подключение по Wi-Fi и функция удаленного запуска позволяют запускать цикл, взаимодействовать с вашим прибором и проверять статус стирального цикла дистанционно.
- Система SteamCare с программами Steam Cashmere / Кашемир и Steam Refresh / Обработка паром идеально подходит для освежения даже самых деликатных тканей без стирки. Используйте ароматизатор специально разработанный Electrolux, чтобы придать вещам ощущение «только что постиранных», устраняя запахи и складки.
- Технология ColorCare действует как умягчитель воды, удаляя жесткие минералы из поступающей воды и обеспечивая мягкую воду для стирки. Стирка за стиркой предотвращается жесткость ткани, усадка и выцветание цвета.
- Технология UltraCare разработана для защиты волокон ткани благодаря разным фазам предварительного смешивания, которые сначала растворяют моющее средство, а затем кондиционер для белья в воде, прежде чем они распределяются по белью. Таким образом, каждое волокно достигается и ухаживается.
- Пар - быстрый и простой способ освежить одежду. Нежные паровые программы устраняют запахи и разглаживают складки на сухой одежде, уменьшая потребность в глажке.

Опция Плюс Пар завершает каждый цикл нежным паром, который разглаживает волокна и уменьшает сминание ткани. Глажка станет проще!

- Система SensiCare определяет вес загруженного белья, на основе чего задаёт длительность программы за 30 секунд. Стиральная программа адаптируется к количеству и типу белья, не потребляя больше времени, энергии и воды, чем необходимо.

3.2 Обзор прибора

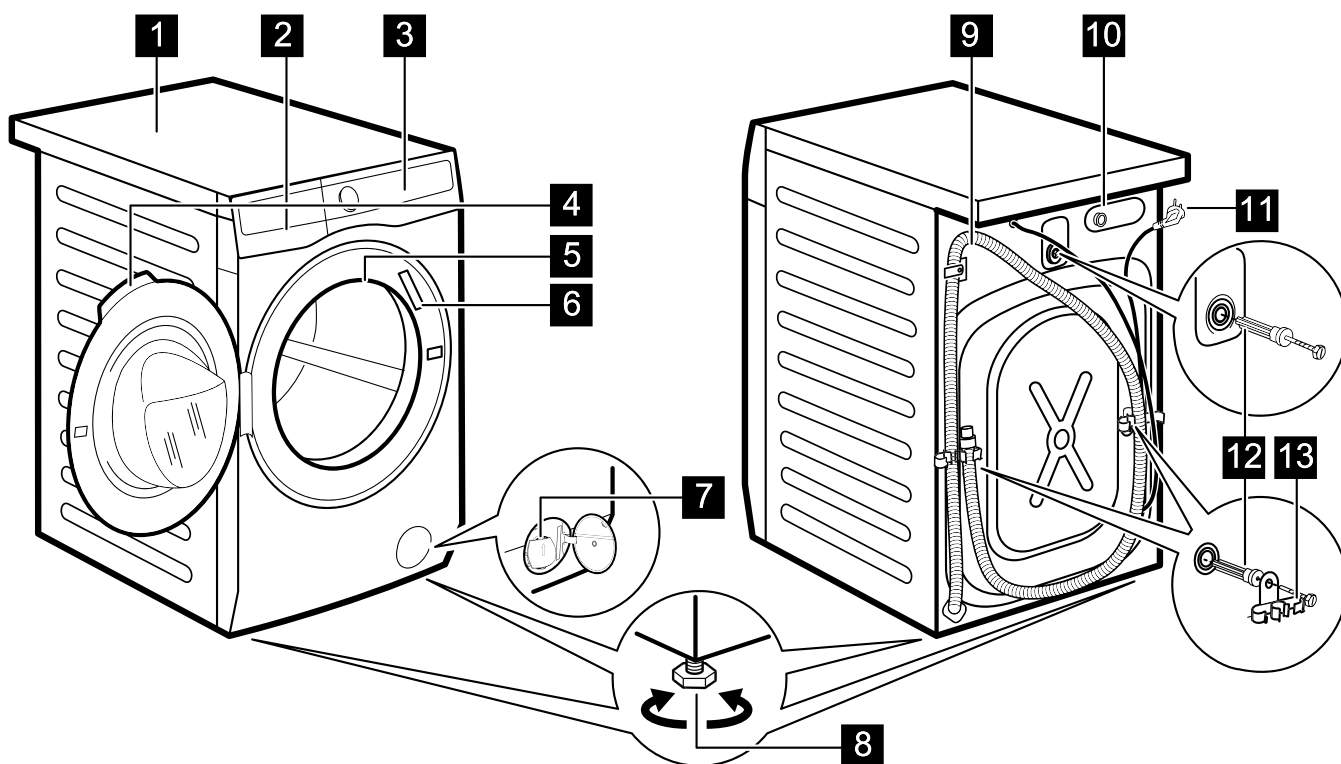

- 1 Рабочая поверхность
- 2 Дозатор моющего средства
- 3 Панель управления
- 4 Дверная ручка
- 5 Внутреннее освещение
- 6 Табличка с техническими данными
- 7 Фильтр сливного насоса

- 8 Ножки для выравнивания прибора
- 9 Сливной шланг
- 10 Подсоединение впускного шланга
- 11 Сетевой кабель
- 12 Болты крепления
- 13 Опора для шланга

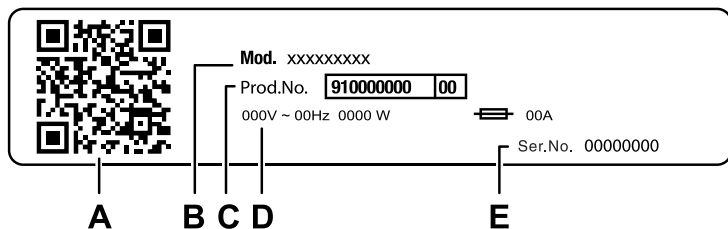

Паспортная табличка содержит следующую информацию:

- A. QR-код
- B. Наименование модели
- C. Артикул изделия
- D. Электрические характеристики
- E. Серийный номер

4. ТЕХНИЧЕСКИЕ ДАННЫЕ

| | | |
|---|-----------------------------|---------------------------|
| Размеры | ширина/высота/общая глубина | 59,7 см /84,7 см /63,6 см |
| Подключение электроэнергии | Напряжение | 230 В |
| | Общая мощность | 2100 Вт |
| | Предохранитель | 10 А |
| | Частота | 50 Гц |
| Уровень защиты от попадания твердых частиц и влаги, обеспечиваемый защитной крышкой, за исключением низковольтного оборудования без защиты от влаги | | IPX4 |
| Давление воды | Минимальное | 0.5 бар (0.05 МПа) |
| | Максимальное | 10 бар (1.0 МПа) |
| Подача воды ¹⁾ | | Холодная вода |
| Максимальная загрузка | Хлопок | 11 кг |

1) Подсоедините впускной шланг к водопроводному крану с резьбой 3/4".

5. УСТАНОВКА

⚠ ВНИМАНИЕ! См. главы по технике безопасности.

5.1 Распаковка

1. Откройте дверцу и удалите все предметы из ба-
рабана.

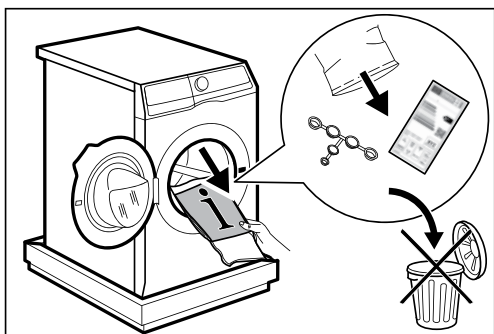

ⓘ Аксессуары поставляемые с прибором могут ва-
рьюроваться в зависимости от модели.

2. Положите упаковочный элемент на пол позади
прибора и аккуратно положите его на заднюю сто-
рону. Удалите защитный полистирол снизу.

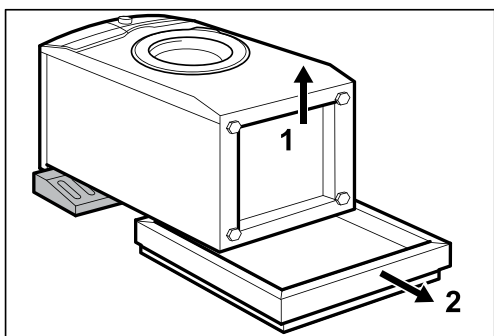

⚠ ВНИМАНИЕ!

Не кладите стиральную машину на переднюю
часть.

3. Поставьте прибор обратно в вертикальное поло-
жение. Выньте кабель питания и сливной шланг из
держателей шланга.

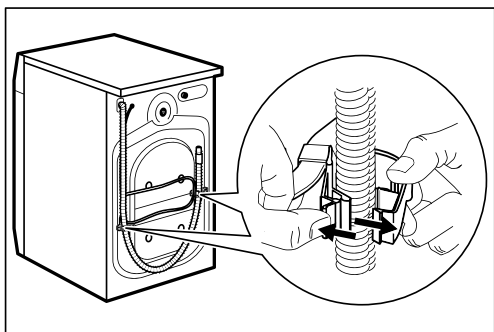

ⓘ Возможно, вы увидите, как из сливного шлан-
га течет вода. Это происходит потому, что сти-
ральная машина прошла испытания на заводе.

4. Выкрутите три транспортировочных болта и вы-
тащите пластиковые проставки.

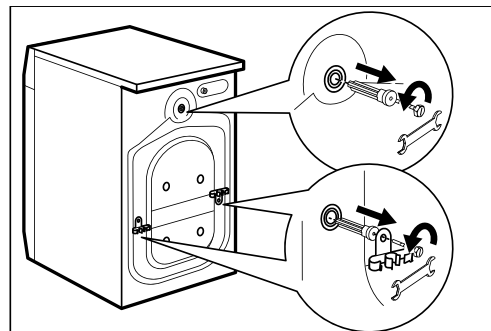

ⓘ Рекомендуем сохранить упаковку и транспор-
тировочные болты для транспортировки прибора.

5. Вставьте в отверстия пластиковые колпачки,
которые вы найдете в пакете с инструкцией по
эксплуатации.

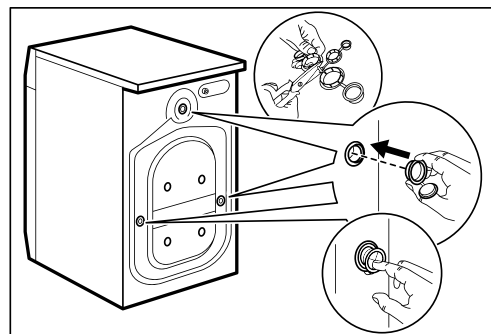

5.2 Информация по установке

Размещение и выравнивание

Отрегулируйте прибор правильно, чтобы предот-
вратить вибрацию, шум и перемещение прибора
во время работы.

1. Установите прибор на твердом ровном полу.
Прибор должен быть выровнен по уровню и устой-
чив. Убедитесь, что прибор не касается стены или
других предметов, а под прибором есть циркуля-
ция воздуха.

2. Ослабьте или затяните ножки, чтобы отрегули-
ровать уровень. Все ножки должны плотно стоять
на полу.

⚠ ПРЕДУПРЕЖДЕНИЕ!

Не кладите картон, дерево или аналогичные
материалы под ножки прибора для регули-
ровки уровня.

Заливной шланг

⚠ ВНИМАНИЕ!

Убедитесь, что шланги не повреждены и нет утечек из муфт. Не используйте удлинитель, если заливной шланг слишком короткий. Обратитесь в сервисный центр для информации о замене заливного шланга.

1. Подсоедините заливной шланг к задней части прибора, если это требуется. Обычно он уже подсоединен на производстве.

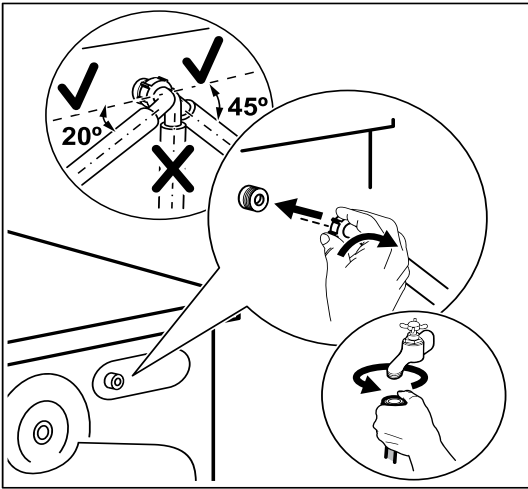

2. Установите его влево или вправо в зависимости от положения водопроводного крана. Убедитесь, что заливной шланг не находится в вертикальном положении.

3. При необходимости ослабьте кольцевую гайку, чтобы установить ее в правильном положении.

4. Некоторые модели могут комплектоваться заливным шлангом с устройством, предотвращающим протечки. Оно не допускает протечек из шланга, связанных с его естественным старением. Сектор в окне А указывает на эту неисправность.

Если это произошло, перекройте водопроводный кран и обратитесь в авторизованный сервисный центр за информацией о замене шланга.

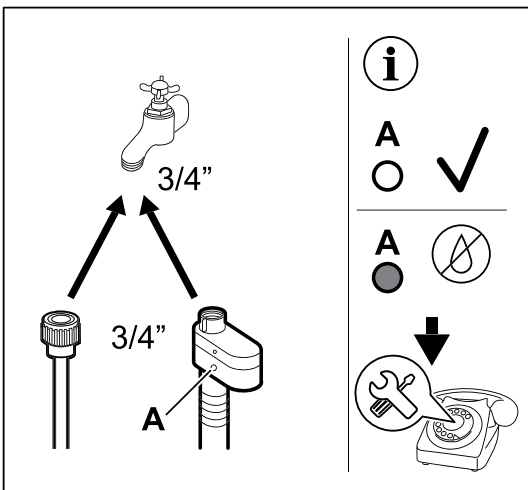

5. Подключите другой конец шланга для холодной воды к крану с холодной водой с резьбой 3/4».

⚠ ПРЕДУПРЕЖДЕНИЕ!

Температура входящей воды не должна превышать 25°C.

Слив воды

Шланг для слива должен располагаться на высоте не менее 60 см и не более 100 см.

ⓘ Вы можете удлинить сливной шланг до 400 см. Обратитесь в авторизованный сервисный центр, чтобы приобрести другой сливной шланг и удлинитель.

Существует несколько способов подсоединения сливного шланга:

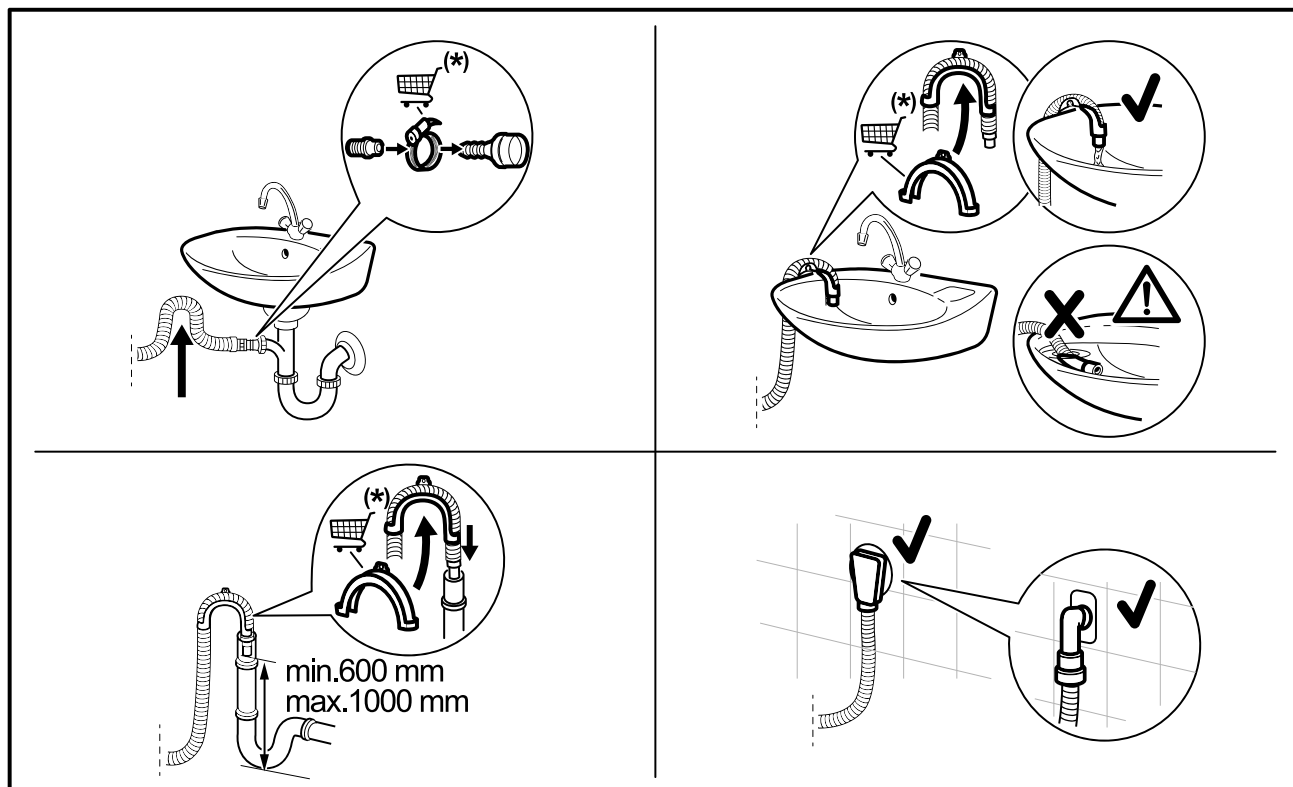

(*) Технические характеристики могут быть изменены без предварительного уведомления.

Убедитесь, что сливной шланг образует петлю, чтобы предотвратить попадание частиц из раковины в прибор. Подсоедините сливной шланг к сливному патрубку и закрепите хомутом. Убедитесь, что сливной шланг образует петлю, чтобы предотвратить попадание частиц из раковины в прибор.

Разместите шланг непосредственно к встроенной в стену канализационной трубе и закрепите хомутом. Без пластикового направляющего для шланга к патрубку раковины: вставьте сливной шланг в патрубок и закрепите хомутом.

Сливной шланг можно изогнуть в U-образную форму и разместить вокруг пластикового направляющего. На краю раковины – закрепите направляющий на водопроводном кране или на стене.

ⓘ Убедитесь, что при сливе воды пластиковый направляющий не смещается, а конец сливного шланга не погружен в воду. Это может привести к возврату грязной воды в прибор. Приобретайте аксессуары у официального поставщика.

К стояку с вентиляционным отверстием: вставьте сливной шланг непосредственно в стояк или канализационную трубу.

ⓘ Конец сливного шланга всегда должен быть вентилируемым, т.е. внутренний диаметр сливной трубы (мин. 38 мм – мин. 1,5 дюйма) должен быть больше наружного диаметра сливного шланга.

5.3 Установка на деревянный пол

Если вы устанавливаете прибор на деревянный пол, убедитесь, что используете крепежные пластины для фиксации ножек прибора. Внимательно прочитайте инструкции, прилагаемые к аксессуару.

5.4 Электрическое подключение

По окончании установки вы можете подключить сетевую вилку к розетке.

Номинальные значения и глава «Технические данные» указывают необходимые электрические параметры. Убедитесь, что они совместимы с параметрами электросети.

Убедитесь, что ваша домашняя электропроводка может выдержать максимальную нагрузку, учитывая и другие работающие приборы.

Подключите прибор к заземленной розетке.

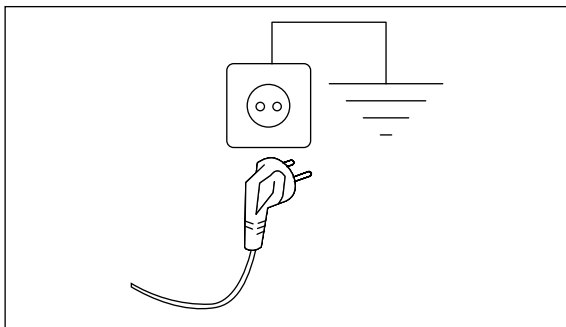

Шнур электропитания должен быть легко доступен после установки прибора.

Для любых электромонтажных работ, необходимых для установки данного прибора, обратитесь в наш авторизованный сервисный центр.

Производитель не несет ответственность за любые повреждения или травмы из-за несоблюдения указанных мер предосторожности.

6. ПАНЕЛЬ УПРАВЛЕНИЯ

6.1 Описание панели управления

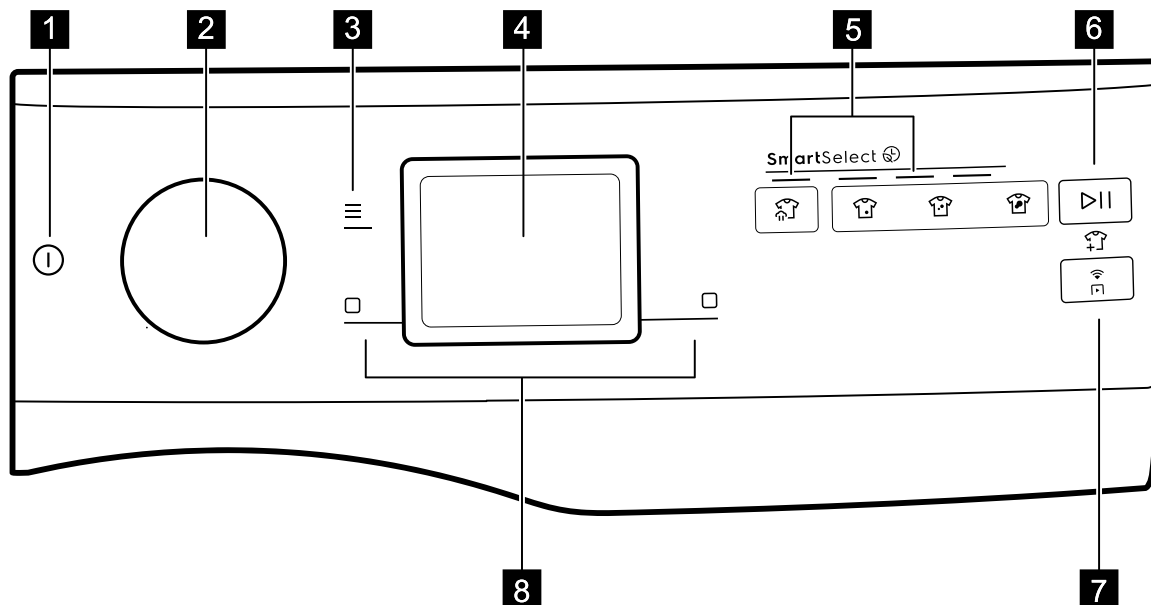

① 1 Сенсорная кнопка Вкл./Выкл.

2 Ручка выбора программы

☰ 3 Сенсорная кнопка меню

4 Дисплей

➡ 5 Сенсорная кнопка SmartSelect:

☁ • Кнопка Обработка паром

☁ • Кнопка Очень легкая

☁ • Кнопка Легкая

☁ • Кнопка Обычная

▶ 6 Сенсорная кнопка Пуск/Пауза

📶 7 Сенсорная кнопка режима Удаленный старт

8:

□ • Правая кнопка

□ • Левая кнопка

6.2 Обратная связь SmartLeaf

Символы SmartLeaf предоставляют обратную связь о потреблении, помогая пользователю экономить энергию, время и воду.



Данная функция отображает уровень экономии энергии в программе на основе следующих факторов:

1. Продолжительность программы при номинальной загрузке.
2. Потребление энергии.
3. Потребление воды.
4. Температура стирки.

Обратная связь SmartLeaf не зависит от:

1. Количества загруженного белья.
2. Выбранной скорости отжима.

Существуют три уровня обратной связи SmartLeaf:

1. Отсутствие SmartLeaf (на дисплее нет иконки).
2. Иконка одного листа .
3. Иконка двух листов .

 - Предварительная стирка уменьшает символ SmartLeaf на 1 лист.

- Температура = 40°C уменьшает символ SmartLeaf на 1 лист.

- Температура > 40°C уменьшает символ SmartLeaf на 2 листа.

7. РЕГУЛЯТОРЫ И КНОПКИ

7.1 Вкл./Выкл.

Нажмите и удерживайте эту кнопку в течение нескольких секунд, чтобы включить или выключить устройство. При включении или выключении звучит специальный звуковой сигнал, включаются световые индикаторы и дисплей, а кнопка Пуск/Пауза начинает пульсировать.

 По умолчанию, при включении устройства, всегда выбирается программа Eco 40-60, даже после выхода из режима ожидания.

7.2 Ручка выбора программы

Поворачивая ручку программ, можно выбрать желаемую программу.

7.3 Меню

Нажмите кнопку , чтобы войти в меню настроек.

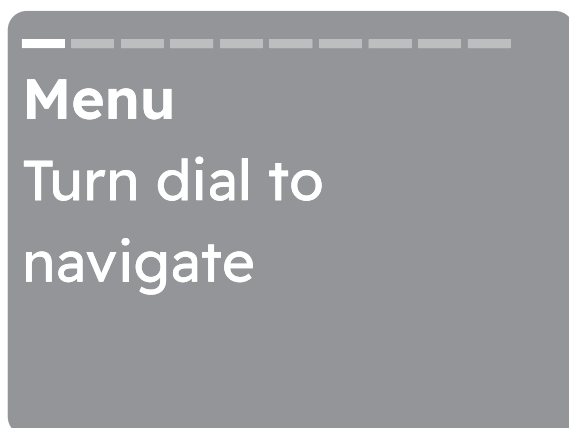



Поворачивайте ручку для навигации. Чтобы активировать/деактивировать параметр, нажмите правую сенсорную кнопку.

Чтобы выйти из меню , пользователь должен:

- нажать кнопку меню еще раз;
- нажать кнопку SmartSelect;
- нажать кнопку удаленного управления;
- дождаться таймаута 10 секунд.

7.4 Правая/Левая сенсорные кнопки

Две сенсорные кнопки  расположены справа и слева от дисплея.

Нажмите правую сенсорную кнопку , чтобы выполнить действие, которое отображается в правом нижнем углу дисплея (например, изменить скорость отжима, активировать или деактивировать бак для автоматического дозирования, вернуться в меню и т.д.).

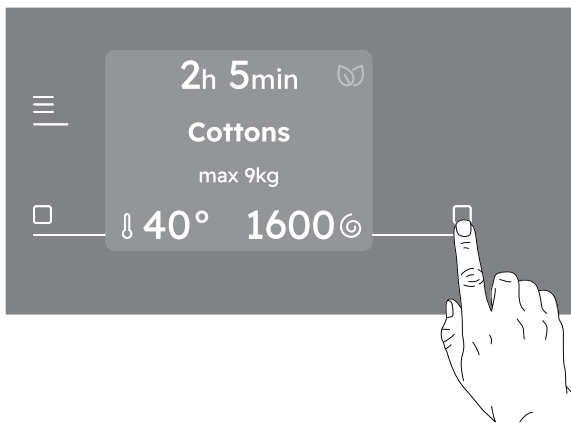

Нажмите левую сенсорную кнопку , чтобы выполнить действие, которое отображается в левом нижнем углу дисплея (например, изменить температуру, активировать или деактивировать опцию и т.д.).

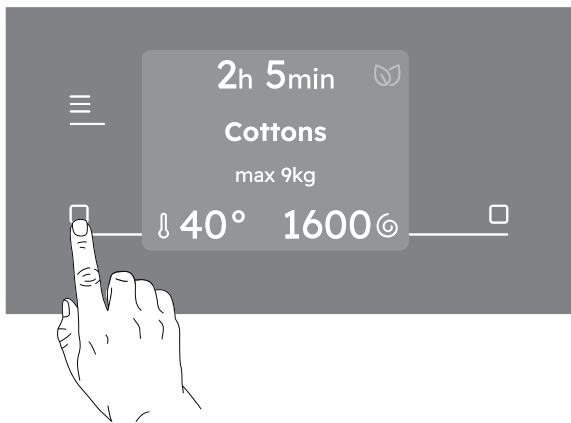

7.5 Режим удаленного запуска

Короткое нажатие этой кнопки  активирует функцию Удаленный запуск, которая позволяет запускать, приостанавливать и останавливать работу устройства дистанционно.

При активации режима Удаленный запуск дверь блокируется, и машина переходит в режим ожидания.

Чтобы выйти из этого состояния, снова нажмите на кнопку и отключите функцию.

7.6 Пуск/Пауза

Нажмите кнопку Пуск/Пауза , чтобы запустить, приостановить прибор или прервать выполняющуюся программу.

 Сообщение на дисплее информирует вас, что цикл можно приостановить и добавить или убрать белье. Подробнее об этом читайте в разделе «Открытие дверцы - Добавление белья».

7.7 SmartSelect

Уровни стирки

Эта новая функция была создана, чтобы помочь пользователю экономить энергию, время и воду, с целью повышения устойчивости циклов стирки, улучшения ухода за тканями и обеспечения удобства использования. Для каждого цикла стирки возможны разные продолжительности и уровни потребления ресурсов, в зависимости от степени загрязнения белья.

Доступны четыре варианта:

1. Легкая

Этот вариант идеально подходит для повседневной одежды с легкими загрязнениями, такими как небольшие пятна, например, пот. Рекомендуемая температура: 30°C.

Легкий уровень загрязнения используется по умолчанию.

 Этот вариант включается автоматически при включении прибора, что указывает на то, что режим Eco активирован.

2. Очень легкая

Этот вариант рекомендован для одежды с минимальным загрязнением, без видимых пятен. Рекомендуемая температура: 20°C.

3. Обычная

Этот вариант рекомендован для одежды с нормальным или сильным загрязнением, например, с пятнами от еды или грязи.

4. Обработка паром



При выборе этого уровня SmartSelect пользователь активирует программу Обработка паром.

Этот режим помогает уменьшить складки и легкие запахи, а также освежить одежду, которая не требует полноценной стирки.

Несколько нажатий на соответствующую иконку позволяют выбрать одну из трех длительностей цикла.

Поверните ручку выбора программы, чтобы установить желаемую программу. Иконка уровня загрязнения по умолчанию загорится.

Для изменения уровня загрязнения нажмите на соответствующую иконку.

 Каждый уровень SmartSelect  может изменять температуру, скорость отжима и продолжительность выбранного цикла.

 Если определенный уровень загрязнения недоступен, при его выборе прозвучит двойной звуковой сигнал, а символ мигнет дважды.

8. ПЕРВЫЙ ЗАПУСК

Каждый раз при включении прибора на сенсорном экране появляется заставка запуска.

При первом включении прибора после заставки запуска отображается процедура первоначальной настройки.

8.1 Ознакомьтесь с вашим прибором

При первом включении прибора на дисплее отображается информация, связанная с прибором.

Если пользователь пропустил это при первом включении, это отобразится снова при следующем включении после заставки. Если пользователь второй раз нажал «Пропустить», это больше не будет отображаться.

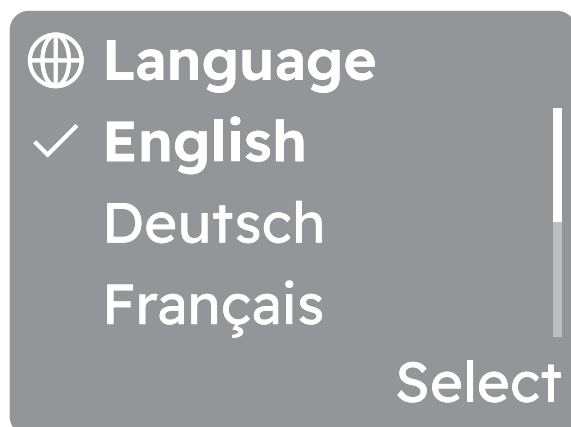

8.2 Настройка языка

Прокрутите список языков, поворачивая ручку, чтобы найти нужный язык и выбрать его, нажав правую сенсорную кнопку.



9. ПЕРЕД ПЕРВЫМ ИСПОЛЬЗОВАНИЕМ

i В процессе установки или перед первым использованием в приборе может быть немного воды. Это остаточная вода после полной функциональной проверки прибора на заводе для обеспечения его идеальной работы при поставке клиентам. Это не должно вызывать беспокойства.

1. Убедитесь, что все транспортировочные болты удалены из прибора.
2. Убедитесь, что подведено электропитание и открыт водопроводный кран.
3. Убедитесь, что в отсеке, обозначенном знаком  есть соль, и установите подходящий уровень жёсткости воды. Смотрите раздел «Как установить уровень жёсткости воды».
4. Залейте 2 литра воды в отсек для моющего средства, обозначенный значком . Это активирует систему слива.
5. Залейте небольшое количество моющего средства в отсек, обозначенный значком .
6. Установите и запустите программу для хлопка с максимальной температурой без белья в барабане. Это поможет удалить всю возможную грязь из барабана и бака.

10. УМЯГЧИТЕЛЬ ВОДЫ (COLOURCARE)

10.1 Введение

В воде содержатся жесткие минералы. Чем выше содержание этих минералов, тем жестче вода.

Жесткая вода может снизить эффективность моющего средства, уменьшить мягкость тканей и способствовать усадке и выцветанию цвета.

Данный прибор оснащен умягчителем воды, который обеспечивает оптимальную жесткость воды, чтобы сохранить целостность ткани, яркость цвета и эффективность стирки при низких температурах.

Умягчитель воды должен быть настроен в соответствии с жесткостью поступающей воды. Правильная настройка позволяет достичь наилучших результатов стирки и максимальной защиты белья.

Чтобы правильно настроить умягчитель воды, см. раздел «Как установить уровень жесткости воды».

❗ При первом включении прибора на сенсорном экране предлагаются различные настройки, одна из которых - уровень жесткости воды.

10.2 Как установить уровень жесткости воды и активировать умягчитель воды

Прибор позволяет выбрать из 7 уровней, соответствующих 7 различным диапазонам жесткости воды.

В зависимости от страны жесткость воды выражается в эквивалентных шкалах: например, французские градусы (°f), немецкие градусы (°d), английские градусы (°e), ммоль/л и мг-экв/л.

При необходимости уточните у местных водоснабжающих организаций уровень жесткости воды в вашем регионе.

Проверьте в таблице «Уровни жесткости воды», какой уровень подходит.

Чтобы установить уровень жесткости воды:

1. Нажмите кнопку Вкл./Выкл. на несколько секунд, чтобы включить прибор.
2. Поворачивайте ручку, прокручивая список программ до конца, пока не найдете пункт Настройки.

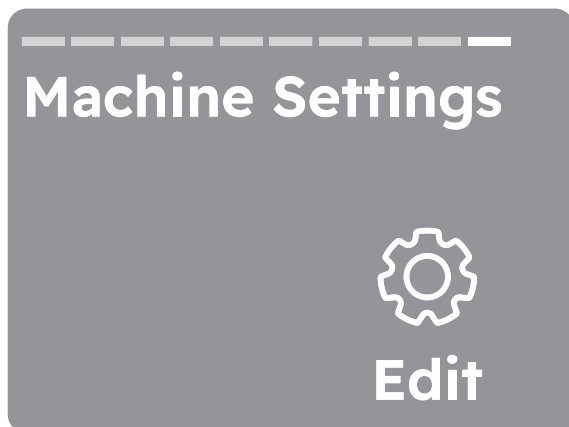

3. Нажмите Редактировать, правую сенсорную кнопку, чтобы войти в список настроек.

4. Прокрутите список и найдите пункт Жесткость воды.

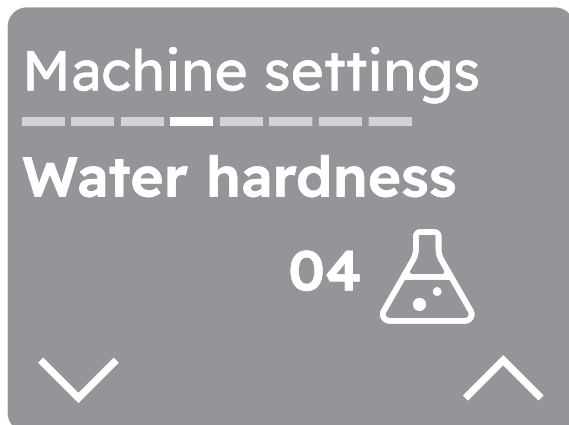

5. Чтобы выбрать нужный уровень:

- Нажмите левую сенсорную кнопку рядом с индикатором , чтобы уменьшить жесткость.
- Нажмите правую сенсорную кнопку рядом с индикатором , чтобы увеличить жесткость.

6. Поверните ручку еще на одну позицию, чтобы найти настройку Умягчитель воды.

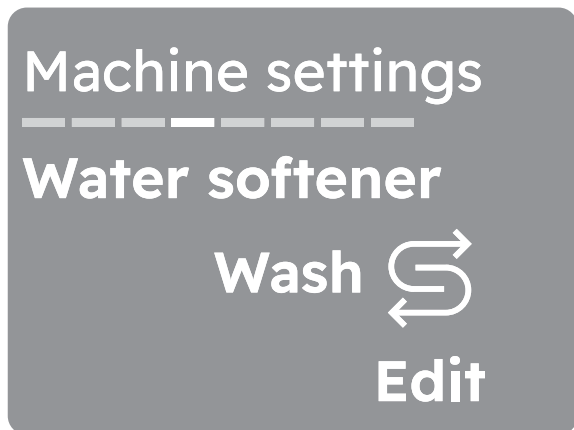

7. Нажмите Редактировать, правую сенсорную кнопку, чтобы войти в список настроек.

8. Поворачивайте ручку, чтобы увидеть варианты:

- ВЫКЛ: отключить умягчитель воды.

- Стирка: умягчитель воды работает только во время стирки. Эта настройка подходит для большинства случаев использования.

- Стирка + Полоск.: если вода особенно жесткая (уровни 6 и 7), рекомендуем включить умягчитель также во время полоскания, чтобы сохранить мягкость ткани. Эта настройка увеличивает расход соли.



9. Нажмите правую сенсорную кнопку Выбрать, чтобы подтвердить.

10. Нажмите левую сенсорную кнопку, чтобы вернуться к предыдущему экрану.

Уровни жесткости воды

| Уровни | Уровни указанные на тестере ¹⁾ | Диапазон жесткости воды | | | | |
|-----------------|---|--------------------------|-----------------------|-------------------------|-----------|-----------|
| | | °f (французские градусы) | °d (немецкие градусы) | °e (английские градусы) | ммоль/л | мг-экв/л |
| 1 | C01 | ≤5 | ≤3 | ≤ 4 | ≤0.5 | ≤ 50 |
| 2 | C02 | 6 - 13 | 4 - 7 | 5 - 9 | 0.6 - 1.3 | 60 - 130 |
| 3 | C03 | 14 - 21 | 8 - 11 | 10 - 15 | 1.4 - 2.1 | 140 - 210 |
| 4 ²⁾ | C04 | 22 - 29 | 12 - 16 | 16 - 20 | 2.2 - 2.9 | 220 - 290 |
| 5 | C05 | 30 - 37 | 17 - 20 | 21 - 26 | 3.0 - 3.7 | 300 - 370 |
| 6 | C06 | 38 - 45 | 21 - 25 | 27 - 32 | 3.8 - 4.5 | 380 - 450 |
| 7 | C07 | ≥46 | ≥26 | ≥33 | ≥4.6 | ≥460 |

1) Если поставляется в комплекте с прибором.

2) Заводская установка, подходящая для большинства условий.

10.3 Заполнение соли

Смягчение воды осуществляется с помощью специальных смол в приборе.

Для регенерации смол и подготовки их к смягчению воды засыпьте специальную соль в отделение .

1. Откройте дозатор моющих средств.

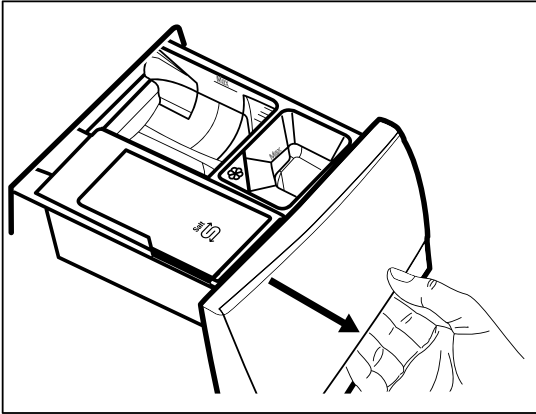

2. Откройте отделение .

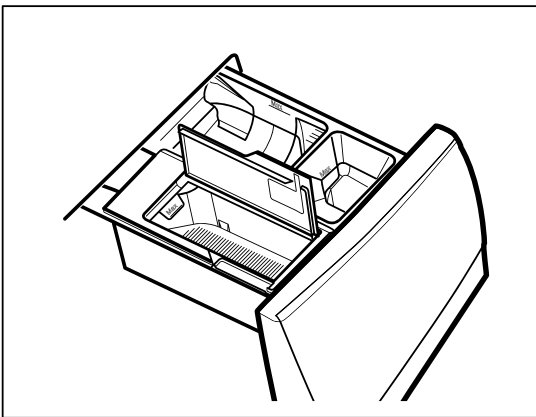

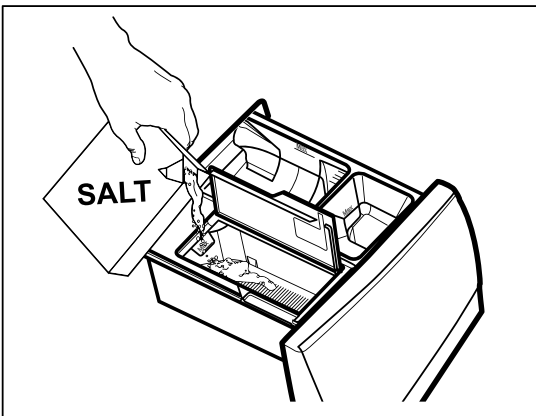

3. Засыпьте специальную соль.







4. Закройте отделение для соли и дозатор.

 Регулярно проверяйте, достаточно ли соли.

В отделении  может поместиться около 600 г соли, что достаточно примерно на два месяца при установленном по умолчанию уровне жесткости воды (С04) и активации смягчителя только на стирку. Другой уровень жесткости воды или настройки могут увеличить или уменьшить расход соли. См. «Как установить уровень жесткости воды» и «Как включить смягчение воды также во время полоскания».

В конце цикла на дисплее появляется сообщение «Засыпать соль», когда отсек  нужно заполнить солью, даже если в нем еще осталось немного соли.

 **ВНИМАНИЕ!** Засыпайте соль только в отделение .

 **ВНИМАНИЕ!** В отделение  нельзя класть ничего, кроме соли. Если туда случайно попало моющее средство или добавка, см. «Удаление остатков моющего средства или других добавок из отделения для соли» в главе «Поиск и устранение неисправностей».

 Используйте только специальную соль для посудомоечных и стиральных машин. Подходящую соль можно заказать на нашем сайте!

Другие виды соли менее эффективны и со временем могут необратимо повредить технологию смягчения воды.

 **ВНИМАНИЕ!** Не используйте мелкую соль!

 Прибор работает с полной отдачей при использовании соли. Досыпание соли по запросу прибора поддерживает эффективность системы смягчения. Если долгое время использовать прибор без соли, полная производительность смягчителя воды восстановится через несколько длительных циклов стирки после засыпки соли.

10.4 Регенерация смягчителя воды

Через несколько циклов прибор может потребовать регенерацию смягчителя воды.

Процесс регенерации выполняется автоматически при запуске программ, таких как Хлопок и Синтетика, даже если длительность программы уменьшена однократным нажатием кнопки Завершить через, если она есть в приборе.

Другие программы могут выполнять регенерацию автоматически при определенных настройках и условиях.

 Если вы обычно запускаете очень короткие циклы, регенерация может не происходить: может показаться, что соль не расходуется, поскольку она потребляется только в фазе регенерации. Чтобы обеспечить регенерацию, запускайте программу Хлопок или Синтетика не реже одного раза в неделю или раз в две недели.

11. ПРОГРАММЫ

11.1 Таблица программ

Стиральные программы

| Программа | Описание программы |
|---|---|
| Стиральные программы | |
| Eco 40-60 | Программа низкого энергопотребления для хлопковых вещей, пригодных для стирки при 40 или 60°C. Никакие дополнительные опции не могут быть активированы. Снижает температуру и увеличивает время для достижения хороших результатов стирки. ¹⁾ |
| UltraQuick 39min / Супербыстрая | Хлопок и смесовые синтетические ткани. Идеально для быстрой стирки повседневной одежды, обеспечивает бережный уход за вещами и хорошую очистку уже при 30°C. ⓘ Стандартная продолжительность программы разработана для загрузки 5 кг белья. При стирке меньшего или большего количества время стирки автоматически уменьшается или увеличивается. |
| Cottons / Хлопок | Белые и цветные хлопковые ткани. Идеально подходит для обычных и сильных загрязнений. |
| Synthetics / Синтетика | Изделия из синтетики или смесовых тканей. Обычная степень загрязнения. |
| Delicates / Деликатные ткани | Деликатные ткани, такие как акрил, вискоза и смесовые ткани, требующие более мягкой стирки. Обычная степень загрязнения. |
| Wool/Silk / Шерсть/Шелк  | Шерстяные изделия, подходящие для машинной стирки, изделия для ручной стирки и другие ткани с символом «Ручная стирка». ²⁾ |
| Rapid 20 min / Быстрая | Хлопковые и синтетические вещи, слегка загрязненные или одетые один раз. |
| Sportswear / Спортивная одежда | Спортивные костюмы, синтетические ткани как полиэстер, полиэстер/эластан, полиамид. Хорошо удаляет пот и загрязнения с технической спортивной одежды. |
| Jeans / Джинсы | Одежда из денима, обычной степени загрязнения. Эта программа выполняет деликатное полоскание, разработанное специально для денима, которое уменьшает выцветание и не допускает остатков порошка на ткани. |
| Outdoor / Куртки, спортивная одежда | ⓘ Не используйте кондиционер для белья и убедитесь в отсутствии его остатков в дозаторе моющих средств. Одежда для активного отдыха на природе, технические и спортивные ткани, водонепроницаемые и дышащие куртки, куртки-шелтеры со съемным флисом или утеплителем. Рекомендуемая загрузка белья - 2 кг. Эту программу можно также использовать для восстановления водоотталкивающих свойств, она специально предназначена для обработки одежды с гидрофобным покрытием. Для выполнения цикла восстановления водоотталкивания выполните следующие действия: • Залейте стиральный порошок в отсек для стирки. • Залейте специальное восстанавливающее водоотталкивающее средство для ткани в отсек для кондиционера. • Уменьшите загрузку белья до 1 кг. Для дополнительного усиления восстановления водоотталкивания сушите белье в сушильной машине с установкой программы сушки Outdoor / Куртки, спортивная одежда (если доступно и разрешено ярлыком по уходу). |

| Программа | Описание программы |
|--------------------------------|---|
| Down Jackets / Пуховики | Специальная программа для стирки одной куртки или одеяла с пуховым или синтетическим наполнителем. Для изделий с натуральным пуховым наполнителем используйте жидкое моющее средство для шерсти. Если ярлык по уходу позволяет, запустите полный цикл стирки и сушки, чтобы сохранить внешний вид и теплоизоляционные свойства. |
| Hygiene / Гигиена | Сертифицировано Swissatest, комбинирует цикл стирки и пар для удаления более 99,99% бактерий и вирусов* при температуре выше 60°C ³⁾ . Также снижает количество пыльцы и аллергенов для гигиенической очистки белья после каждой стирки. |
| Silk / Шелк | Шелк и другие деликатные ткани, пригодные для машинной и ручной стирки. Барабан вращается очень аккуратно, чтобы можно было стирать даже очень нежные вещи. |
| Duvet / Пуховые изделия | Специальная программа для синтетических или пуховых и пухо-перовых одеял, покрывал и т.д. Используйте жидкое деликатное моющее средство, например, для шерсти. |
| Machine Clean / Очистка машины | <p>Технический цикл с горячей водой для очистки и освежения барабана и удаления остатков, которые могут вызывать запахи. Перед запуском этого цикла уберите все вещи из барабана. В отделение для основной стирки дозатора для моющих средств поставьте заслонку в вертикальное положение. Залейте стакан отбеливателя на основе хлора или очистителя для стиральных машин в отделение для основной стирки. НЕ используйте их вместе.</p> <p>❗ После очистки барабана запустите дополнительный цикл полоскания с пустым барабаном и без моющего средства, чтобы удалить все остатки отбеливателя.</p> |
| Spin/Drain / Отжим/Слив | Для отжима белья и слива воды из барабана. Все ткани, кроме шерсти и деликатных. |
| Rinse / Полоскание | Все ткани, кроме шерсти и очень деликатных. Программа для полоскания и отжима белья. Скорость отжима по умолчанию такая же, как для программ хлопка. Установите подходящую скорость отжима для данного типа белья. При необходимости выберите опцию Дополнительное полоскание, чтобы добавить полоскания. При низкой скорости отжима прибор выполняет нежное полоскание и короткий отжим. |

1) Согласно Регламенту ЕС 2019/2023, данная программа при 40°C способна очистить обычно загрязненное хлопковое белье, заявленное как пригодное для стирки при 40°C или 60°C, вместе в том же цикле. Для получения информации о достигаемой температуре в белье, длительности программы и других данных см. главу «Потребление».

2) Во время этого цикла барабан медленно вращается для обеспечения деликатной стирки. Может показаться, что барабан не вращается или вращается неправильно, но это нормально для данной программы.

3) Проверено на Staphylococcus aureus, Enterococcus faecium, Candida albicans, Pseudomonas aeruginosa и бактериофаг MS2 во внешнем тестировании, выполненном Swissatest Testmaterialien AG в 2021 году (Отчет о тестировании No 202120117).

Температура программы, максимальная скорость отжима и максимальная загрузка

| Программа | Температура по умолчанию Диапазон температур | Скорость отжима по умолчанию Диапазон скорости отжима | Макс. загрузка |
|---|---|--|--|
| Еco 40-60 | 1) 2) | 1600 об/мин 1600 - 400 об/мин | 11 кг |
| UltraQuick 39min / Супербыстрая | 30°C 60°C - Cold/Холодная | 1600 об/мин 1600 - 400 об/мин | 8 кг |
| Cottons / Хлопок | 40°C 90°C - Cold/Холодная | 1600 об/мин 1600 - 400 об/мин | 11 кг |
| Synthetics / Синтетика | 30°C 60°C - Cold/Холодная | 1200 об/мин 1200 - 400 об/мин | 5 кг |
| Delicates / Деликатные ткани | 30°C 40°C - Cold/Холодная | 800 об/мин 1200 - 400 об/мин | 2 кг |
| Wool/Silk / Шерсть/ Шелк  | 40°C 40°C - Cold/Холодная | 1200 об/мин 1200 - 400 об/мин | 3 кг |
| Rapid 20 min / Быстрая | 20°C 20°C - Cold/Холодная | 800 об/мин 1600 - 400 об/мин | 3 кг |
| Sportswear / Спортивная одежда | 30°C 60°C - Cold/Холодная | 1200 об/мин 1200 - 400 об/мин | 5 кг |
| Jeans / Джинсы | 30°C 40°C - Cold/Холодная | 800 об/мин 1200 - 400 об/мин | 4 кг |
| Outdoor / Куртки, спортивная одежда | 30°C 40°C - Cold/Холодная | 1200 об/мин 1200 - 400 об/мин | 2 кг ³⁾ 1 кг ⁴⁾ |
| Down Jackets / Пуховики | 30°C 40°C - Cold/Холодная | 1200 об/мин 1200 - 400 об/мин | 2 кг |
| Hygiene / Гигиена | 60°C | 1600 об/мин 1600 - 400 об/мин | 11 кг |
| Silk / Шелк | 30°C | 800 об/мин 800 - 400 об/мин | 0.5 кг |
| Duvet / Пуховые изделия | 30°C 40°C - Cold/Холодная | 800 об/мин 800 - 400 об/мин | 3 кг |
| Machine Clean / Очистка машины | 60°C | 1200 об/мин 1200 - 400 об/мин | - |
| Spin/Drain / Отжим/Слив | - | 1600 об/мин 1600 - 400 об/мин | 11 кг |
| Rinse / Полоскание | - | 1600 об/мин 1600 - 400 об/мин | 11 кг |

1) Температура этой программы не отображается на дисплее и устанавливается автоматически.

2) Согласно Постановлению Комиссии ЕС 2019/2023, эта программа при 40°C способна эффективно отстирывать обычно загрязненное хлопковое белье, заявленное как подходящее для стирки при 40°C или 60°C, вместе в одном цикле.



① Для полученной температуры белья, длительности программы и других данных смотрите раздел «Значения потребления».









Как правило, наиболее эффективными программами с точки зрения энергопотребления являются те, которые работают при более низких температурах и большей длительности.

3) Программа стирки.

4) Программа стирки и фаза водоотталкивающей обработки.

Совместимость опций с программами

- ❗ Опции невозможно выбрать для всех программ стирки, одна опция может исключать другую. В этом случае прибор не позволит установить несовместимые параметры одновременно.
- ❗ Убедитесь, что экран и сенсорные клавиши всегда чистые и сухие.
Когда вы выбираете программу стирки и входите в меню , на дисплее отображаются доступные опции. Блокировка от детей  и Завершить через  доступны для всех программ.

| Опции | Есо 40-60 | UltraQuick 39min / Супер-быстрая | Cottons / Хлопок | Synthetics / Синтетика | Delicates / Деликатные ткани | Wool/Silk / Шерсть/Шелк | Rapid 20 min / Быстрая | Sportswear / Спортивная одежда | Jeans / Джинсы | Outdoor / Куртки, спортивная одежда | Down Jackets / Пуховики | Hygiene / Гигиена | Silk / Шелк | Duvet / Пуховые изделия | Machine Clean / Очистка машины | Spin/Drain / Отжим/Слив | Rinse / Полоскание |
|--|-----------|----------------------------------|------------------|------------------------|------------------------------|-------------------------|------------------------|--------------------------------|----------------|-------------------------------------|-------------------------|-------------------|-------------|-------------------------|--------------------------------|-------------------------|--------------------|
| Скорость отжима  | ● | ● | ● | ● | ● | ● | ● | ● | ● | ● | ● | ● | ● | ● | ● | ● | ● |
| Остановка полоскания  | ● | ● | ● | ● | ● | ● | ● | ● | ● | ● | ● | ● | ● | ● | ● | ● | ● |
| Без отжима  | | | | | | | | | | | | | | | | ● 1) | ● |
| Предварительная стирка  | | | ● | ● | | | | ● | | | | | | | | | |
| Доп. полоскание  | | ● | ● | ● | ● | | | ● | ● | ● | ● | ● | | | | | ● |
| Пар против складок  | | ● | ● | ● | | | | ● | ● | | | ● | | | | | |
| Тихий режим  | | | ● | ● | ● | | | ● | ● | | | | | | | | |
| Закончить через  | ● | ● | ● | ● | ● | ● | ● | ● | ● | ● | ● | ● | ● | ● | ● | ● | ● |

1) Если выбрать опцию Без отжима, прибор будет только сливать воду.

Подходящие стиральные средства для программ стирки

| Программа | Универсальный порошок ¹⁾ | Жидкое универсальное | Жидкое для цветного белья | Для деликатных тканей и шерсти | Специальное |
|------------------------------|-------------------------------------|----------------------|---------------------------|--------------------------------|-------------|
| Есо 40-60 | ● | ● | ● | — | — |
| Cottons / Хлопок | ● | ● | ● | — | — |
| Synthetics / Синтетика | ● | ● | ● | — | — |
| Delicates / Деликатные ткани | — | — | — | ● | ● |
| Wool/Silk / Шерсть/Шелк | — | — | — | ● | ● |

| Программа | Универсальный порошок ¹⁾ | Жидкое универсальное | Жидкое для цветного белья | Для деликатных тканей и шерсти | Специальное |
|-------------------------------------|-------------------------------------|----------------------|---------------------------|--------------------------------|-------------|
| Rapid 20 min / Быстрая | — | ● | ● | — | — |
| Sportswear / Спортивная одежда | — | ● | ● | — | ● |
| Jeans / Джинсы | — | — | ● | ● | ● |
| Outdoor / Куртки, спортивная одежда | — | — | — | ● | ● |
| Down Jackets / Пуховики | — | ● | ● | — | ● |
| Hygiene / Гигиена | ● | ● | — | — | ● |
| Silk / Шелк | — | — | — | ● | ● |
| Duvet / Пуховые изделия | — | — | — | ● | ● |
| Running Shoes / Кроссовки | — | ● | ● | — | — |
| Pet Hair / Шерсть животных | ● | ● | ● | — | — |
| Baby / Детское бельё | ● | ● | ● | — | — |
| Linen / Лен | — | ● | ● | — | — |
| Curtains / Шторы | — | ● | ● | — | — |
| Business Shirts / Рубашки | ● | ● | ● | — | — |

1) При температуре выше 60°C рекомендуется использовать порошковое моющее средство.

● = Рекомендуется

— = Не рекомендуется

11.2 Дополнительные программы

В конце списка программ есть одна позиция, где можно перейти ко вторичному списку под названием Больше программ.

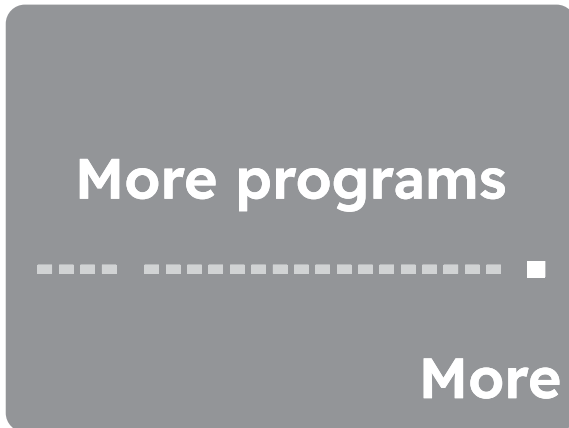

Нажмите правую программную кнопку рядом с индикатором Больше, чтобы войти в список дополнительных программ.

Навигация по этому списку работает так же, как и по основному.

Чтобы вернуться в основной список, поверните ручку влево до позиции Вернуться в основной список и нажмите левую программную кнопку рядом с индикатором <Назад.

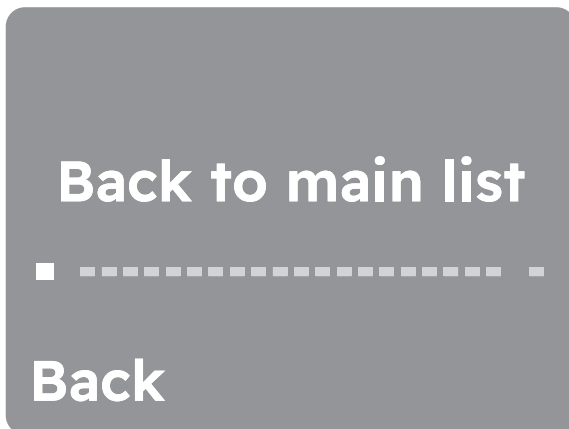

11.3 Таблица программ

Стиральные программы

| Программа | Описание программы |
|--|--|
| Стиральные программы | |
| Towels / Полотенца | Хлопковые полотенца и халаты. Идеально подходит для нормально и сильно загрязненных вещей. |
| Training Gear / Тренировочное снаряжение | Рекомендуется для небольшой загрузки одежды для спорта и фитнеса. |
| Soccer/Rugby / Футболка/ Регби | Форма для футбола и регби из полиэстера, смесей полиэстера с эластаном, полиамида и микроволокна. Специальный цикл, предназначенный для свежих пятен, с встроенной фазой предварительной стирки. |
| Skiing Gear / Лыжное снаряжение | Идеально подходит для тяжелой одежды, такой как куртки для катания на лыжах и одежды для альпинизма. |

| Программа | Описание программы |
|--|--|
| Running Shoes / Кроссовки | Предназначен для кроссовок, программа с деликатной стиркой. |
| AntiAllergy Vapour / Антиаллергенный Пар | Белые хлопчатобумажные вещи. Эта высокоэффективная программа стирки в сочетании с паром удаляет более 99,99% бактерий и вирусов ¹⁾ , поддерживая температуру выше 60°C на протяжении всей фазы стирки; дополнительное воздействие на волокна благодаря фазе пара, улучшенная фаза полоскания обеспечивает надлежащее удаление остатков моющего средства и микроорганизмов. Эта программа также обеспечивает надлежащее снижение содержания пыли/аллергенов. |
| Pet Hair / Шерсть животных | Программа стирки, предназначенная для удаления шерсти животных с вещей. |
| Pillow / Подушка | Предназначена для сушки 2 подушек для дивана или 1 для кровати. Рекомендуется стирать постельные подушки с наволочками. |
| Baby / Детское бельё | Специальный быстрый цикл для детских вещей с хорошими показателями стирки и полоскания. |
| Linen / Лен | Специальный нежный цикл, предназначенный для белого или цветного льняного/льноволокнистых вещей. |
| Curtains / Шторы | Специальная программа для штор. Фаза предварительной стирки включается автоматически ²⁾ . |
| BedLinen XL / Постельное бельё XL | Программа стирки для трех комплектов постельного белья, один из которых может быть двуспальным. |
| Easy Iron / Легкая глажка | Изделия из хлопка, синтетики и смесовых тканей, требующие деликатной стирки. Нормальное и незначительное загрязнение ³⁾ . |
| 1 Item Fast / Быстрая стирка 1 вещи | Изделия из хлопка и синтетики с незначительным загрязнением. |
| Steam Refresh / Обработка паром | Изделия из хлопка, синтетики и смесовых тканей. Специальный паровой цикл без стирки, который можно использовать для подготовки высушенного белья к глажке или для освежения одежды одетой один раз. Эта программа уменьшает складки, запахи и расслабляет волокна. Не используйте моющее средство. |
| Steam Cashmere / Кашемир | Шерсть и кашемир. Короткая программа для освежения изделий из шерсти и кашемира, пригодных для ручной стирки, без полноценной стирки. При обработке небольших загрузок продолжительность программы можно дополнительно сократить с помощью опции Завершить через. |
| Business Shirts / Рубашки | Хлопковые и смесовые хлопковые рубашки, обычно загрязненные, с паровой обработкой для облегчения глажки. По окончании программы сразу же повесьте одежду на плечики для сушки на воздухе, чтобы получить наилучший результат. |

1) Протестировано на Staphylococcus aureus, Enterococcus faecium, Candida albicans, Pseudomonas aeruginosa и бактериофага MS2 в ходе внешних испытаний, проведенных Swissatest Testmaterialien AG в 2021 году (отчет об испытаниях No202120117).



2) Не используйте моющее средство на этапе предварительной стирки, чтобы полоскать только водой.









3) Для уменьшения складок этот цикл регулирует температуру воды и выполняет деликатные фазы стирки и отжима. Прибор добавляет несколько полосканий.

Температура программы, максимальная скорость отжима и максимальная загрузка

| Программа | Температура по умолчанию Диапазон температур | Скорость отжима по умолчанию Диапазон скорости отжима | Макс. загрузка |
|--|---|--|----------------|
| Towels / Полотенца | 30°C 90°C - Cold/Холодная | 1600 об/мин 1600 - 400 об/мин | 4 кг |
| Training Gear / Тренировочное снаряжение | 30°C 40°C - Cold/Холодная | 1200 об/мин 1200 - 400 об/мин | 1 кг |
| Soccer/Rugby / Футболка/Регби | 40°C 60°C - Cold/Холодная | 1200 об/мин 1200 - 400 об/мин | 5 кг |
| Skiing Gear / Лыжное снаряжение | 30°C 40°C - Cold/Холодная | 1200 об/мин 1200 - 400 об/мин | 2 кг |
| Running Shoes / Кроссовки | 30°C 40°C - Cold/Холодная | 1000 об/мин 1000 - 400 об/мин | 1 кг |
| AntiAllergy Vapour / Антиаллергенный Пар | 60°C | 1600 об/мин 1600 - 400 об/мин | 11 кг |
| Pet Hair / Шерсть животных | 30°C 60°C - Cold/Холодная | 1200 об/мин 1200 - 400 об/мин | 2 кг |
| Pillow / Подушка | 30°C 40°C - Cold/Холодная | 800 об/мин 800 - 400 об/мин | 3 кг |
| Baby / Детское бельё | 30°C 60°C - Cold/Холодная | 1600 об/мин 1600 - 400 об/мин | 4 кг |
| Linen / Лен | 30°C 40°C - Cold/Холодная | 1200 об/мин 1200 - 400 об/мин | 2 кг |
| Curtains / Шторы | 30°C 40°C - Cold/Холодная | 800 об/мин 1200 - 400 об/мин | 2 кг |
| BedLinen XL / Постельное бельё XL | 30°C 60°C - Cold/Холодная | 1200 об/мин 1200 - 400 об/мин | 4.5 кг |
| Easy Iron / Легкая гладка | 30°C 60°C - Cold/Холодная | 800 об/мин 800 - 400 об/мин | 4.5 кг |
| 1 Item Fast / Быстрая стирка 1 вещи | 20°C 20°C - Cold/Холодная | 1200 об/мин 1600 - 400 об/мин | 0.5 кг |
| Steam Refresh / Обработка паром | - | - | 2 кг |
| Steam Cashmere / Кашемир | - | - | 2 кг |
| Business Shirts / Рубашки | 30°C 60°C - Cold/Холодная | 1600 об/мин 1600 - 400 об/мин | 2 кг |

Совместимость опций с программами

- ❗ Опции невозможно выбрать для всех программ стирки, одна опция может исключать другую. В этом случае прибор не позволит установить несовместимые параметры одновременно.
- ❗ Убедитесь, что экран и сенсорные клавиши всегда чистые и сухие.
Когда вы выбираете программу стирки и входите в меню , на дисплее отображаются доступные опции. Блокировка от детей  и Завершить через  доступны для всех программ.

| Опции | Towels / Полотенца | Training Gear / Тренировочное снаряжение | Soccer/Rugby / Футболка/Регби | Skiing Gear / Лыжное снаряжение | Running Shoes / Кроссовки | AntiAllergy Vapour / Антиаллергенный Пар | Pet Hair / Шерсть животных | Pillow / Подушка | Baby / Детское бельё | Linen / Лен | Curtains / Шторы | BedLinen XL / Постельное бельё XL | Easy Iron / Легкая глажка | 1 Item Fast / Быстрая стирка 1 вещи | Steam Refresh / Обработка паром | Steam Cashmere / Кашемир | Business Shirts / Рубашки |
|--|--------------------|--|-------------------------------|---------------------------------|---------------------------|--|----------------------------|------------------|----------------------|-------------|------------------|-----------------------------------|---------------------------|-------------------------------------|---------------------------------|--------------------------|---------------------------|
| Скорость отжима  | ● | ● | ● | ● | ● | ● | ● | ● | ● | ● | ● | ● | ● | ● | | | ● |
| Остановка полоскания  | ● | ● | | ● | ● | ● | ● | | ● | ● | ● | | ● | | | | ● |
| Тихий режим  | ● | ● | | | ● | | ● | | | ● | ● | | | | | | |
| Без отжима  | | | | | | | | | | | | | | | ● | ● | |
| Предварительная стирка  | ● | ● | | | ● | ● | ● | | | | | | ● | | | | |
| Доп. полоскание  | ● | ● | ● | ● | ● | ● | ● | | ● | ● | ● | ● | ● | | | | ● |
| Пар против складок  | ● | ● | | | | ● | ● | | ● | ● | | ● | ● | | ● | ● | |
| Закончить через  | ● | ● | ● | ● | ● | ● | ● | ● | ● | ● | ● | ● | ● | ● | ● | ● | ● |

11.4 Программы с паром

Программы с паром можно использовать для уменьшения складок и запахов на одежде (такой как хлопок, синтетика, смесовые ткани, включая деликатные), которую просто нужно освежить за короткое время, избегая стирки. Волокна ткани расслабляются, и после этого глажка становится легкой. Когда цикл завершится, быстро выньте белье из барабана.

НЕ используйте этот режим для следующих видов вещей:

- Вещи, не подходящие для сушки в барабане.
- Вещи с ярлыком «Только химчистка».

❗ Не используйте никакого моющего средства!

Программы с паром не удаляют особенно интенсивные запахи и не выполняют никакого гигиенического цикла.

После обработки паром белье может быть влажным. Повесьте вещи на несколько минут для просушки.

Ароматизатор (Электролюкс Паровой Ароматизатор)

Электролюкс Паровой Ароматизатор позволяет освежить даже деликатную одежду, убирая складки и добавляя свежесть с легким ароматом, разработанным специально компанией Электролюкс. Освежая вашу одежду паром вместо полноценных циклов стирки, вы сохраните ее внешний вид и ощущение новизны дольше. Вы даже можете безопасно использовать ароматизатор с программами Cashmere / Кашемир и Steam / Пар - если они доступны - для деликатных тканей, таких как кашемир и шерсть.

При обработке небольшой загрузки уменьшите дозировку ароматизатора и длительность цикла: всего за пятнадцать минут ваша одежда вновь обретет ощущение «только что постиранной».

Внимательно прочитайте инструкцию, прилагаемую к ароматизатору.

- НЕ сушите в барабане одежду, обработанную ароматизатором. Его эффект испарится.
- НЕ используйте ароматизатор не по назначению, описанному здесь.
- НЕ используйте ароматизатор на новой одежде. Новая одежда может содержать остатки отделочных средств, несовместимых с ним.

❗ Ароматизатор доступен у авторизованных дилеров.

11.5 Уход за шерстью Woolmark - Green



Программа стирки шерсти этой стиральной машины одобрена компанией Woolmark для стирки изделий из шерсти, имеющих маркировку «ручная стирка», при условии соблюдения инструкций, указанных на этикетке изделия и данных производителем этой стиральной машины. M2304

Знак Woolmark является сертификационным знаком во многих странах.

12. ПОДКЛЮЧЕНИЕ К WI-FI

Эта глава описывает, как подключить интеллектуальный прибор к сети Wi-Fi и связать его с мобильными устройствами.

Благодаря этой функции вы можете получать уведомления, управлять прибором и следить за ним со своих мобильных устройств.

Функция Wi-Fi отключена по умолчанию.

Для подключения прибора и использования всего спектра функций и сервисов вам потребуется:

- Домашняя беспроводная сеть с подключением к интернету.
- Мобильное устройство, подключенное к беспроводной сети.

Параметры модуля Wi-Fi

| | |
|----------------|--|
| Частота | 2.412 - 2.472 ГГц для европейского рынка |
| Протокол | IEEE 802.11b/g/n |
| Макс. мощность | <20 дБм |
| Шифрование | WPA, WPA2, WPA3 |

12.1 QR-код на табличке с характеристиками

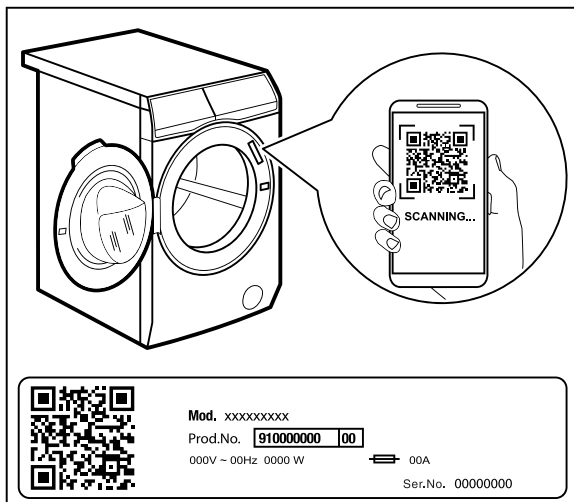

QR-код можно использовать двумя способами:

- Сканируйте QR-код с помощью встроенного приложения камеры, чтобы загрузить наше приложение из App Store на вашем умном устройстве и следуйте необходимым шагам.
- Сопряжение вашего умного устройства с прибором для упрощения процесса. Сканируйте QR-код с помощью сканера QR-кодов, встроенного в наше приложение.

12.2 Установка и настройка Приложения

① Приложение позволяет управлять стиркой через мобильное устройство.

Оно содержит множество программ, полезных функций и информации о продукте, идеально адаптированных для прибора.

Через приложение вы можете выбирать программы, уже доступные на панели управления прибора, а также разблокировать дополнительные программы, доступные только с мобильного устройства. Дополнительные программы могут меняться с выходом новых версий приложения.

Это персонализированный уход за бельем – все с вашего мобильного устройства.

При подключении прибора к приложению встаньте рядом с ним со своим мобильным устройством.

Убедитесь, что мобильное устройство подключено к беспроводной сети.

1. Перейдите в магазин приложений на мобильном устройстве или отсканируйте QR-код (см. раздел «QR-код на заводской табличке»).

2. Загрузите и установите наше приложение.

3. Запустите приложение. Выберите страну и язык, войдите, используя email и пароль. Если у вас нет учетной записи, создайте новую, следуя инструкциям в приложении.



4. Следуйте инструкциям в приложении для регистрации и настройки прибора.

12.3 Подключение к Wi-Fi сети

Включение Wi-Fi

① По умолчанию функция Wi-Fi выключена.

Чтобы подключить прибор к сети Wi-Fi, нажмите и удерживайте кнопку Удаленный запуск  в течение 5 секунд. В меню настроек также можно включить Wi-Fi.

На этом этапе на дисплее отображается только значок Wi-Fi  и сообщение «Запуск...». Через некоторое время появляется сообщение «Готово к подключению» и значок .

После этапа подключения, если он успешно завершен, отображается сообщение «Подключение установлено». В противном случае отображается сообщение «Не удалось подключиться».

После подключения, нажатие кнопки Удаленный запуск  позволяет пользователям дистанционно запускать циклы в приложении.

Автоматическое подключение к зарегистрированной сети

После успешной настройки и регистрации прибора в домашней сети, при каждом включении он будет автоматически пытаться подключиться к сети. При успешном подключении Wi-Fi звуковой сигнал отсутствует.

Подключение к другой сети (повторное открытие точки доступа)

При каждом нажатии и удерживании кнопки Удаленный запуск  в течение 5 секунд точка доступа будет открыта и транслироваться. Новые сетевые учетные данные, полученные на этом этапе, перезапишут ранее сохраненные данные, и прибор подключится к новой сети Wi-Fi.

Выключение Wi-Fi

Если пользователь решит больше не подключать прибор к Wi-Fi, он может нажать и удерживать кнопку Удаленный запуск  в течение 10 секунд, прибор сбросит настройки и отключится. Также возможно отключить Wi-Fi в меню настроек.

После подтверждения сброса на дисплее отобразится сообщение «Сеть сброшена», и Wi-Fi будет выключен.

12.4 Обновление по беспроводной сети

Приложение может предложить обновление для вашего прибора.

Обновление принимается только через приложение.

Если выполняется программа, приложение уведомляет, что обновление начнется по окончании программы.

Во время обновления прибор показывает сообщение на дисплее.

Не выключайте прибор и не отсоединяйте его от сети во время обновления.

Прибор снова станет доступен по окончании обновления без каких-либо уведомлений об успешном обновлении.

При возникновении ошибки на дисплее прибора отображается сообщение: просто нажмите любую кнопку или поверните ручку, чтобы вернуться к нормальному использованию.

12.5 Wi-Fi Всегда Включен

Функция Wi-Fi Всегда Включен доступна в приложении.

Эта функция поддерживает подключение устройства к сети даже тогда, когда устройство выключено.

Индикатор  мигает.

Устройство можно включить, нажав кнопку Вкл./Выкл.  или через приложение.

 Функция Wi-Fi Всегда Включен может повлиять на ваше потребление энергии.

13. ОПЦИИ

13.1 Введение

Для каждой программы доступно несколько дополнительных опций. Проверьте совместимость в разделе таблицы программ.

 После 10 секунд бездействия на дисплее отобразится домашний экран с выбранной программой.



13.2 Опции сенсорных клавиш

После выбора программы можно изменить температуру  и скорость отжима  по умолчанию.

Чтобы изменить температуру , нажмите левую сенсорную клавишу 

• Отображаемая температура по умолчанию уменьшится до минимально возможной для выбранного цикла.

• Продолжайте нажимать, и последовательность продолжится от максимально возможной температуры.

 Если настройка температуры  недоступна, индикатор левой сенсорной клавиши будет выключен.

Чтобы изменить отжим , нажмите правую сенсорную клавишу 

• Отображаемая скорость отжима по умолчанию уменьшится до минимально возможной для выбранного цикла.

• Продолжайте нажимать, и последовательность продолжится от максимально возможной скорости отжима.

 Если доступна только одна опция, индикатор правой сенсорной клавиши будет выключен.

13.3 Предварительная стирка

Используйте эту опцию, чтобы добавить фазу предварительной стирки при 30°C перед основной стиркой.

Эта опция рекомендуется для сильно загрязненного белья, особенно если на нем есть песок, пыль, грязь и другие твердые частицы.

Нажмите сенсорную клавишу Меню , поворачивайте ручку, пока на дисплее не появится опция Предварительная стирка.

Чтобы активировать/деактивировать эту опцию:

• Нажмите правую сенсорную клавишу , и соответствующий индикатор включится/выключится.

 Опция может увеличить длительность программы.

13.4 Дополнительное полоскание

С помощью этой опции вы можете добавить несколько полосканий к выбранным программам стирки для оптимального распределения кондиционера и улучшения мягкости ткани. Рекомендуется при использовании кондиционера.

Полезно для людей, чувствительных к моющим средствам, и в районах с мягкой водой.

Нажмите сенсорную клавишу Меню , поворачивайте ручку, пока на дисплее не появится опция Дополнительное полоскание.

Чтобы активировать/деактивировать эту опцию:

• Нажмите правую сенсорную клавишу , соответствующий индикатор включится/выключится.

 Опция Дополнительное полоскание остается активной даже после выключения и включения машины, и по умолчанию установлена в программах, где доступна.

Опция может увеличить длительность программы.

13.5 Пар против складок

Эта опция добавляет фазу пара, а затем фазу против сминания в конце программы. Эта фаза уменьшает сминание ткани и облегчает глажку.

Налейте средство для удаления пятен в отсек. Оно будет добавлено в соответствующую фазу программы стирки.

Нажмите сенсорную клавишу Меню , поворачивайте ручку, пока на дисплее не появится опция Пар против складок.

Чтобы активировать/деактивировать эту опцию:

- Нажмите правую сенсорную клавишу , и соответствующий индикатор включится/выключится.

 Эта опция может увеличить длительность программы.

При нажатии любой кнопки движения против складок останавливаются, и дверь разблокируется.

Чтобы прервать фазу Против складок:

- Нажмите кнопку Вкл./Выкл.  на несколько секунд, чтобы включить или выключить прибор.
- Поверните ручку программы в другое положение.

13.6 Тихий режим

С этой опцией промежуточные и финальные циклы отжима подавляются, а программа заканчивается с водой в барабане. Это помогает уменьшить сминание.

Дверь остается заблокированной, а барабан регулярно вращается, чтобы уменьшить сминание. Вам нужно слить воду, чтобы разблокировать дверь.

Поскольку программа очень тихая, она подходит для использования ночью, когда действуют более дешевые тарифы на электроэнергию. В некоторых программах полоскание выполняется большим количеством воды.

Нажмите сенсорную клавишу Меню , поворачивайте ручку, пока на дисплее не появится опция Тихий режим.

Чтобы активировать/деактивировать эту опцию:

- Нажмите правую сенсорную клавишу , и соответствующий индикатор включится/выключится.

Если нажать кнопку Пуск/Пауза, прибор выполнит только слив.

 Прибор автоматически слить воду примерно через 18 часов.

13.7 Завершить через

С помощью этой опции можно установить время окончания выбранного цикла.

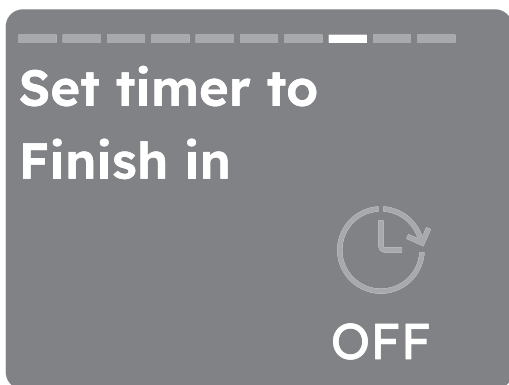

Чтобы активировать эту опцию:

- Нажмите сенсорную клавишу Меню , поворачивайте ручку, пока на дисплее не появится опция Завершить через.



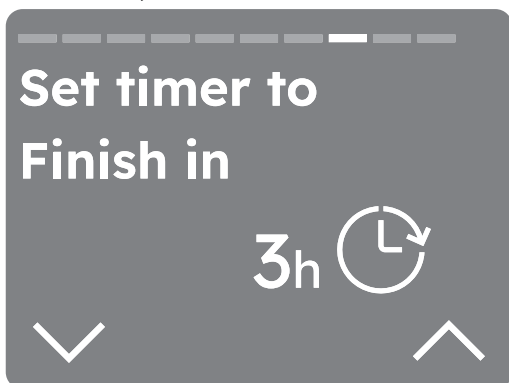

- Можно активировать эту опцию, нажав правую сенсорную клавишу . На дисплее отобразятся часы времени окончания, начиная с 3 часов.

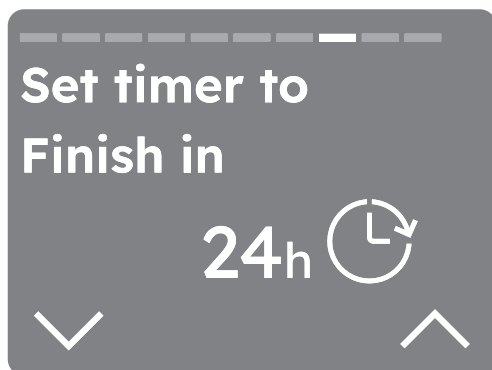

• Нажимая правую сенсорную клавишу  рядом с , можно увеличить время на один час с каждым нажатием до 24 часов.



• Если вы хотите уменьшить время, нажмите левую сенсорную клавишу  рядом с , длительность будет уменьшаться на один час с каждым нажатием.
• Как только вы выбрали нужный таймер, подождите 3 секунды и вы вернетесь на домашний экран, где в верхней части дисплея вы сможете увидеть обратный отсчет.

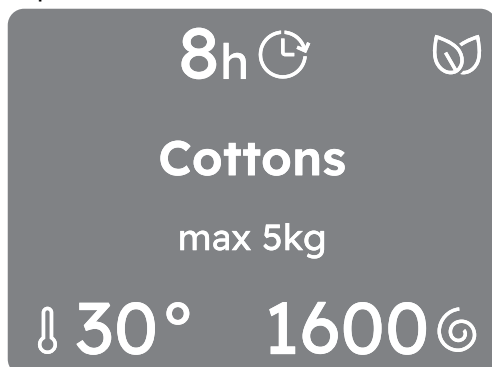

① Прибор сохраняет выбор этой опции после выключения.

Чтобы отменить опцию Завершить через:

- Перейдите в Меню  к опции Завершить через.
- Уменьшите время, нажимая левую сенсорную клавишу, пока на дисплее не появится ВЫКЛ.

13.8 Блокировка от детей

С помощью этой опции можно предотвратить случайное включение прибора детьми.

Чтобы активировать эту опцию:

- Нажмите сенсорную клавишу Меню , поверните ручку, пока на дисплее не появится опция Блокировка от детей.

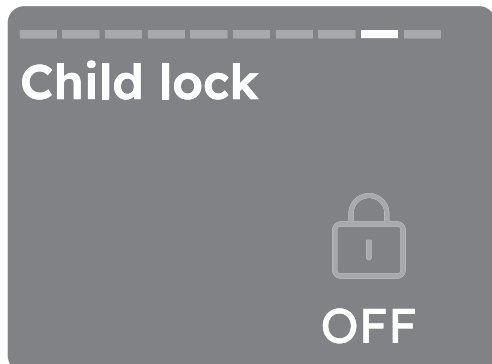

- Можно активировать эту опцию, нажав правую сенсорную клавишу .
- После активации опции сенсорные клавиши и сенсорный экран деактивированы. Можно выключить прибор с помощью кнопки Вкл./Выкл.
- До нажатия кнопки Пуск/Пауза прибор не запустится.

В центре дисплея отображается значок Блокировка от детей.



① Прибор сохраняет выбор этой опции после выключения.

Чтобы деактивировать эту опцию:

- Удерживайте правую сенсорную клавишу  в течение 3 секунд. Начинается обратный отсчет.

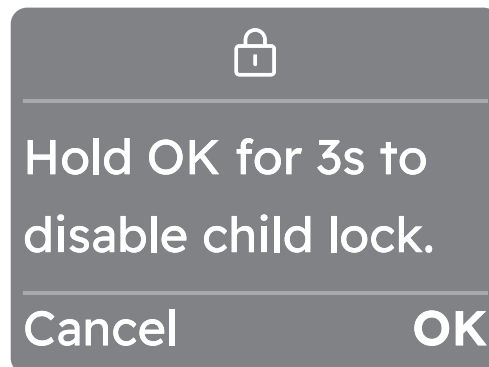

① После деактивации опции дисплей снова отображает информацию, как до активации.



13.9 Избранное

Как установить избранную программу

Можно сохранить до трех избранных программ.

❗ По умолчанию избранные программы не сохранены.

Нажмите сенсорную клавишу Меню, поворачивайте ручку, пока на дисплее не появится опция Избранное.

Чтобы сохранить избранную программу:

- Выберите одно из трех пустых полей, нажав правую сенсорную клавишу .
- Через две секунды на дисплее отобразится выбранный цикл как избранный, обозначенный сердечком в верхней части экрана.

❗ Когда вы захотите сохранить следующую избранную программу, автоматически будет указано первое пустое место.

Как заменить избранную программу

Можно заменить избранные программы:

- Поверните ручку, чтобы выбрать одно из трех полей для перезаписи.
- Подтвердите выбор, нажав правую сенсорную клавишу.
- Через две секунды на дисплее отобразится выбранный цикл как избранный, обозначенный сердечком в верхней части экрана.

Невозможно удалить избранную программу на приборе.

❗ Чтобы удалить избранное, необходимо выполнить сброс к заводским настройкам прибора или через приложение.

Как получить доступ к избранным программам

Чтобы получить доступ к избранным из списка программ, поверните ручку влево.

❗ Если поля заняты, будет отображена первая избранная программа, затем вторая и, наконец, третья. Если поля пустые, будет показано предложение о том, как сохранить новые избранные программы.

14. НАСТРОЙКИ

14.1 Настройки

В этом разделе объясняются основные настройки прибора.

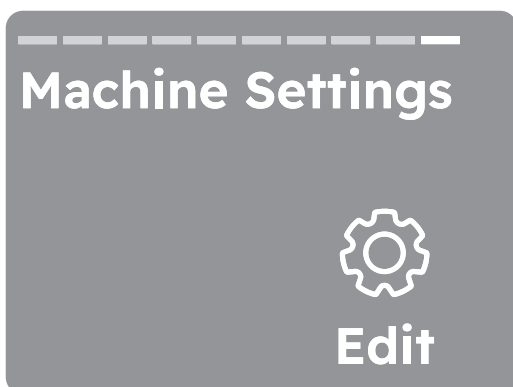

Нажмите правую сенсорную клавишу Редактировать, чтобы войти в настройки.

❗ После 10 секунд бездействия на дисплее отобразится домашний экран с выбранной программой.

14.2 Настройка языка

Можно изменить язык дисплея, прокручивая список и вращая ручку для поиска нужного языка.

- Выберите его, нажав правую сенсорную клавишу .
- Вернитесь в предыдущее окно \leftarrow , нажав сенсорную клавишу Меню \equiv .

❗ При повороте ручки выбранный язык будет выделен на дисплее.

14.3 Wi-Fi

С помощью этой опции можно изменить настройки Wi-Fi.

Нажмите правую сенсорную клавишу , чтобы войти в настройки. Вы можете:





- Включить сеть Wi-Fi.
- Подключиться к другой сети Wi-Fi.
- Отключить сеть Wi-Fi.

 Для получения дополнительной информации см. раздел «Подключение Wi-Fi».

14.4 Жесткость воды

С помощью этой настройки можно изменить уровень жесткости воды.

Чтобы изменить уровень:

- Нажмите левую сенсорную клавишу  рядом с индикатором , чтобы уменьшить жесткость.
- Нажмите правую сенсорную клавишу  рядом с индикатором , чтобы увеличить жесткость.

Поверните ручку, чтобы перейти к следующей настройке.

 Доступно семь уровней жесткости.



14.5 Умягчитель воды

С помощью этой настройки можно изменить опцию умягчителя воды.

- Нажмите правую сенсорную клавишу , чтобы отредактировать опцию.
- Поверните ручку, чтобы увидеть варианты:

- а. ВЫКЛ
- б. Стирка
- в. Стирка + Полоскание

- Выберите нужный уровень, нажав правую сенсорную клавишу .

 Вернитесь в предыдущее окно , нажав левую сенсорную клавишу .

14.6 Сохранить последнюю использованную программу

С помощью этой настройки можно сохранить последнюю использованную программу.

Чтобы включить/выключить эту функцию:

- Нажмите правую сенсорную клавишу , и соответствующий индикатор  включится/выключится.

Поверните ручку, чтобы перейти к следующей настройке.

 По умолчанию опция выключена.



14.7 Звук кнопок

С помощью этой настройки можно отключить звук кнопок.

Чтобы активировать/деактивировать звуки:

- Нажмите правую сенсорную клавишу , и соответствующий индикатор включится  /выключится .

Поверните ручку, чтобы перейти к следующей настройке.

 Звук кнопки Вкл./Выкл.  не может быть отключен.





14.8 Звуковое оповещение об окончании

С помощью этой настройки можно изменить звуковое оповещение об окончании.



Чтобы активировать/деактивировать или изменить звук:

- Нажмите правую сенсорную клавишу , чтобы отредактировать опцию.

• Поверните ручку, чтобы увидеть уровни:

- а. Длинный 
- б. Средний 
- в. Короткий 
- г. Выкл. 





- Нажмите правую сенсорную клавишу, чтобы выбрать нужный звук.

 Вернитесь в предыдущее окно , нажав сенсорную клавишу Меню .

14.9 Яркость дисплея

С помощью этой настройки можно изменить яркость дисплея.

Чтобы изменить уровень:

- Нажмите левую сенсорную клавишу  рядом с индикатором , чтобы уменьшить яркость.
- Нажмите правую сенсорную клавишу  рядом с индикатором , чтобы увеличить яркость.

Поверните ручку, чтобы перейти к следующей настройке.



 Доступно пять уровней яркости.

14.10 Руководство

С помощью этой опции можно увидеть краткие объяснения некоторых функций.

Поверните ручку программ и выберите, нажав правую сенсорную клавишу , одну из следующих опций:

- Введение: информация о панели управления, режиме SmartSelect , программах с паром, меню и сенсорных клавишах, режиме запуска из приложения.
- Wi-Fi: информация о подключении.

 Вернитесь в предыдущее окно , нажав левую сенсорную клавишу .



14.11 Отработанное время

С помощью этой настройки можно посмотреть отработанное время вашего прибора.

 Подсчитанные часы не удаляются сбросом настроек к заводским.

14.12 Сброс настроек к заводским

С помощью этой настройки можно сбросить прибор к заводским настройкам.

1. Нажмите правую сенсорную клавишу , чтобы войти в опцию.
2. Нажмите левую сенсорную клавишу , чтобы отменить.
3. Нажмите правую сенсорную клавишу , чтобы подтвердить сброс.

Сброс займет несколько секунд.

 Сброс настроек к заводским удалит постоянные опции и сохраненные избранные программы.

15. ЕЖЕДНЕВНОЕ ИСПОЛЬЗОВАНИЕ

 **ВНИМАНИЕ!** См. главы по технике безопасности.

15.1 Включение прибора

1. Подключите сетевую вилку к розетке электросети.
 2. Откройте водопроводный кран.
 3. Нажмите кнопку Вкл/Выкл на несколько секунд для включения прибора.
- Прозвучит короткая мелодия.

15.2 Перед включением прибора

1. Убедитесь, что сетевая вилка подключена к розетке.
2. Убедитесь, что открыт водопроводный кран.

15.3 Включение прибора

Нажмите кнопку Вкл./Выкл. , чтобы включить прибор. Прозвучит короткая мелодия.

По умолчанию выбранная программа при включении прибора - это всегда программа ECO 40-60, а также после выхода из режима ожидания.

Информация о выбранной программе видна на дисплее.

Индикатор кнопки Пуск/Пауза  мигает.

15.4 Установка программы

1. Поверните ручку выбора программ, чтобы установить нужную программу.
2. Через несколько секунд на дисплее отобразится обзор программы со следующей информацией:

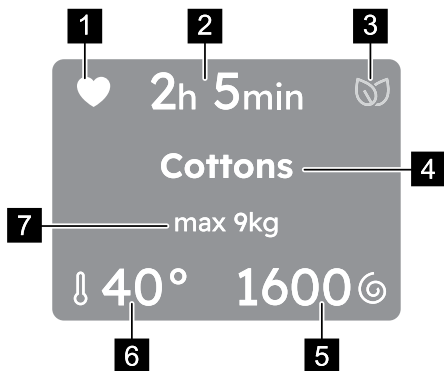

1. Избранное, если уже сохранено.
2. Длительность программы.
3. SmartLeaf.
4. Выбранная программа.
5. Скорость отжима.
6. Температура.
7. Максимальная загрузка для программы.

ⓘ Также на дисплее будут видны дополнительные опции, если они активированы.

Через 2 секунды в позиции 7 показан выбранный уровень SmartSelect (⊕) (только если нажата соответствующая клавиша).



Еще через 2 секунды дисплей снова покажет предыдущее окно.

1. Можно нажать левую сенсорную клавишу □, чтобы изменить температуру ℓ.
2. Можно нажать правую сенсорную клавишу □, чтобы изменить скорость отжима ⊖.
3. Можно нажимать на разные уровни загрязнения SmartSelect ⊕ справа на панели управления.
4. Можно нажать Меню ≡, чтобы войти в дополнительные доступные опции и установить одну или несколько из них.

ⓘ Каждый раз, когда выбирается другой уровень SmartSelect ⊕, он будет виден в течение 2 секунд в позиции 7.

15.5 Загрузка белья

- Откройте дверцу прибора.
- Вытряхните вещи перед загрузкой в прибор.
- Загружайте белье в барабан по одной вещи за раз.

Не кладите в барабан слишком много белья.

- Плотно закройте дверцу.

⚠ ВНИМАНИЕ!

- Убедитесь, что белье не зажато между дверцей и уплотнителем. Есть риск протечки воды или повреждения белья.
- Стирка сильно замасленных, пропитанных жиром пятен может привести к повреждению резиновых деталей прибора.

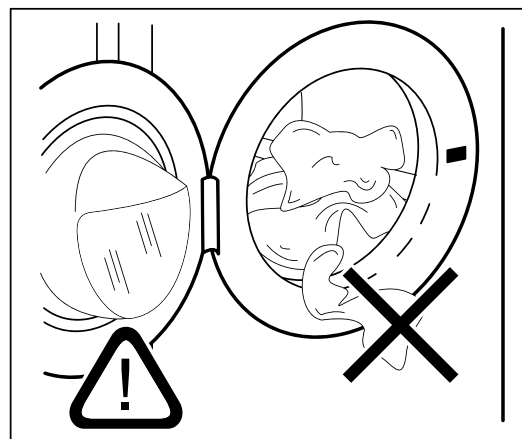

15.6 Загрузка моющего средства и добавок

❗ Мы рекомендуем не превышать максимальный указанный уровень (MAX).

1. Откройте отделение для моющих средств.

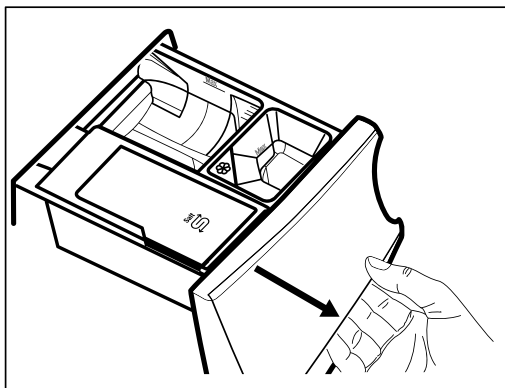

2. Поместите порошкообразное моющее средство в отсек . Если используете жидкое моющее средство, см. раздел «Загрузка жидкого моющего средства».

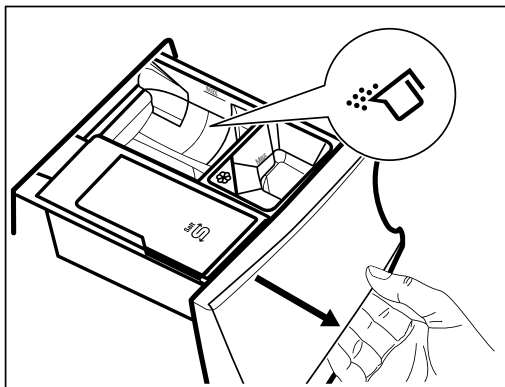

3. При необходимости, налейте кондиционер для белья в отсек .

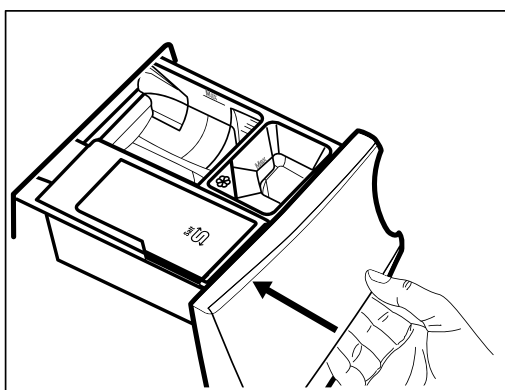

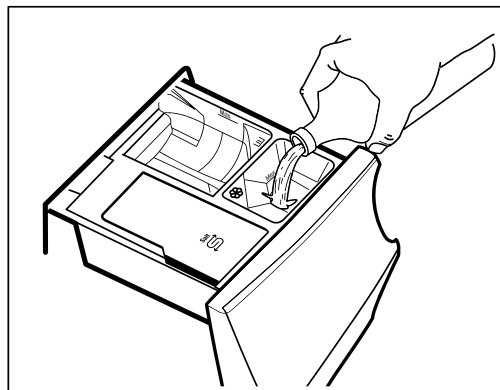

4. Закройте отделение для моющих средств.

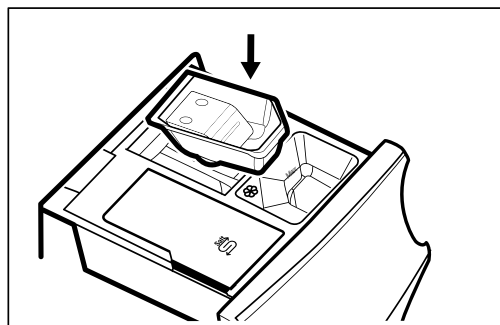

Загрузка жидкого моющего средства

1. Вставьте подходящий контейнер для жидкого моющего средства.



2. Налейте жидкое моющее средство в отсек .

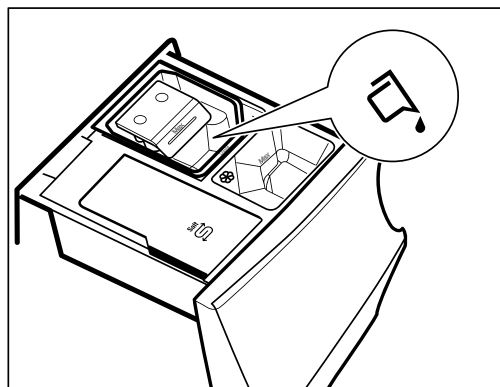

3. Закройте отделение для моющих средств.

15.7 Запуск программы

Нажмите кнопку Пуск/Пауза ▷||, чтобы запустить программу.

Соответствующий индикатор перестает мигать и горит постоянно.

Программа запускается, дверца блокируется.

На дисплее отображается значок ∞.

❗ Насос слива может кратковременно включаться перед заливом воды.

15.8 Система определения загрузки SensiCare

❗ Длительность программы на дисплее соответствует средней/высокой загрузке.

После нажатия кнопки Пуск/Пауза ▷|| индикатор максимальной заявленной загрузки гаснет, активируется система SensiCare для определения веса загрузки:

1. В течение первых 30 секунд прибор определяет объем загрузки.

2. Если обнаружена перегрузка, предупреждение будет отображаться в течение 30 секунд, прежде чем дисплей вернется к предыдущему режиму.

3. Во время этой фазы барабан кратковременно вращается.

4. Длительность программы будет соответственно скорректирована, она может увеличиться или уменьшиться. Еще через 30 секунд начинается залив воды.

В конце определения загрузки, в случае перегрузки барабана, можно приостановить работу прибора и удалить лишнее белье.

После удаления лишнего белья нажмите кнопку Пуск/Пауза ▷||, чтобы запустить программу снова. Фаза SensiCare может повторяться до трех раз (см. пункт 1).

Важно! Если количество белья не будет уменьшено, стиральная программа запустится в любом случае, несмотря на перегрузку. В этом случае невозможно гарантировать оптимальные результаты стирки.

❗ Около 20 минут после начала программы длительность цикла снова может быть откорректирована в зависимости от водопоглощающей способности тканей.

❗ Система SensiCare доступна не со всеми программами, например, Wool/Silk / Шерсть/Шелк, Rinse / Полоскание, и программами с короткими фазами.

15.9 Приостановка программы и изменение параметров

Во время выполнения программы можно изменить **только некоторые** параметры:

1. Нажмите кнопку Пуск/Пауза ▷||. Загорается соответствующий индикатор.

2. Измените параметры. Информация на дисплее изменится соответственно.

3. Снова нажмите кнопку Пуск/Пауза ▷||.

Стиральная программа продолжит работу.

15.10 Отмена выполняющейся программы

1. Нажмите кнопку Вкл./Выкл. Ⓚ, чтобы отменить программу и выключить прибор.

2. Снова нажмите кнопку Вкл./Выкл. Ⓚ, чтобы включить прибор.

Теперь можно установить новую программу стирки.

❗ Если фаза SensiCare уже завершена, а залив воды уже начался, новая программа запустится без повторного использования фазы SensiCare. Вода и моющее средство не сливаются, чтобы не расходовать их впустую.

На дисплее отображается максимальная продолжительность программы, обновляя её примерно через 20 минут после запуска новой программы.

15.11 Открывание дверцы - Добавление вещей

Если на дисплее появится сообщение о том, что вы можете добавить или снять одежду, вы всегда можете открыть дверцу.

Пока работает программа или отложенный старт, дверца прибора заблокирована. На дисплее отображается индикатор ∞.

❗ Не открывайте дверцу, если температура и уровень воды в барабане слишком высокие и/или барабан все еще вращается.

Чтобы добавить или извлечь белье:

1. Нажмите кнопку Пуск/Пауза ▷||. На дисплее гаснет соответствующий индикатор блокировки дверцы.

2. Откройте дверцу. При необходимости добавьте или уберите вещи. Закройте дверцу и нажмите кнопку Пуск/Пауза ▷||.

Программа или отложенный старт продолжит работу.

15.12 Окончание программы

Когда программа закончена, прибор останавливается автоматически.

Раздаются звуковые сигналы (если они активированы).

На дисплее отображается Готово, заполненная линия прогресса и сообщение Выньте белье.

Гаснет индикатор кнопки Пуск/Пауза ▷||.

Индикатор блокировки двери ∞ выключается и дверца разблокируется.

1. Нажимайте на кнопку Вкл./Выкл. ①, чтобы отключить прибор.

Через 5 минут после окончания программы функция энергосбережения автоматически отключает прибор.

① При повторном включении прибора по умолчанию предлагается программа Эко 40-60. Поверните ручку выбора программы, чтобы задать новый цикл.

2. Достаньте белье из прибора.

3. Убедитесь, что барабан пуст.

4. Слегка приоткройте дверцу и дозатор для моющих средств, чтобы предотвратить появление плесени и неприятных запахов.

15.13 Слив воды после окончания программы

Если вы выбрали программу или опцию, в которой вода последнего полоскания не сливается, программа завершается, но:

- На дисплее отображается фаза слива воды, и дверца заблокирована ∞.

- Индикатор кнопки Пуск/Пауза ▷|| начинает мигать:

- Барабан продолжает регулярно вращаться, чтобы предотвратить сминание белья.

- Дверца остается заблокированной.

- Чтобы открыть дверцу, необходимо слить воду.

15.14 Функция ожидания

Функция ожидания автоматически отключает прибор, чтобы уменьшить потребление энергии, когда:

- Вы не используете прибор в течение 5 минут, когда ни одна программа не запущена.

Нажмите кнопку Вкл./Выкл. ①, чтобы снова включить прибор.

- Через 5 минут после завершения программы стирки.

Нажмите кнопку Вкл./Выкл. ①, чтобы снова включить прибор.

После повторного включения прибора из режима ожидания, программой по умолчанию всегда является Эко 40-60. Поверните ручку выбора программы, чтобы задать новый цикл.

① Если вы установили программу или опцию, которая заканчивается с водой в барабане, функция ожидания не отключит прибор, напоминая вам, что необходимо слить воду.

① Если функция Wi-Fi Всегда включено активна, индикатор  горит и прерывисто мигает.

16. СОВЕТЫ И РЕКОМЕНДАЦИИ

⚠ ВНИМАНИЕ! См. главу «Техника безопасности».

16.1 Загрузка белья

- Разделите белье на: белое, цветное, синтетику, деликатные вещи и шерсть.
- Следуйте инструкциям по стирке на этикетках одежды.
- Не стирайте белые и цветные вещи вместе.
- Помните, что температура на ярлыке по уходу относится к максимальной температуре и не является рекомендуемой.
- Проверьте степень необходимости стирки, если вещи нуждаются только в освежении, можно использовать программу Обработка паром.
- Некоторые цветные ткани могут полинять при первой стирке. Рекомендуем стирать их отдельно первые несколько раз.
- Выверните многослойные ткани, шерсть и вещи с рисунками наизнанку.
- Предварительно обработайте стойкие пятна.
- Стирайте стойкие пятна с помощью специальных средств для выведения пятен.
- Соблюдайте осторожность при стирке занавесок. Снимите крючки и положите занавески в стиральный мешок или наволочку.
- Очень маленькая загрузка может вызвать проблемы с балансом на этапе отжима, приводя к чрезмерной вибрации. Если это произойдет:
 - а. прервите программу и откройте дверцу (см. главу «Ежедневное использование»);
 - б. вручную распределите загрузку так, чтобы вещи в барабане располагались равномерно;
 - в. нажмите кнопку Пуск/Пауза. Фаза отжима продолжится.
- Застегните наволочки, молнии, крючки и кнопки. Завяжите пояса, шнурки, ленты и другие свободные элементы.
- Не стирайте вещи без подогнутых краев и с разрезами. Для стирки мелких и/или деликатных предметов (например, бюстгалтеры с косточками, ремни, колготки, шнурки, ленты и т.д.) используйте стиральный мешок.
- Выверните карманы и разверните вещи.

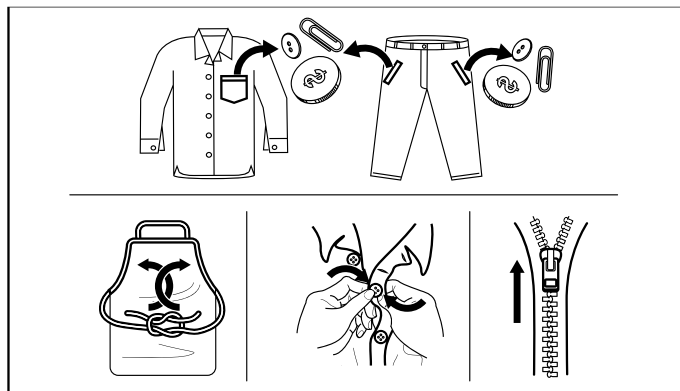
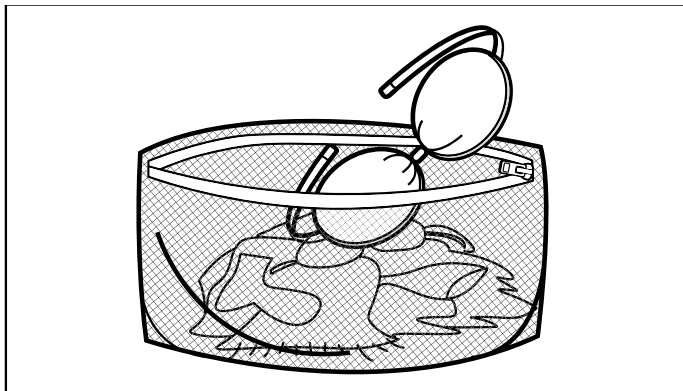

16.2 Стойкие пятна

Для некоторых пятен воды и моющего средства недостаточно.

Рекомендуем предварительно обработать такие пятна перед загрузкой вещей в прибор.

В продаже имеются специальные средства для выведения пятен. Используйте специальное средство, подходящее для типа пятна и ткани.

Не распыляйте средство для удаления пятен на вещи рядом с прибором, так как оно разъедает пластиковые детали.

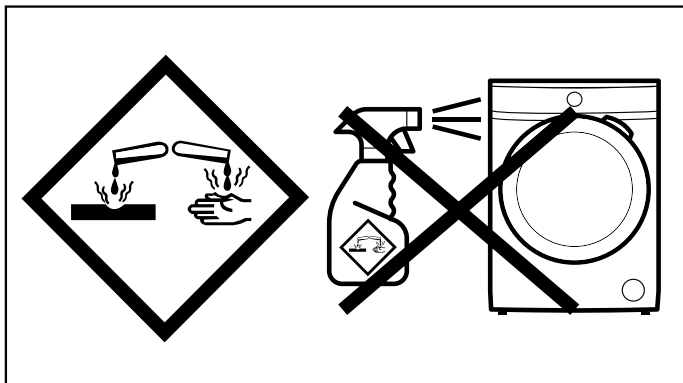

16.3 Тип и количество моющего средства

Выбор моющего средства и использование правильного количества не только влияет на эффективность стирки, но и помогает избежать расточительства и защитить окружающую среду:

- Используйте только моющие средства и другие вещества, специально предназначенные для стиральных машин. Сначала следуйте этим основным правилам:
 - порошковые моющие средства (также таблетки и дозированные моющие средства) для всех типов тканей, кроме деликатных. Отдавайте предпочтение порошковым моющим средствам с отбеливателем для белых тканей и дезинфекции белья,
 - жидкие моющие средства (также дозированные моющие средства), предпочтительно для программ с низкой температурой (макс. 60°C) для всех типов тканей или специальные только для шерсти.
- Выбор и количество моющего средства зависит от: типа ткани (деликатная, шерстяная, хлопчатобумажная и т.д.), цвета одежды, размера загрузки, степени загрязнения, температуры стирки, времени и жесткости используемой воды.
- Следуйте инструкциям на упаковке моющих средств и других веществ, не превышая указанный максимальный уровень (**MAX**).
- Не смешивайте разные типы моющих средств.
- Используйте меньше моющего средства при:
 - стирке небольшой загрузки,
 - уменьшении продолжительности программы с помощью кнопки Time Manager.
 - слабо загрязненном белье,
 - обильном пенообразовании во время стирки.
- При использовании таблетированных или капсулированных моющих средств всегда кладите их внутрь барабана, а не в отделение для моющих средств и следуйте рекомендациям производителя.

Недостаточное количество моющего средства может привести к:

- неудовлетворительным результатам стирки,
- серому оттенку ткани,
- жирным вещам,
- появлению плесени в приборе.

Избыточное количество моющего средства может привести к:

- обильному пенообразованию,
- снижению эффективности стирки,
- неполному полосканию,
- большему вреду для окружающей среды.

16.4 Экологические советы

📘 Позвольте функции SmartSelect 🔄 помочь вам экономить энергию, время и воду. Опции Очень легкая 🧺 и Легкая 🧺 можно использовать чаще всего. Используйте программу Обработка паром 🌀, чтобы избежать стирки и освежить одежду только паром.

Для лучшего результата мы рекомендуем следовать этим советам:

- Обычно загрязненное белье можно стирать без предварительной стирки, чтобы сэкономить моющее средство, воду и время.
- Загрузка прибора с максимальной заявленной загрузкой для каждой программы помогает снизить расход энергии и воды.
- С соответствующей предварительной обработкой пятна и незначительные загрязнения можно удалить; затем белье можно стирать при более низкой температуре.
- Если у вас есть сушильная машина, рекомендуется использовать максимально возможную скорость отжима для выбранной программы стирки, чтобы сэкономить энергию во время сушки.
- По возможности используйте короткие циклы с более низкими температурами.

16.5 Жесткость воды

Если жесткость воды в вашем регионе высокая или средняя, рекомендуем использовать специальные средства для умягчения воды для стиральных машин. В районах с мягкой водой использовать смягчитель воды не обязательно. Уточните жесткость воды в вашем регионе в местных органах водоснабжения.

Используйте правильное количество смягчителя воды. Следуйте инструкциям на упаковке продукта.

17. УХОД И ОЧИСТКА

 **ВНИМАНИЕ!** См. главу «Техника безопасности».

17.1 Периодический график очистки

Периодическая очистка помогает продлить срок службы прибора.

После каждого цикла слегка приоткройте дверцу и отделение для моющих средств, чтобы обеспечить циркуляцию воздуха и высушить влагу внутри прибора: это предотвратит появление плесени и запаха.

Если прибор не используется в течение длительного времени: перекройте водопроводный кран и отключите прибор от электросети.

Приблизительный периодический график очистки:

В следующих параграфах объясняется, как очищать каждую часть.

| | |
|---|-------------------|
| Удаление накипи | Два раза в год |
| Сервисная стирка | Один раз в месяц |
| Очистка уплотнения дверцы | Каждые два месяца |
| Очистка барабана | Каждые два месяца |
| Очистка дозатора моющих средств и отсека для соли | Два раза в год |
| Очистка фильтра дренажного насоса | Два раза в год |
| Очистка заливного шланга и фильтра клапана | Два раза в год |

17.2 Удаление посторонних предметов

 Перед запуском цикла убедитесь, что карманы пусты, а все свободные элементы связаны. См. пункт «Загрузка белья» в главе «Советы и рекомендации».

Удалите все посторонние предметы (скрепки, пуговицы, монеты и т.д.), которые могут находиться в фильтрах и барабане. См. пункты «Очистка барабана», «Очистка дренажного насоса» и «Очистка заливного шланга и фильтра клапана». При необходимости обратитесь в авторизованный сервисный центр.

17.3 Внешняя очистка

Очищайте прибор только мягким мылом и теплой водой. Полностью просушите все поверхности. Не используйте абразивные губки или другие абразивные материалы.

 **ВНИМАНИЕ!** Не используйте спирт, растворители или химические средства.

 **ВНИМАНИЕ!** Не очищайте металлические поверхности моющим средством, содержащим хлор.

17.4 Удаление накипи

 Если вы регулярно используете соль для активации технологии SoftWater, процедура удаления накипи, описанная в этом пункте, не требуется.

 Если жесткость воды в вашем регионе высокая или средняя, мы рекомендуем использовать средство для удаления накипи в стиральных машинах.

Регулярно осматривайте барабан на наличие накипи.

Обычные моющие средства уже содержат средства для смягчения воды, но мы рекомендуем периодически запускать цикл с пустым барабаном и средством для удаления накипи.

 Всегда следуйте инструкциям на упаковке средства.

17.5 Стирка для очистки машины

Повторное и длительное использование коротких программ с низкой температурой может привести к отложениям моющих средств, остаткам ворса, росту бактерий и образованию биопленки внутри барабана и бака. Это может стать причиной неприятного запаха и появления плесени.

Чтобы устранить эти отложения и продезинфицировать внутренние части прибора, выполняйте очистительную стирку не реже одного раза в месяц:

1. Уберите всю одежду из барабана.
2. Запустите программу для хлопка с максимальной температурой и небольшим количеством порошкообразного моющего средства или, если доступно, запустите программу Очистка машины.

17.6 Уплотнитель дверцы

Данный прибор разработан с самоочищающейся системой стока, позволяющей смывать легкий ворс, осыпающийся с одежды вместе с водой. Регулярно осматривайте уплотнитель. Монеты, пуговицы и другие мелкие предметы можно найти в конце цикла.

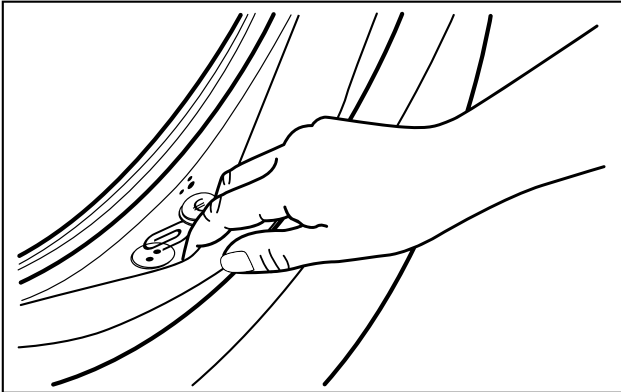

При необходимости очищайте его, используя средство для очистки на основе аммиака, не царапая поверхность уплотнителя.

- ⓘ Всегда следуйте инструкциям на упаковке средства.

17.7 Очистка барабана

Регулярно проверяйте барабан, чтобы предотвратить нежелательные отложения.

Отложения ржавчины в барабане могут возникнуть из-за ржавеющих посторонних предметов при стирке или из-за содержания железа в водопроводной воде.

Очищайте барабан специальными средствами для нержавеющей стали.

- ⓘ Всегда следуйте инструкциям на упаковке средства.

Не очищайте барабан кислотными средствами от накипи, а также чистящими средствами, содержащими хлор или предназначенными для чистки изделий из железа или стали.

Для тщательной очистки:

1. Очистите барабан специальными средствами для нержавеющей стали.

- ⓘ Всегда следуйте инструкциям на упаковке средства.

2. Достаньте всё бельё из барабана.

3. Добавьте вручную небольшое количество порошкового моющего средства или специфического продукта в пустой барабан, чтобы смыть все остатки.

- ⓘ В конце цикла на дисплее может появиться сообщение ✨: это рекомендация выполнить очистку барабана.

После выполнения очистки сообщение исчезнет.

17.8 Очистка дозатора моющих средств и отсека для соли

ⓘ Перед очисткой убедитесь, что все отделения пусты.

Чтобы предотвратить возможное отложение засохшего моющего средства, сгустков кондиционера, образование плесени в дозаторе моющих средств и/или засорения отсека для соли, периодически выполняйте следующую процедуру очистки:

1. Откройте дозатор. Нажмите на защелку, как показано на рисунке, и выдвиньте дозатор.

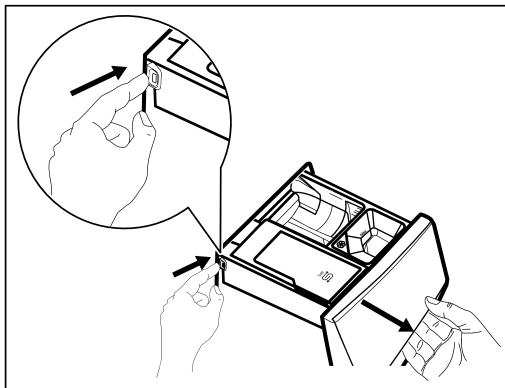

2. Извлеките вставку для кондиционера и, если есть, контейнер для жидкого моющего средства.

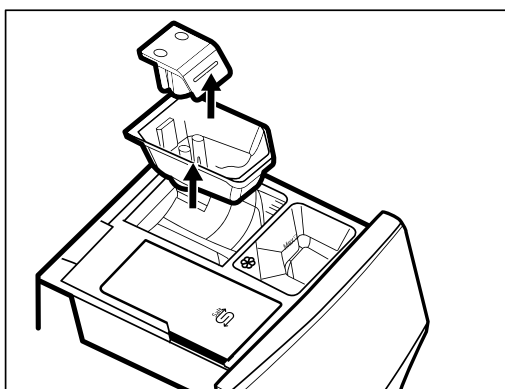
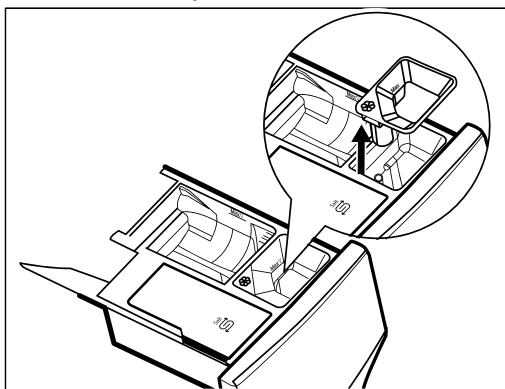

3. Промойте дозатор и все вставки под проточной водой.

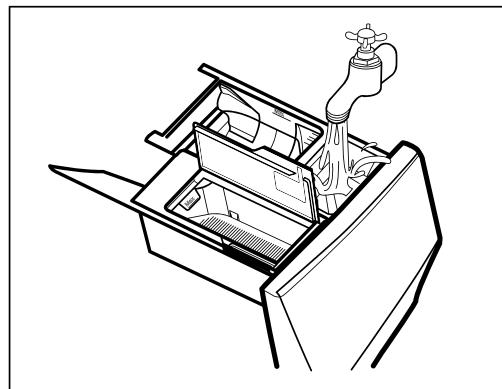

4. Убедитесь, что все остатки моющего средства удалены из дозатора. Используйте ткань.

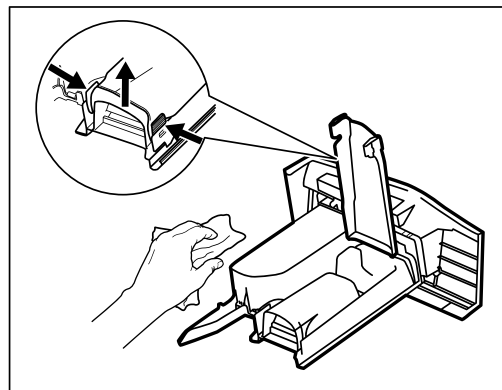

5. Убедитесь, что все остатки моющего средства удалены с верхней и нижней части углубления. Используйте небольшую щетку для очистки углубления.

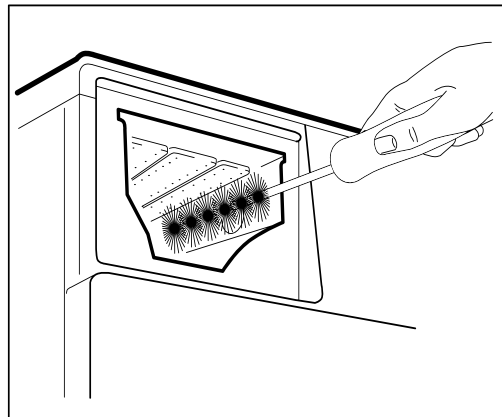

6. Вставьте дозатор для моющих средств в направляющие и закройте его. Запустите программу полоскания без загрузки белья в барабан.

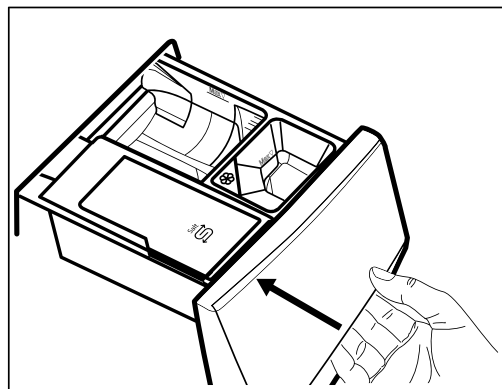

17.9 Очистка насоса для слива

⚠ ВНИМАНИЕ! Отсоедините сетевую вилку от розетки электросети.

ⓘ Регулярно проверяйте фильтр насоса для слива и следите за его чистотой.

Очистите насос для слива, если:

- Прибор не сливает воду.
- Барабан не вращается.
- Из прибора слышен необычный шум из-за засорения насоса для слива.
- Появится сообщение «Проверьте, не засорился ли фильтр слива».

⚠ ВНИМАНИЕ!

- Не извлекайте фильтр во время работы прибора.
- Не чистите насос, если в приборе еще горячая вода. Дождитесь, пока вода остынет.

Для очистки насоса:

1. Откройте крышку насоса.

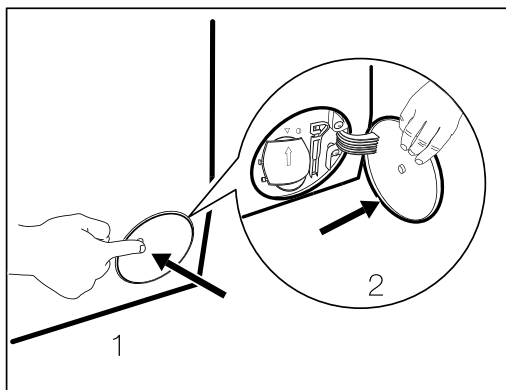

2. Подставьте под отверстие доступа к насосу для слива подходящую емкость для сбора воды.

3. Откройте желоб вниз. Всегда держите под рукой тряпку для удаления пролитой при извлечении фильтра воды.

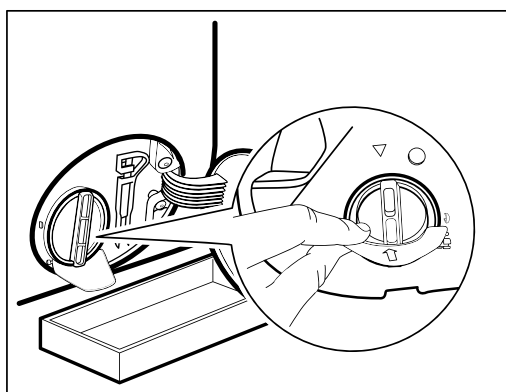

4. Поверните фильтр на 180 градусов против часовой стрелки, чтобы открыть его, не вынимая. Дайте воде вытечь.

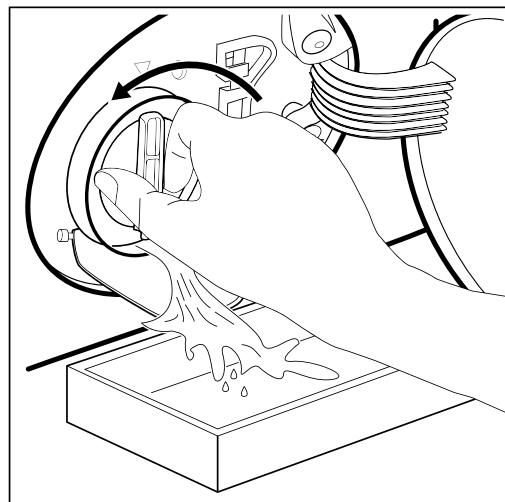

5. Когда чаша наполнится водой, поверните фильтр обратно и опорожните контейнер.

6. Повторяйте шаги 4 и 5, пока вода не перестанет вытекать.

7. Поверните фильтр против часовой стрелки, чтобы вынуть его.

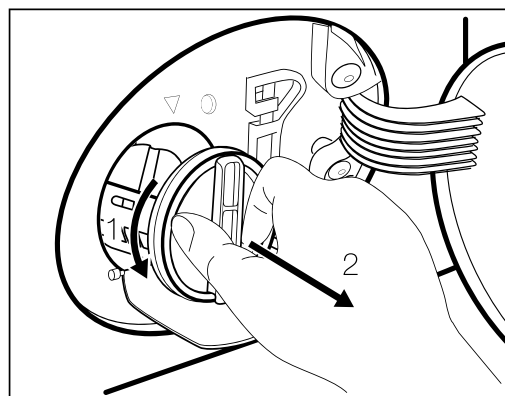

8. При необходимости, удалите пух и посторонние предметы из углубления фильтра.

9. Убедитесь, что рабочее колесо насоса может вращаться. Если оно не вращается, обратитесь в авторизованный сервисный центр.

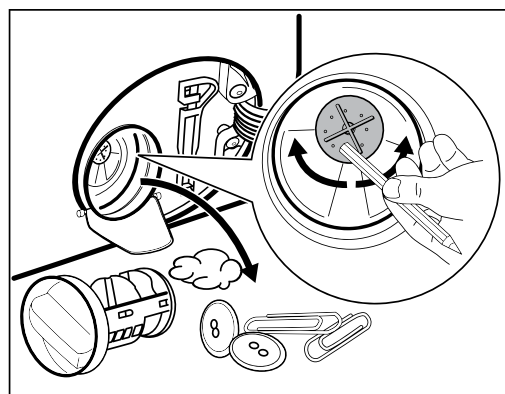

10. Промойте фильтр под струей воды из крана.

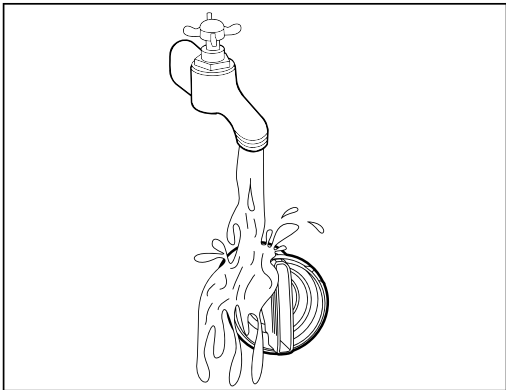

11. Установите фильтр обратно в специальные направляющие, поворачивая его по часовой стрелке. Убедитесь, что вы плотно закрутили фильтр, чтобы предотвратить утечки.

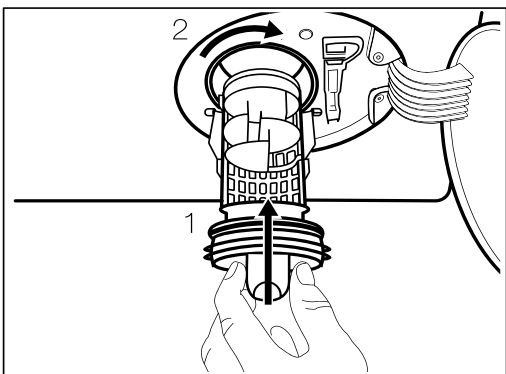

12. Закройте крышку насоса.

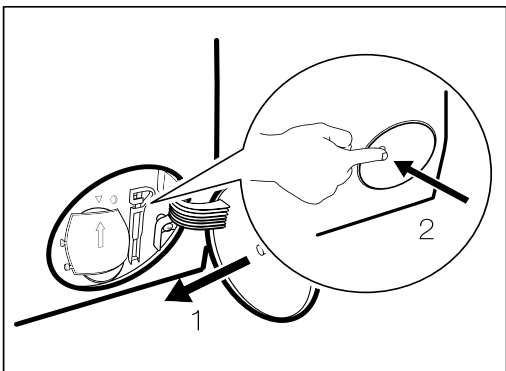

Если вы сливаете воду с помощью аварийной процедуры слива, вам необходимо снова активировать систему слива:

- a. Вылейте 2 литра воды в отделение для основной стирки дозатора моющего средства.
- b. Запустите программу для слива воды.

17.10 Очистка входного шланга и фильтра клапана

Рекомендуется периодически очищать фильтры входного шланга и клапана, чтобы удалить скопившиеся отложения:

1. Отсоедините входной шланг от крана и очистите фильтр.

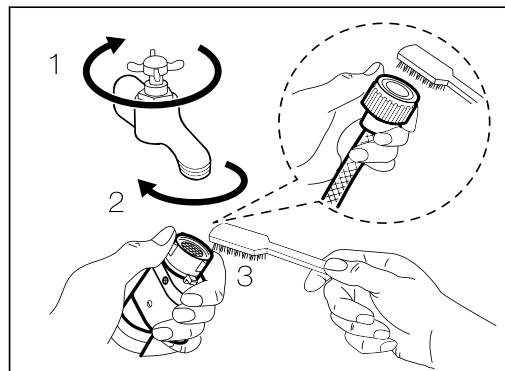

2. Отсоедините входной шланг от стиральной машины, ослабив гайку крепления.

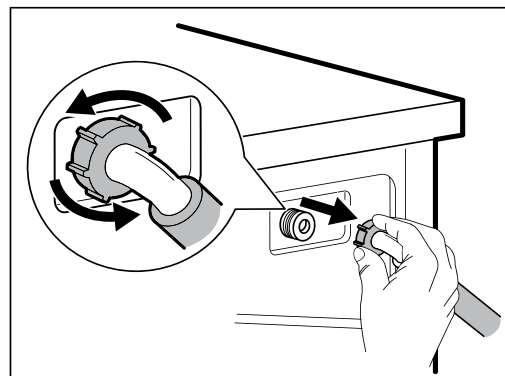

3. Очистите фильтр клапана на задней панели прибора с помощью зубной щетки.

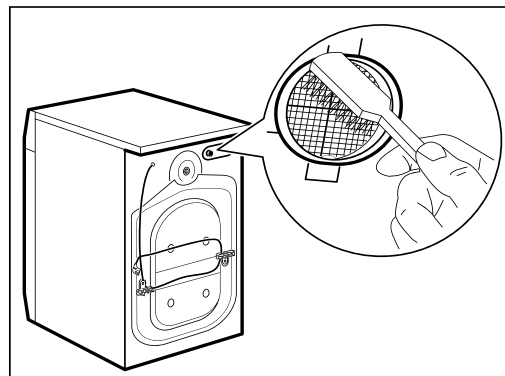

4. При повторном подсоединении шланга к задней панели прибора, поверните его влево или вправо (не вертикально) в зависимости от расположения вашего водопроводного крана.

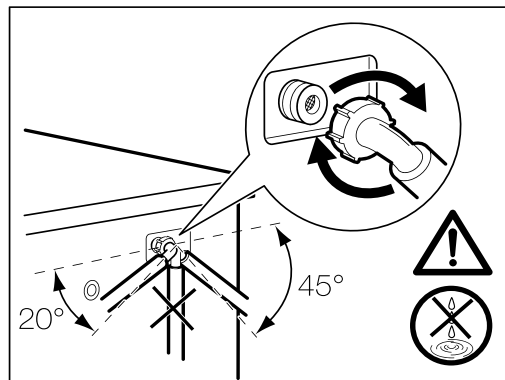

17.11 Аварийный слив

Если стиральная машина не может слить воду, выполните ту же процедуру, что описана в пункте «Очистка насоса для слива». При необходимости, очистите насос.

Когда вы сливаете воду с помощью процедуры аварийного слива, вам необходимо снова активировать систему слива:

1. Налейте 2 литра воды в основной отсек для моющего средства.
2. Запустите программу для слива воды.

17.12 Меры предосторожности против замерзания

Если стиральная машина установлена в месте, где температура может опускаться до 0°C и ниже, удалите оставшуюся воду из заливного шланга и насоса для слива.

1. Отключите сетевой шнур от розетки.
2. Перекройте подачу воды.
3. Поместите оба конца заливного шланга в емкость и дайте воде вытечь из шланга.
4. Опорожните насос для слива. См. процедуру аварийного слива.
5. Когда насос для слива опорожнен, установите заливной шланг на место.

 **ВНИМАНИЕ!** Убедитесь, что температура выше 0°C, прежде чем снова использовать стиральную машину. Производитель не несет ответственности за повреждения, вызванные низкими температурами.

18. ПОИСК И УСТРАНЕНИЕ НЕИСПРАВНОСТЕЙ

 **ВНИМАНИЕ!** См. главу «Техника безопасности».

18.1 Коды тревоги и возможные неисправности

Прибор не запускается или останавливается во время работы. Сначала попробуйте найти решение проблемы (см. таблицы).

 **ВНИМАНИЕ!** Перед проведением любой проверки отключите прибор.





При некоторых неисправностях на дисплее отображается код тревоги, а кнопка Пуск/Пауза  может мигать непрерывно:

| Проблема | Возможное решение |
|--|--|
| Проверьте, открыт ли кран подачи воды: Неправильный залив воды в прибор | <ul style="list-style-type: none">- Убедитесь, что открыт кран подачи воды.- Убедитесь, что давление подачи воды не слишком низкое. Обратитесь в местную службу водоснабжения.- Убедитесь, что кран подачи воды не засорен.- Убедитесь, что заливной шланг не перекручен, не поврежден и без изгибов.- Убедитесь в правильности подключения заливного шланга.- Убедитесь, что не засорены фильтр заливного шланга и фильтр клапана. См. главу «Уход и очистка». |
| Проверьте, не засорился ли фильтр слива: Неправильный слив воды из прибора. | <ul style="list-style-type: none">- Убедитесь, что слив в раковине не засорен.- Убедитесь, что сливной шланг без перегибов и изломов.- Убедитесь, что сливной фильтр не засорен. При необходимости очистите фильтр. См. главу «Уход и очистка».- Убедитесь в правильности подключения сливного шланга.- Установите программу слива, если выбрана программа без слива.- Установите программу слива, если выбрана опция, заканчивающаяся с водой в барабане. |

| Проблема | Возможное решение |
|--|---|
| Проверьте, плотно ли закрыта дверца: Дверца прибора открыта или закрыта неплотно. | - Убедитесь, что дверца плотно закрыта. |
| Программа продолжится после стабилизации электроснабжения: Нестабильное электроснабжение от сети. | - Подождите, пока электроснабжение от сети стабилизируется. |

Если на дисплее отображаются другие коды тревоги, отключите и снова включите прибор. Если проблема сохраняется, обратитесь в авторизованный сервисный центр. При других проблемах с прибором проверьте приведенную ниже таблицу с возможными решениями.

| Проблема | Возможное решение |
|--|--|
| Программа не запускается. | <ul style="list-style-type: none"> - Убедитесь, что сетевая вилка подключена к розетке. - Убедитесь, что крышка и дверца прибора закрыты. - Убедитесь, что предохранители в щитке не повреждены. - Убедитесь, что нажата кнопка Пуск/Пауза . - Если установлена отсрочка старта, отмените установку или дождитесь окончания обратного отсчета. - Отключите функцию Блокировка от детей, если она включена. - Проверьте положение ручки выбора на установленной программе. |
| Прибор заливает воду и сразу же сливает ее. | - Убедитесь, что сливной шланг находится в правильном положении. Шланг может быть расположен слишком низко. См. инструкцию по установке. |
| Фаза отжима не работает или продолжительность стирки больше обычной. | <ul style="list-style-type: none"> - Установите программу отжима. - Убедитесь, что сливной фильтр не засорен. При необходимости очистите фильтр. См. главу «Уход и очистка». - Вручную распределите вещи в барабане и запустите фазу отжима снова. Эта проблема может быть вызвана нарушением баланса. |
| Вода на полу. | <ul style="list-style-type: none"> - Убедитесь, что соединения на заливных шлангах затянуты и нет протечек воды. - Убедитесь, что заливной и сливной шланги не повреждены. - Убедитесь, что вы используете подходящее моющее средство в правильном количестве. |
| Невозможно открыть дверцу прибора. | <ul style="list-style-type: none"> - Убедитесь, что не выбрана программа, заканчивающаяся с водой в барабане. - Убедитесь, что стиральная программа завершена. - Выберите программу слива или отжима, если в барабане есть вода. Если программы отжима и слива отсутствуют на панели управления, их можно установить через приложение. - Убедитесь, что прибор подключен к электросети. - Эта проблема может быть вызвана неисправностью прибора. Обратитесь в авторизованный сервисный центр. - Если вам нужно открыть дверцу, внимательно прочитайте раздел «Аварийное открытие дверцы». - Убедитесь, что режим удаленного запуска не активирован. Деактивируйте его. |

| Проблема | Возможное решение |
|---|---|
| <p>На экране появляется сообщение «Не удалось подключиться к вашей Wi-Fi сети».</p> | <ul style="list-style-type: none"> - Проверьте беспроводной сигнал. - Убедитесь, что беспроводное соединение включено. См. параграф «Настройка беспроводного соединения стиральной машины» в главе «Wi-Fi-Настройка подключения». - Проверьте домашнюю сеть и роутер. - Перезапустите роутер. - Обратитесь к поставщику беспроводных услуг, если возникли дальнейшие проблемы с беспроводной сетью. |
| <p>Приложение не может подключиться к прибору.</p> | <ul style="list-style-type: none"> - Проверьте беспроводной сигнал. - Проверьте, подключено ли ваше смарт-устройство к беспроводной сети. - Проверьте домашнюю сеть и роутер. - Перезапустите роутер. - Обратитесь к поставщику беспроводных услуг, если возникли проблемы с беспроводной сетью. - Прибор, смарт-устройство или оба устройства нуждаются в повторной настройке, поскольку был установлен новый роутер или изменилась конфигурация роутера. |
| <p>Приложение часто не может подключиться к прибору.</p> | <ul style="list-style-type: none"> - Убедитесь, что беспроводной сигнал достигает прибора. Попробуйте переместить домашний роутер как можно ближе к прибору или рассмотрите возможность приобретения беспроводного ретранслятора сигнала. - Убедитесь, что беспроводной сигнал не прерывается микроволновой печью. Выключите микроволновку. Избегайте использования микроволновой печи и пульта дистанционного управления одновременно. |
| <p>Дисплей показывает . Все кнопки неактивны, кроме кнопки Вкл/Выкл .</p> | <ul style="list-style-type: none"> - Прибор загружает доступные обновления. Дождитесь завершения процесса обновления. Если отключить прибор во время обновления, оно возобновится при следующем включении прибора. |
| <p>Прибор издает необычные звуки и вибрирует.</p> | <ul style="list-style-type: none"> - Убедитесь, что прибор выставлен горизонтально. См. инструкцию по установке. - Убедитесь, что упаковка и/или транспортировочные болты удалены. См. инструкцию по установке. - Добавьте больше белья в барабан. Загрузка может быть слишком маленькой. |
| <p>Длительность программы увеличивается или уменьшается во время выполнения</p> | <ul style="list-style-type: none"> - Система SensiCare способна регулировать длительность программы в зависимости от типа и размера загрузки белья. См. раздел «Система контроля загрузки SensiCare» в главе «Ежедневное использование». |
| <p>Результаты стирки неудовлетворительные.</p> | <ul style="list-style-type: none"> - Увеличьте количество моющего средства или используйте другое моющее средство. - Используйте специальные средства для удаления стойких пятен перед стиркой белья. - Убедитесь, что вы установили правильную температуру. - Уменьшите загрузку белья. - Убедитесь, что в отсек для соли  не было засыпано никаких других видов моющих средств. В этом случае обратитесь к разделу «Удаление моющего средства или других добавок из отсека для соли». - Убедитесь, что в отсек  не была засыпана соль. Если это произошло, запустите цикл полоскания или цикл стирки заново. |

| Проблема | Возможное решение |
|--|---|
| Слишком много пены в барабане во время стирки. | - Уменьшите количество моющего средства или число таблеток/одноразовых доз моющего средства. |
| Чрезмерный расход соли. | - Проверьте, не включен ли умягчитель воды также во время цикла полоскания. См. раздел «Как задать жёсткость воды» в главе «Умягчитель воды (ColourCare)». |
| Соль не расходуется. | - Возможно, умягчителю воды необходима регенерация: запустите цикл Хлопок или Синтетика. См. раздел «Регенерация умягчителя воды» в главе «Умягчитель воды (ColourCare)». |
| Лампочка барабана не включается. | - Убедитесь, что светодиодная лампа не перегорела. Для замены обратитесь в авторизованный сервисный центр. |

После проверки включите прибор снова. Программа продолжится с момента остановки.

Если проблема повторяется, обратитесь в авторизованный сервисный центр.

Необходимые данные для сервисного центра указаны на табличке с техническими данными.

18.2 Аварийное открытие дверцы

При сбое питания или неисправности дверца прибора остается заблокированной. Программа стирки продолжается при восстановлении питания. Если дверца остается заблокированной при неисправности, ее можно открыть с помощью функции аварийной разблокировки.

Перед открытием дверцы:

⚠ ВНИМАНИЕ! Риск ожога! Убедитесь, что температура воды не слишком высокая, а белье не горячее. При необходимости дождитесь их охлаждения.

⚠ ВНИМАНИЕ! Риск травмы! Убедитесь, что барабан не вращается. При необходимости дождитесь остановки вращения барабана.

ⓘ Убедитесь, что уровень воды внутри барабана не слишком высокий. При необходимости, выполните аварийный слив (см. раздел «Аварийный слив» в главе «Уход и очистка»).

Чтобы открыть дверцу, выполните следующие действия:

1. Нажмите кнопку Вкл/Выкл **⓪**, чтобы выключить прибор.

2. Отсоедините сетевой шнур от розетки.

3. Откройте крышку фильтра.

4. Потяните рычаг аварийной разблокировки вниз один раз.

Потяните его вниз еще раз, удерживая натянутым, и тем временем откройте дверцу прибора.

5. Достаньте белье, затем закройте дверцу прибора.

6. Закройте крышку фильтра.

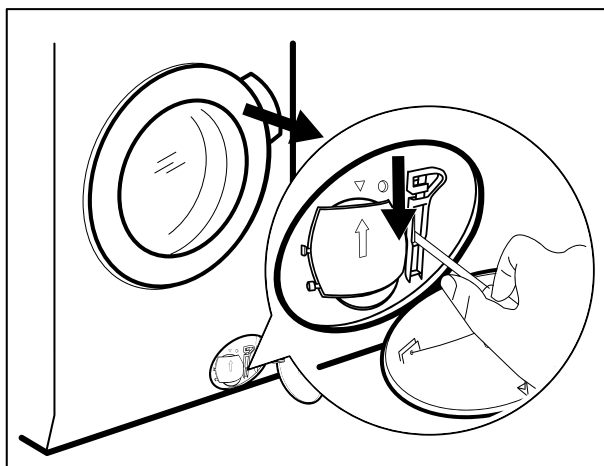

18.3 Удаление моющего средства или других добавок из отсека для соли

Любые виды моющих средств и добавок, которые были по ошибке засыпаны в отсек , должны быть полностью удалены.

Если это произошло, выполните следующие действия:

1. Выдвиньте дозатор.

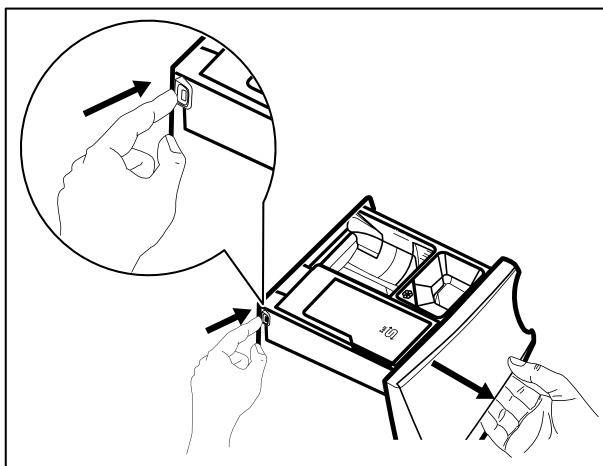

2. Удалите все следы моющего средства или добавки и тщательно очистите отсек.

3. Вставьте дозатор обратно и засыпьте соль в отсек .

4. Закройте дозатор.

5. Запустите цикл хлопок или синтетика без сокращения времени, чтобы восстановить функцию умягчителя воды.

19. ЗНАЧЕНИЯ ПОТРЕБЛЕНИЯ

19.1 Комментарий

 QR-код на энергетической маркировке, прилагаемой к прибору, обеспечивает ссылку на веб-страницу с информацией о характеристиках прибора в базе данных EPREL EC. Сохраните энергетическую маркировку вместе с инструкцией по эксплуатации и другими документами, прилагаемыми к данному прибору.

Ту же информацию можно найти в EPREL, используя ссылку <https://eprel.ec.europa.eu> и название модели и серийный номер, указанные на табличке с техническими данными прибора. О местонахождении таблички см. в главе «Описание изделия».

 Значения и длительность программы могут изменяться в зависимости от различных условий (например, температуры воды и воздуха, давления воды, объема и типа загрузки, напряжения электросети), а также при изменении настроек программы по умолчанию.

19.2 В соответствии с Постановлением Комиссии ЕС 2019/2023

| Программа Есо 40-60 ¹⁾ | кг | кВт/ч | Литры | чч:мм | % | °С | об/мин ²⁾ |
|-----------------------------------|-----|-------|-------|-------|-------|----|----------------------|
| Полная загрузка | 11 | 0.660 | 76 | 3:59 | 44.00 | 27 | 1550 |
| Половинная загрузка | 5,5 | 0.460 | 54 | 2:59 | 44.00 | 27 | 1550 |
| Четверть загрузки | 3 | 0.280 | 36 | 2:40 | 45.00 | 25 | 1550 |

1) Эффективность работы и низкое энергопотребление гарантируются при использовании умягченной воды. Для поддержания этих показателей со временем очень важно правильно настроить уровень жесткости воды, следуя инструкциям в руководстве пользователя, и регулярно использовать соль для регенерации смол.

2) Максимальная скорость отжима.

Потребляемая мощность в различных режимах

| Выкл. (Вт) | Ожидание (Вт) | Отсрочка старта (Вт) | Потребляемая мощность в режиме ожидания(Вт) |
|------------|---------------|----------------------|---|
| 0.50 | 0.50 | 4.00 | 2.00 ¹⁾ |

Время перехода в режим Выкл/Ожидание не более 15 минут.

1) Энергопотребление подключенной функции составляет примерно 17,5 кВт/ч в год. Чтобы отключить эту функцию, обратитесь к главе «Wi-Fi - Настройка подключения».

19.3 Стандартные программы

| Программа | кг | кВт/ч | Литры | чч:мм | % | °C | об/мин |
|--|----|-------|-------|-------|-------|----|--------|
| Хлопок ¹⁾ 90°C | 11 | 3.30 | 100 | 4:10 | 44.00 | 85 | 1600 |
| Хлопок 60°C | 11 | 2.30 | 100 | 4:00 | 44.00 | 55 | 1600 |
| Хлопок 20° ²⁾ | 11 | 0.45 | 100 | 3:10 | 44.00 | 20 | 1600 |
| Синтетика 40°C | 5 | 0.95 | 65 | 2:45 | 35.00 | 40 | 1200 |
| Деликатные ткани ³⁾ 30°C | 2 | 0.35 | 55 | 1:05 | 35.00 | 30 | 1200 |
| Шерсть 30°C | 3 | 0.50 | 80 | 1:15 | 30.00 | 30 | 1200 |

1) Подходит для стирки сильно загрязненных текстильных изделий.

2) Подходит для стирки слабо загрязненных хлопчатобумажных, синтетических и смешанных тканей.

3) Также выполняет быструю стирку слабо загрязненного белья.

20. ИНФОРМАЦИОННЫЙ ЛИСТ ПРОДУКТА

Информационный лист продукта

| Название или торговая марка поставщика: | | Electrolux | | |
|---|----------------------|--|--|-----------------|
| Идентификационный код модели: | | EW9F7607WCE 914475608 | | |
| Общие параметры продукта: | | | | |
| Параметр | Значение | Параметр | Значение | |
| Номинальная вместимость (кг) ¹⁾ | 11 кг | Размеры в см | Высота | 85 |
| | | | Ширина | 60 |
| | | | Глубина | 64 |
| Индекс энергоэффективности ¹⁾ | 41.4 | Класс энергоэффективности ¹⁾ | A | |
| Индекс эффективности стирки ¹⁾ | 1.031 | Эффективность полоскания (г/кг) ¹⁾ | 4.9 | |
| Потребление энергии в кВт*ч за цикл по программе «ECO 40/60» при полной и частичной загрузке. Фактическое потребление энергии зависит от того, как используется прибор. | 0.422 | Потребление воды в литрах за цикл по программе «ECO 40/60» при полной и частичной загрузке. Фактическое потребление воды зависит от того, как используется прибор и от жесткости воды. | 51 | |
| Максимальная температура в обработанном белье (°C) ¹⁾ | Номинальная загрузка | 27 | Взвешенное остаточное содержание влаги (%) ¹⁾ | 44.9 |
| | Половинная загрузка | 27 | | |
| | Четверть загрузки | 25 | | |
| Скорость отжима (об/мин) ¹⁾ | Номинальная загрузка | 1550 | Класс эффективности отжима ¹⁾ | A |
| | Половинная загрузка | 1550 | | |
| | Четверть загрузки | 1550 | | |
| Продолжительность программы ¹⁾ (ч:мин) | Номинальная загрузка | 3:59 | Тип: | отдельностоящий |
| | Половинная загрузка | 2:59 | | |
| | Четверть загрузки | 2:40 | | |

| | | | |
|---|------------|---|------|
| Уровень шума на этапе отжима ¹⁾ (дБ(А) re 1 пВт) | 76 | Класс уровня шума на этапе отжима ¹⁾ | B |
| Выключенное состояние (Вт) (если применимо) | 0.50 | Режим ожидания (Вт) (если применимо) | 0.50 |
| Режим отложенного запуска (Вт) (если применимо) | 4.00 | Режим сетевого ожидания (Вт) (если применимо) | 2.00 |
| Этот продукт спроектирован для выделения ионов серебра в процессе стирки | НЕТ | | |
| Дополнительная информация: | - | | |

21. БЫСТРОЕ РУКОВОДСТВО

21.1 Ежедневное использование

- Подключите сетевой шнур к розетке.
- Откройте водопроводный кран.
- Нажмите кнопку Вкл./Выкл. ①, чтобы включить прибор.
- Поверните ручку выбора программы, чтобы установить нужную программу.
- Установите нужные параметры, коснувшись соответствующих кнопок.
- ① Позвольте функции SmartSelect ② помочь вам экономить энергию и воду. Режимы Очень легкая ③ и Легкая ④ можно использовать большую часть времени. Используйте паровую программу Обработка паром ⑤, чтобы избежать стирки и освежить одежду только паром.
- Загружайте белье в барабан по одному предмету, не превышая максимальную рекомендованную загрузку. Закройте дверцу и убедитесь, что белье не застряло между уплотнением и дверцей.
- Налейте моющее средство и другие средства в соответствующий отсек дозатора моющих средств.
- ① При использовании жидкого моющего средства в ручном отсеке, установите контейнер для жидкого моющего.
- Чтобы запустить программу, нажмите кнопку Пуск/Пауза ▷|| (4).
- Прибор начнет работу.
- По окончании программы выньте белье.
- Нажмите кнопку Вкл./Выкл. ①, чтобы выключить прибор.

21.2 Очистка фильтра насоса

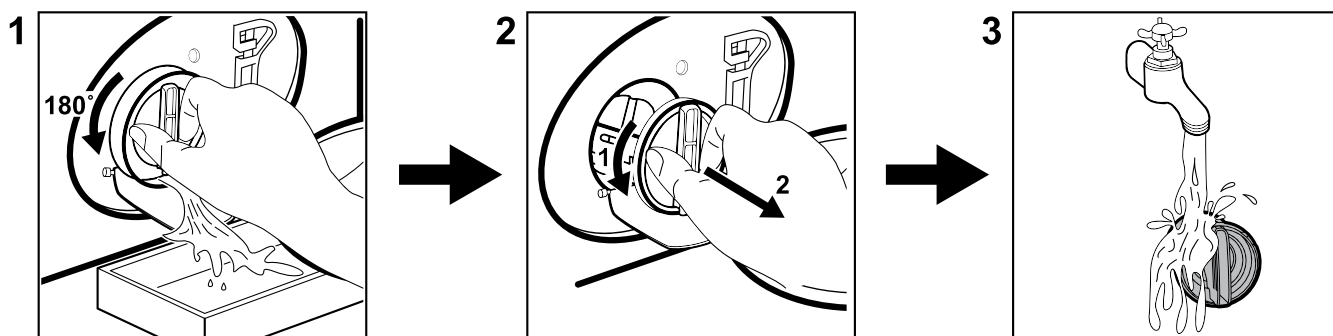

Регулярно очищайте фильтр, особенно если на дисплее появился код неисправности **E20**.

21.3 Программы

| Программы | Загрузка | Описание изделия |
|--|--|---|
| Eco 40-60 | 11 кг | Цикл с низким энергопотреблением для хлопка. Снижает температуру и увеличивает время для достижения хороших результатов стирки. |
| UltraQuick 39min / Супербыстрая | 8 кг | Изделия из хлопка и синтетики. Эта программа обеспечивает хорошее качество стирки за короткое время. Стандартная длительность программы разработана для загрузки белья 5 кг. При стирке меньшего или большего количества белья время стирки автоматически уменьшается или увеличивается, обеспечивая идеальные результаты. |
| Cottons / Хлопок | 11 кг | Белый и цветной хлопок. Идеально подходит для обычных и сильных загрязнений. |
| Synthetics / Синтетика | 5 кг | Изделия из синтетики или смесовых тканей. |
| Delicates / Деликатные ткани | 2 кг | Деликатные ткани, такие как акрил, вискоза, полиэстер. |
| Wool/Silk / Шерсть/Шелк  | 3 кг | Шерсть, пригодная для машинной и ручной стирки, а также деликатные ткани. |
| Rapid 20min / Быстрая | 3 кг | Слабо загрязненные или ношенные один раз хлопковые и синтетические изделия. |
| Sportswear / Спортивная одежда | 5 кг | Спортивная одежда, синтетические ткани, такие как полиэстер, эластан/полиэстер, полиамид. Подходит для удаления пота и загрязнений с технической спортивной одежды. |
| Jeans / Джинсы | 4 кг | Одежда из джинсовой ткани и трикотажных изделий. |
| Outdoor / Куртки, спортивная одежда | 2 кг ¹⁾ 1 кг ²⁾ | Современная спортивная одежда для активного отдыха. |
| Down Jackets / Пуховики | 2 кг | Одноместное синтетическое одеяло, стеганая одежда, пуховые одеяла, пуховые куртки. |
| Hygiene / Гигиена | 11 кг | Белые хлопковые изделия. Эта программа удаляет более 99,99% бактерий и вирусов 3). Также обеспечивает надлежащее снижение количества аллергенов. |
| Silk / Шелк | 0,5 кг | Специальная программа для изделий из шелка и смесовых синтетических тканей. |
| Duvet / Пуховые изделия | 3 кг | Синтетические или пуховые одеяла, стеганые вещи, стеганые одеяла. |
| Machine Clean / Очистка машины | - | Цикл технического обслуживания для очистки барабана |



| Программы | Загрузка | Описание изделия |
|------------------------------------|----------|---|
| Spin/Drain / Отжим/Слив | 11 кг | Отжим белья и слив воды из барабана. Для всех тканей, кроме шерсти и деликатных тканей. |
| Rinse / Полоскание | 11 кг | Все ткани, кроме шерстяных и очень деликатных. Программа полоскания и отжима. |

1) Стиральная программа.

2) Стиральная программа и фаза придания водоотталкивающих свойств.

3) Проверено на *Staphylococcus aureus*, *Enterococcus faecium*, *Candida albicans*, *Pseudomonas aeruginosa* и бактериофаг MS2 во внешнем тесте, проведенном Swissatest Testmaterialien AG в 2021 году (Отчет об испытаниях No202120117).

22. ЗАБОТА ОБ ОКРУЖАЮЩЕЙ СРЕДЕ

Перерабатывайте материалы, имеющие обозначение . Утилизируйте упаковку, положив ее в соответствующие контейнеры. Содействуйте защите окружающей среды и здоровья людей путем вторичной переработки отходов электротехнического и электронного оборудования. Не выбрасывайте устройства, имеющие обозначение , вместе с бытовыми отходами. Доставьте изделие в местный пункт вторичной переработки или обратитесь в муниципалитет.

157090100-A-282024



CE